

<b>RU</b>   РУССКИЙ.....	5
<b>UA</b>   УКРАЇНСЬКА.....	6
<b>EN</b>   ENGLISH.....	8
<b>RO</b>   ROMÂNĂ.....	9
<b>BG</b>   БЪЛГАРСКИ.....	11
<b>CZ</b>   ČESKÝ.....	13
<b>SK</b>   SLOVENSKÝ.....	14
<b>CE</b> .....	16
 .....	17

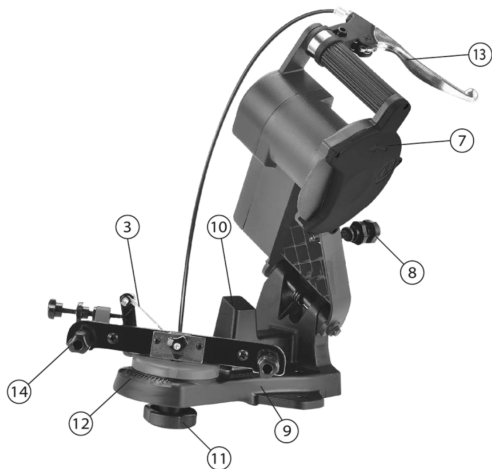

SK1000

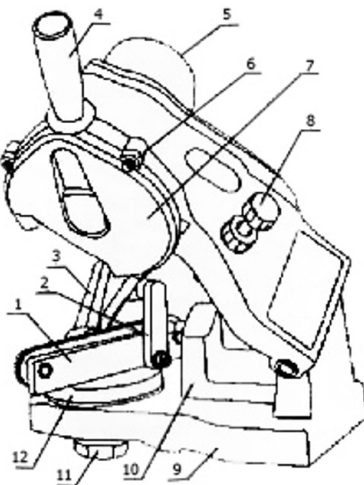

SK1100

\*Рис. 1.1/ Мал. / Pic. / Desen / Рисуване / Vykres / Kreslenie



1



2



3



4

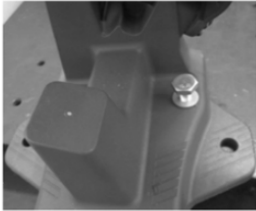

5

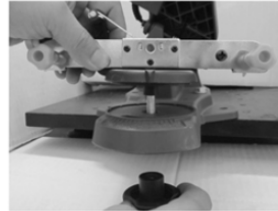

6



7

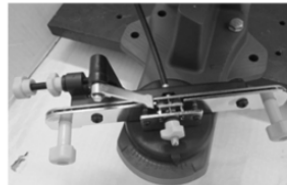

8



9a



9b

\*Рис. 1-9/ Мал. / Pic. / Desen / Рисуване / Vykres / Kreslenie



10

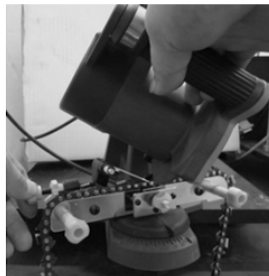

11



12



13

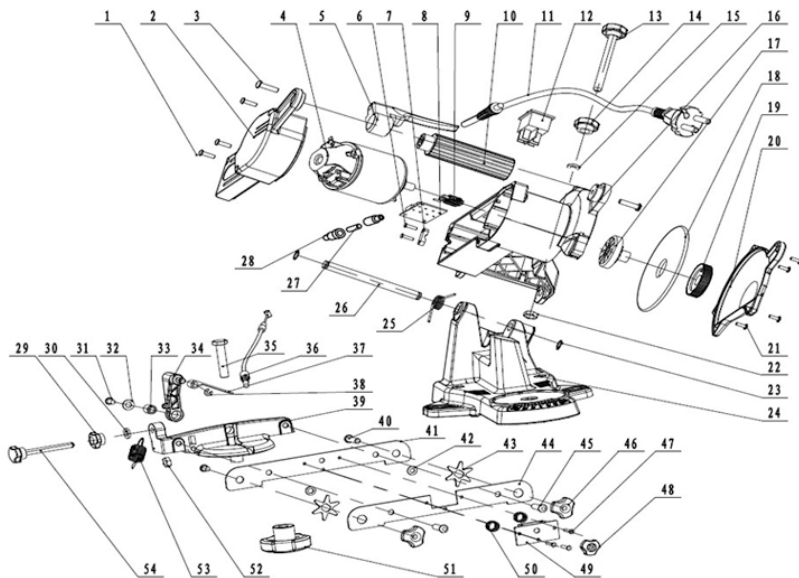

14

\*Рис. 10-14/ Мал. / Рис. / Desen / Рисуване / Vykres / Kreslenie

## RU | РУССКИЙ

### МАШИНА ЗАТОЧНАЯ ДЛЯ ЦЕПЕЙ SK1000, SK1100

#### ИНСТРУКЦИЯ

#### Технические характеристики

Модель	SK1000	SK1100
Напряжение сети, V	220-240	220-240
Частота тока, Hz	50	50
Потребляемая мощность, W	85	85
Скорость, об/мин	5800	5700
Уровень звуковой мощности, L <sub>pa</sub> , dB(A)	63, k=3	73, k=3
Уровень звукового давления, L <sub>wa</sub> , dB(A)	76, k=3	86, k=3
Класс защиты	II	II
Уровень защиты	IP20	IP20
Вес, кг	2,2	2,1
Размеры заточного круга, мм	108x23x3,2	108x23x3,2

#### Описание устройства (Рис. 1.1)

- |                          |   |
|--------------------------|---|
| 1. Направляющая цепи     | 9. Основание                            |
| 2. Рычаг натяжения цепи  | 10. Крюк для кабеля                     |
| 3. Стопор                | 11. Крепежный винт                      |
| 4. Рукоятка              | 12. Стопор цепи                         |
| 5. Выключатель           | 13. Ручка тормоза цепи                  |
| 6. Винты фиксации кожуха | 14. Ролики для облегчения движения цепи |
| 7. Защитный кожух        |   |
| 8. Ограничительный болт  |   |



#### УВАЖАЕМЫЙ ПОТРЕБИТЕЛЬ!



#### ВАЖНО!

Модель SK1100 дополнительно имеет тормозную систему. Вся информация о тормозной системе не применима к модели SK1000.

При покупке машины электрической для заточки цепи (в дальнейшем «машина») требуйте проверки ее работоспособности на холостом ходу и требуйте проверки соответствия комплектности.

Проверьте отсутствие механических повреждений изделия и наличие в руководстве по эксплуатации гарантийного и отрывных талонов.

Перед включением машины внимательно ознакомьтесь с настоящим руководством. Изучите требования безопасности и указания по эксплуатации машины.

#### ОБЩИЕ СВЕДЕНИЯ

Машина для заточки цепи предназначена для заточки стругающих звеньев (резцов) пильной цепи в бытовых условиях. Величина угла заточки составляет  $\pm 30^\circ$  от направления движения цепи.

Машина предназначена для эксплуатации в районах умеренного климата при температуре воздуха от плюс  $35^\circ\text{C}$  до минус  $15^\circ\text{C}$ .

В качестве рабочего инструмента используются заточные круги с рабочей частотой вращения не менее 5500 об/мин и номинальным диаметром 108 мм.

В настоящем руководстве изложены основные сведения и требования, необходимые для правильной эксплуатации машины, от соблюдения которых зависит надежная эксплуатация изделия.

Машина состоит из следующих основных частей: электропривода, редуктора, выключателя, основания и механизма фиксации цепи.

Передача вращения от электропривода к шпинделю осуществляется через редуктор. На шпинделе устанавливается заточный круг, с помощью втулки, расположенной за заточным кругом, шайбы прижимной, шайбы и гайки.

К основанию крепится столик поворотный, который устанавливается на необходимый угол в пределах  $\pm 30^\circ$ , в зависимости от угловых параметров резцов пильной цепи. Фиксация столика поворотного осуществляется с помощью вращения втулки, расположенной и нижней части основания.

Для включения машины необходимо нажать на край выключателя, обозначенный символом "I", для отключения - с символом "O".

Принцип работы машины заключается в том, что обрабатываемая цепь фиксируется в направляющем пазе, а затем на ре�ец цепи опускается вращающийся заточный круг, производя его заточку.

#### УКАЗАНИЯ ПО ТЕХНИКЕ БЕЗОПАСНОСТИ

Электробезопасность при работе с машиной обеспечивается ее двойной изоляцией.

Применять машину разрешается только в соответствии с назначением, указанным в руководстве.



#### ВНИМАНИЕ!

При эксплуатации машины необходимо пользоваться защитными очками.



#### ЗАПРЕЩАЕТСЯ

- ♦ эксплуатировать машину в условиях воздействия капель и брызг, а также на открытых площадках во время дождя или снегопада;
- ♦ эксплуатировать машину во взрывоопасных помещениях или с химически активной средой, разрушающей металлы и изоляцию;
- ♦ эксплуатировать машину без защитного кожуха, который должен быть установлен таким образом, чтобы защитить работающего от травм и машину от попадания продуктов отработки в вентиляционные отверстия;
- ♦ использовать заточные круги с истекшей гарантией без испытаний их на механическую прочность; заземлять машину; вносить машину внутрь котлов, резервуаров, источников питания;
- ♦ оставлять машину без надзора, включенную в питающую сеть; натягивать и перекручивать шнур, подвергать его нагрузкам.

Машиной разрешается производить работы без применения индивидуальной диэлектрических средств защиты.

Во время работы избегайте любого соприкосновения тела с заземленными поверхностями, такими как трубы водоснабжения, радиаторы, бытовая техника.

При эксплуатации машины необходимо бережно обращаться с ней, не подвергать машину ударам, перегрузкам, воздействию грязи и нефтепродуктов.

Шнур машины должен быть защищен от случайного повреждения.

Машина должна быть отключена выключателем в случае ее внезапной остановки.

По уровню вибрации и шума машина соответствует требованиям нормативной документации по безопасности.

#### СБОРКА (РИС.1-14)

1. Возьмите винт из пакета с принадлежностями. Отверните Винт M8 (#13) в корпусе двигателя (#16). См. рис. 1. Затем установите гайку на винт и затяните. См. рис. 2.
2. Выставьте винт, гайку и тормозную рукоятку (#5) в одну линию. Установите трос (#11) на рукоятку тормоза, см. рис. 3. Поверните регулировочный винт на 4-5 оборотов по часовой стрелке и затяните контргайку против часовой стрелки, чтобы отверстия трех частей полностью совпали. См. рис. 4. (только SK1100)
3. Закрепите станок на верстаке, см. рис.5. Закрепите раму цепной пилы на основании, сняв гайку (#51). См. рис. 6.
4. Раму цепной пилы (#39) через винт (#35) наденьте на гайку, отрегулируйте до нужного угла, затем зафиксируйте на основании (#24). См. РИСУНОК 7, 8



#### ПРЕДУПРЕЖДЕНИЕ!

Всегда отключайте устройство от сети перед заменой шлифовальных кругов или при любых регулировках заточного станка.

Установка шлифовального круга

См. сборочный чертеж # и РИСУНОК 9.

1. Поднимите корпус двигателя (#16) и зафиксируйте его в верхнем положении, затянув гайку (#14).
  2. Удалите два винта, удерживающие крышку шлифовального круга (#20). Отложите крышку в сторону.
  3. Отвинтите колпачок блокировки шлифования (#19), который удерживает шлифовальный круг (#18) на месте.
  4. Установите новый круг на основание шлифовального круга (#17), убедитесь, что он подходит.
1. Замените колпачок блокировки заточки (#19)

2. Замените крышку шлифовального круга (#20)
3. Отпустите гайку (# 14) и опустите корпус двигателя (# 16).
4. Никогда не работайте инструментом без установленной головки шлифовального круга.

## РАБОТА



### ПРЕДУПРЕЖДЕНИЕ!

Всегда отключайте устройство от сети при регулировке цепи для ее заточки. См. сборочный чертеж #.



### ПРИМЕЧАНИЕ

Поднимайте корпус двигателя (#16), регулируя цепь.

1. Очистите цепь перед ее заточкой. Промойте его негорючим растворителем. Не используйте бензин для сушки цепи.
2. Снимите гайку и прокладку на тросе, через раму цепной пилы сзади, через прокладку, затем поверните гайку, см. РИСУНОК 8. Поверните, чтобы отрегулировать рукоятку тормоза в нужном положении. Затяните винт (#3) на рукоятке тормоза. См. РИСУНОК 10. (только SK1100)
3. Край цепи направьте вправо, вставьте его в зажимные элементы на раме цепной пилы, поворотный рычаг (#34) коснется задней части цепи, затем нажмите на головку машины, поверните, чтобы отрегулировать винт М6 (#54) до упора, затем затяните гайку М6 (#29). См. РИСУНОК 11. Поверните, чтобы отрегулировать винт М8 (#13), чтобы убедиться, что глубина головки машины соответствует глубине, затем затяните гайку М8 (#22). См. РИСУНОК 9.

## ЗАТОЧКА

1. Наденьте защитное снаряжение и убедитесь, что в непосредственной близости нет посторонних.
2. Подсоедините кабель (#11) и нажмите кнопку на выключателе (#12), чтобы включить машину.
3. Медленно опустите шлифовальный круг, как показано на РИСУНКЕ 11. Если вы заметили небольшие ошибки в настройках, выключите устройство и отсоедините его от сети, прежде чем вносить изменения.



### ПРИМЕЧАНИЕ

Хорошая заточка происходит, когда контакт между колесом и зубом постепенный и гладкий. Не останавливайтесь слишком долго на каждом зубе.

4. Натяжение тормозной рукоятки и прижимает цепь. (Только SK1100) Включите переключатель, прижмите головку машины к шлифовальной цепи. Закончив шлифование, ослабьте рукоятку тормоза, поверните приводной стержень по часовой стрелке (#46). Убедитесь, что цепь поворачивается к следующему незаточенному звену с лезвием. См. РИСУНОК 12.
5. Повторите шаг 3, завершите шлифовку с одной стороны.
6. Переверните раму цепной пилы на другую сторону, затяните гайку, затем повторите шаг 3, закончите шлифовку с другой стороны.
7. После того, как вы закончите заточку всех зубьев цепи, выключите машину, нажав кнопку «О» кнопка на переключателе (#12) и отключите устройство. См. РИСУНОК 13.

Не забудьте выключить машину и отключить ее от сети, если вам нужно внести какие-либо коррективы.

После повторения всех шагов по заточке ваша цепь готова к установке на пилу.

## ОБСЛУЖИВАНИЕ

1. Содержите машину в чистоте и не допускайте попадания на нее пыли, металлического мусора и грязи.
2. Проверяйте шлифовальный круг перед каждым использованием, чтобы убедиться, что он не поврежден. Не используйте шлифовальный круг, если он имеет сколы, трещины или износен. Проверить, есть ли на колесе невидимые человеческому глазу трещины, можно, повесив его за центральное отверстие и постукивая по нему неметаллическим предметом (например, ручкой отвертки). Если он в хорошем состоянии, он будет издавать металлический звук. Глухой звук указывает на трещину или поломку.
3. Замените шлифовальный круг, когда он станет диаметром 3 дюйма.



## ВОЗМОЖНЫЕ НЕИСПРАВНОСТИ

Неисправность	Вероятная причина
При включении машины электродвигатель не работает.	Неисправен выключатель. Обрыв шнура питания или монтажных проводов, неисправность вилки шнура питания. Отсутствие контакта щеток коллектором. Износ / повреждение щеток.
Образование кругового огня на коллекторе.	Износ / «зависание» щеток. Неисправность в обмотке якоря.
Повышенный шум редуктора.	Износ/поломка зубчатых колес. подшипников.
При работе из вентиляционных отверстий появляется дым или запах горячей изоляции.	Неисправность обмоток электродвигателя.

## UA|УКРАЇНЬСЬКА

### МАШИНА ЗАТОЧУВАЛЬНА ДЛЯ ЛАНЦЮГІВ SK1000, SK1100 ІНСТРУКЦІЯ

#### Технічні характеристики

Модель	SK1000	SK1100
Напруга мережі, В	220-240	220-240
Частота струму, U <sub>w</sub>	50	50
Споживана потужність, D <sub>n</sub>	85	85
Швидкість, об/хв	5800	5700
Рівень звукової потужності, L <sub>ра</sub> , дБ(А)	63, k=3	73, k=3
Рівень звукового тиску, L <sub>wa</sub> , дБ(А)	76, k=3	86, k=3
Клас захисту	II	II
Рівень захисту	IP20	IP20
Вага, кг	2,2	2,1
Розміри заточного кола, мм	108x23x3,2	108x23x3,2

#### Опис пристрою (Мал. 1.1)

- |                           |  |
|---------------------------|--|
| 1. Направляюча ланцюга    | 9. Основа                              |
| 2. Важіль натягу ланцюга  | 10. Гак для кабелю                     |
| 3. Стопор                 | 11. Кріпильний гвинт                   |
| 4. Рукоятка               | 12. Стопор ланцюга                     |
| 5. Вимикач                | 13. Ручка гальмівного ланцюга          |
| 6. Гвинти фіксації шкіуха | 14. Ролики для полегшення руху ланцюга |
| 7. Захисний кожух         |  |
| 8. Обмежувальний гвинт    |  |



## ШАНОВНИЙ СПОЖИВАЧ!



### ВАЖЛИВО!

Модель SK1100 додатково має гальмівну систему. Вся інформація про гальмівну систему не застосовується до моделі SK1000.

При покупці машини електричної для заточування ланцюга (надалі «машинка») вимагайте перевірки її працездатності на холостому ходу і вимагайте перевірки відповідності комплектності. Перевірте відсутність механічних пошкоджень виробі і наявність в ґвинті вкритті по експлуатації гарантіяного та відірваних талонів. Перед включенням машини уважно прочитайте цей посібник. Вивчіть вимоги безпеки і вказівки по експлуатації машини.

## ЗАГАЛЬНІ ВІДОМОСТІ

Машини для заточки ланцюга призначені для заточування стругані ланок (різці) пилального ланцюга в побутових умовах. Величина кута заточки в плані становить  $\pm 30^\circ$  від напрямку руху ланцюга.

Машини призначені для експлуатації в районах помірного клімату при температурі повітря від плюс  $35^\circ\text{C}$  до мінус  $15^\circ\text{C}$ .

Як робочий інструмент використовуються заточувальні кола з робочою частотою обертання не менше 5500 об / хв і номінальним діаметром 108 мм.

У цьому посібнику викладено основні відомості і вимоги, необхідні для правильної експлуатації машини, від дотримання яких залежить надійна експлуатація виробів.

Машини складається з наступних основних частин: електроприводу, редуктора, вимикача, підстави і механізму фіксації ланцюга.

Передача обертання від електроприводу до шпинделя здійснюється через редуктор. На шпинделі встановлюється заточувальний коло, за допомогою втулки, розташованої за заточним кругом, шайби притискної, шайби і гайки.

До основи кріпиться столик поворотний, який встановлюється на необхідне кут в межах  $\pm 30^\circ$ , в залежності від кутів параметрів різців пилального ланцюга. Фіксація столика поворотного здійснюється за допомогою обертання втулки, розташованої і нижній частині основи.

Для включення машини необхідно натиснути на край вимикача, позначений символом "I", для відключення - з символом "0".

Принцип роботи машини полягає в тому, що обробляється ланцюг фіксується в спрямовуючий пазу, а потім на різець ланцюга опускається обертається заточувальний коло, виробляючи його заточку.

## РЕКОМЕНДАЦІЇ З ТЕХНІКИ БЕЗПЕКИ

Електробезпека при роботі з машиною забезпечується її подвійною ізоляцією.

Застосовувати машину дозволяється тільки відповідно до призначення, зазначених в керівництві.

### ⚠ УВАГА!

При експлуатації машини необхідно користуватися захисними очками

Забораються:

- ◊ експлуатувати машину в умовах впливу крапель і бризок, а також на відкритих майданчиках під час дощу або снігопаду;
- ◊ експлуатувати машину у вибухонебезпечних приміщеннях або з хімічно активним середовищем, яка руйнує метали і ізоляцію
- ◊ експлуатувати машину без захисного кожуха, який повинен бути встановлений таким чином, щоб захистити працюючого від травм і машини від потрапляння продуктів відпрацювання в вентиляційні отвори;
- ◊ використовувати заточувальні кола з Минулого гарантією без випробувань їх на механічну міцність; заземлювати машину; вносити машину всередину котлів, резервуарів, джерел живлення;
- ◊ залишати машину без нагляду, включену в мережу живлення; натягувати і перекручувати шнур, піддавати його навантаженням.

Машини дозволяється проводити роботи без застосування індивідуальних діелектричних засобів захисту.

Під час роботи уникайте будь-якого дотику тіла з заземленими поверхнями, такими як труби водопостачання, радіатори, побутова техніка.

При експлуатації машини необхідно дбайливо поводитися з нею, не наражаючи на машину ударами, перевантаженням, дії бруду і нафтопродуктів.

Шнур машини повинен бути захищений від випадкового пошкодження.

Машини повинні бути відключені вимикачем в разі її раптової зупинки.

За рівнем вібрації і шуму машина відповідає вимогам нормативної документації з безпеки.

## СКЛАДАННЯ (МАЛ. 1-14)

1. Візьміть гвинт із пакета з приладдям. Відкрутіть гвинт М8 (#13) у корпусі двигуна (#16). рис. 1. Потім встановіть гайку на гвинт та затягніть. рис. 2.
2. Виставте гвинт, гайку та гальмівну рукоятку (#5) в одну лінію. Встановіть трос (#11) на ручку гальма, див. мал. 3. Поверніть регульовальний гвинт на 4-5 обертів за годинниковою стрілкою та затягніть контргайку проти годинникової стрілки, щоб отво-

ри трьох частин повністю збіглися. рис. 4. (тільки SK1100)

3. Закріпіть верстат на верстаті, див. мал.5. Закріпіть раму ланцюгової пилки на основі, знявши гайку (#51). рис. 6.
4. Раму ланцюгової пилки (#39) через гвинт (#35) надягніть на гайку, відрегулюйте до потрібного кута, потім зафіксуйте на підставі (#24). Див. МАЛЮНОК 7, 8

### ⚠ ПОПЕРЕДЖЕННЯ!

Завжди відключайте пристрій від мережі перед заміною шліфувальних кругів або при будь-якому регулюванні верстата.

Установка шліфувального кола

Діється складальне креслення # і МАЛЮНОК 9.

1. Підніміть корпус двигуна (#16) і зафіксуйте його у верхньому положенні, затягнувши гайку (#14).
2. Видаліть два гвинти, що тримають кришку шліфувального круга (#20). Відкладіть кришку убік.
3. Викрутіть ковпачок блокування шліфування (#19), який утримує шліфувальне коло (#18) на місці.
4. Встановіть нове коло на основу шліфувального кола (#17), переконайтеся, що воно підходить.

1. Замініть ковпачок блокування заточування (#19)
2. Замініть кришку шліфувального круга (#20)
3. Відпустіть гайку (#14) та опустіть корпус двигуна (#16).
4. Ніколи не працюйте інструментом без кришки шліфувального кола.

## РОБОТА

### ⚠ ПОПЕРЕДЖЕННЯ!

Завжди відключайте пристрій від мережі під час регулювання ланцюга його заточування. Див. складальні креслення #.

### ⚠ ПРИМІТКА

Піднімайте корпус двигуна (#16), регулюючи ланцюг.

1. Очистіть ланцюг перед заточенням. Промийте його негорючим розчинником. Не використовуйте бензин для сушіння ланцюга.
2. Зніміть гайку та прокладку на тросі, через раму ланцюгової пилки ззаду, через прокладку, потім поверніть гайку, див. МАЛЮНОК 8. Поверніть, щоб відрегулювати ручку гальма в потрібному положенні. Затягніть гвинт (#3) на ручку гальма. Див. МАЛЮНОК 10. (лише SK1100)
3. Край ланцюга направте праворуч, вставте його в затискні елементи на рамі ланцюгової пилки, поворотний важіль (#34) торкнеться задньої частини ланцюга, потім натисніть на головку машини, поверніть, щоб відрегулювати гвинт М6 (#54) до упору, потім затягніть гайку М6 (#29). Див. МАЛЮНОК 11. Поверніть, щоб відрегулювати гвинт М8 (#13), щоб переконаєтеся, що глибина головки машини відповідає глибини, а потім затягніть гайку М8 (#22). Див. МАЛЮНОК 9.

## ЗАТОЧЕННЯ

1. Надягніть захисне спорядження та переконайтеся, що в безпосередній близькості немає сторонніх.
2. Підключіть кабель (#11) і натисніть кнопку на вимикачі (#12), щоб увімкнути машину.
3. Повільно опустіть шліфувальне коло, як показано на малюнку 11. Якщо ви помітили невеликі помилки в наладштуваннях, перш ніж вносити зміни, вимкніть пристрій і від'єднайте його від мережі.

### ⚠ ПРИМІТКА

Хороше заточування відбувається, коли контакт між колесом і зубом поступовий та гладкий. Не зупиняйтеся занадто довго на кожному зубі.

4. Натяг гальмівної рукоятки притискає ланцюг. (Тільки SK1100) Увімкніть перемикач, притисніть головку машини до шліфувального ланцюга. Закінчивши шліфування, ослабте ручку гальма, поверніть приводний стрижень за годинниковою стрілкою (#46). Переконайтеся, що ланцюг повертається до наступної незаточеної ланки з лезом. Див. МАЛЮНОК 12.
5. Повторіть крок 3, завершіть шліфування з одного боку.
6. Переверніть раму ланцюгової пилки на інший бік, затягніть гайку, потім повторіть крок 3, закінчіть шліфування з іншого боку.

- Після того, як ви закінчите заточення всіх зубів ланцюга, вимкніть машину, натиснувши кнопку «O» кнопка на перемикачі (#12) та вимкніть пристрій. Див. МАЛЮНОК 13.

Не забудьте вимкнути машину та відключити її від мережі, якщо вам потрібно внести будь-які коригування.

Після повторення всіх кроків по заточенню ваш ланцюг готовий до встановлення на пилку.

## ОБСЛУГОВУВАННЯ

- Утримуйте машину в чистоті і не допускайте потрапляння на неї пилу, металевих сміття та бруду.
- Перевіряйте шліфувальне коло перед кожним використанням, щоб переконатися, що воно не пошкоджене. Не використовуйте шліфувальне коло, якщо воно має сколи, тріщини чи зношення. Перевірити, чи є на колесі невидимі людському оку тріщини, можна, повісивши його за центральний отвір і постукаючи неметалевим предметом (наприклад, ручкою викрутки). Якщо він у хорошому стані, він видаватиме металевий звук. Глухий звук вказує на тріщину чи поломку.
- Замініть шліфувальне коло, коли воно стане діаметром 3 дюйма.



## МОЖЛИВІ НЕСПРАВНОСТІ

Несправність	Ймовірна причина
1. При включенні машини електродвигун не працює.	Несправний вимикач. Обрив кабелю живлення або монтажних проводів, несправність вилки шнура живлення. Відсутність контакту щіток з колектором. Знос / пошкодження щіток.
2. Освіта кругового вогню на колекторі.	Знос / «зависання» щіток. Несправність в обмотці якоря
3. Підвищений шум редуктора.	Знос / поломка зубчастих коліс або підшипників.
4. При роботі з вентиляційних отворів з'являється дим або запах палаючої ізоляції.	Несправність обмоток електродвигуна.

## EN|ENGLISH

### ELECTRIC CHAIN SAW GRINDER SK1000, SK1100 MANUAL

#### Technical specifications

Model	SK1000	SK1100
Mains voltage, V	220-240	220-240
Current frequency, Hz	50	50
Power consumption, W	85	85
Speed, rpm	5800	5700
Sound power level, Lpa, dB(A)	63, k=3	73, k=3
Sound pressure level, Lwa, dB(A)	76, k=3	86, k=3
Protection class	II	II
Degree of protection:	IP20	IP20
Weight (incl. Accessories) approx, kg	2,2	2,1
Grinding wheel dimensions, mm	108x23x3,2	108x23x3,2

#### Description (Pic. 1.1)\*

- |                                 |                                 |
|---------------------------------|---------------------------------|
| 1. Chain guide                  | 8. Limiting bolt                |
| 2. Chain tension lever          | 9. Base                         |
| 3. Stopper                      | 10. Cable hook                  |
| 4. Handle                       | 11. Fixing screw                |
| 5. Switch                       | 12. Chain stopper               |
| 6. Screws for fixing the casing | 13. Chain lock handle           |
| 7. Protective casing            | 14. Easy chain movement rollers |



## USER'S MANUAL



## IMPORTANT!

Model SK1100 have brake system additionally. All information about brake can't be applied to SK1000 model.

Dear customer!When purchasing an SK1000 electric chain sharpening machine (hereinafter referred to as the "machine"), require a check of its operability at idle speed and demand a check of the completeness.

Check the absence of mechanical damage to the product and the presence of warranty and tear-off coupons in the operating manual.

Read this manual carefully before switching on the machine. Read the safety requirements and instructions for using the machine.

## GENERAL INFORMATION

The chain sharpening machine is designed for sharpening the planing links (cutters) of the saw chain in the domestic environment. The angle of sharpening in the plan is  $\pm 30^\circ$  from the direction of chain movement.

The machine is designed for operation in areas of temperate climates at an air temperature from plus  $35^\circ\text{C}$  to minus  $15^\circ\text{C}$ .

Grinding wheels with a working speed of at least 5500 rpm and a nominal diameter of 108 mm are used as a working tool.

This manual sets out the basic information and requirements necessary for the correct operation of the machine, on the observance of which the reliable operation of the product depends.

The machine (Fig. 1) consists of the following main parts: an electric drive, a gearbox, a switch, a base and a chain fixing mechanism.

The transmission of rotation from the electric drive to the spindle is carried out through a gearbox. A grinding wheel is installed on the spindle using a sleeve located behind the grinding wheel, a pressure washer, a washer and a nut.

A rotary table is attached to the base, which is set at the required angle within  $\pm 30^\circ$ , depending on the angular parameters of the saw chain cutters. The swivel table is fixed by rotating the bushing located in the lower part of the base.

To turn on the machine, press the edge of the switch marked with the "I" symbol, to turn it off - with the "O" symbol.

The principle of operation of the machine is that the processed chain is fixed in the guide groove, and then a rotating grinding wheel is lowered onto the chain cutter, making it sharper.

## SAFETY INSTRUCTIONS

Electrical safety when working with the machine is ensured by its double insulation.

It is allowed to use the machine only for the purpose specified in the manual.



## ATTENTION!

Wear protective goggles when operating the machine.

It is prohibited:

- ♦ operate the machine in conditions of exposure to drops and splashes, as well as in open areas during rain or snowfall;
- ♦ operate the machine in explosive areas or with a chemically active environment that destroys metals and insulation
- ♦ operate the machine without a protective cover, which must be installed in such a way as to protect the worker from injury and the machine from the ingress of waste products into the ventilation openings;
- ♦ use grinding wheels with an expired warranty without testing them for mechanical strength; ground the machine; bring the machine inside boilers, tanks, power supplies;
- ♦ leave the machine unattended when connected to the power supply; pull and twist the cord, subject it to stress.
- ♦ The machine is allowed to perform work without the use of individual dielectric protective equipment.

Avoid any body contact with grounded surfaces such as water pipes,

# PRO-CRAFT



radiators, and household appliances while working.

When using the machine, it is necessary to handle it with care, do not expose the machine to shocks, overloads, dirt and oil products.

The cord of the machine must be protected against accidental damage.

The machine must be turned off by the switch in the event of a sudden stop. In terms of vibration and noise levels, the machine complies with the requirements of safety regulations.

### ASSEMBLY (PIC.1-14)

1. Remove the screw from the accessory bag. Unscrew the nut. The M8 screw (#13) through the motor housing (#16). See Figure 1. Then set the nut into the screw, and tighten. See Figure 2.
2. Adjust the screw, nut and brake handle (#5) in one line. Install the cable (#11) on the brake handle. See Figure 3. Rotate the adjust screw 4-5 circles clockwise, and tighten the lock nut in counter-clockwise, make the opening of three parts completely staggered. See Figure 4 (only SK1100)
3. Fix the machine on the workbench, See Figure 5. Fix the chain saw frame on the base by removing the Nut (#51). See Figure 6
4. The chain saw frame (#39) through the Screw (#35) put on the nut, to adjust to the desired angle, then fixed on the base (#24). See FIGURE 7, FIGURE 8.

### WARNING!

Always unplug the unit before changing grinding wheels, or when making any adjustments to the Sharpener.

### MOUNTING A GRINDING WHEEL

Refer to the assembly drawing # and FIGURE 9 below.

1. Raise the Motor Housing (#16) and lock it in the up position by tightening the Nut (#14)
2. Remove the two screws holding the Grinding Wheel Cover (#20) Set the cover aside.
3. Unscrew the Grind Lock Cap (#19), that holds the Grinding Wheel (#18) in place
4. Install the new wheel on the Grinding Wheel Base (#17), make sure it fits properly.
  1. Replace the Grind Lock Cap (#19)
  2. Replace the Grinding Wheel Cover (#20)
  3. Release the Nut (#14) and lower the Motor Housing (#16)
  4. Never operate tool without the Grinding Wheel Cover in place.

### OPERATION

### WARNING!

Always unplug the unit while adjusting chain to be sharpened.

Refer to the assembly drawing #.

### NOTE

Raise the Motor Housing (#16) while adjusting the chain.

1. Clean the chain before sharpening it. Wash it with a non-flammable solvent. Don't use Gasoline to dry the chain.
2. Remove the nut and gasket on the cable, through the chain saw frame from behind, through gasket, then rotate the nut, See FIGURE 8. Rotate to adjust the brake handle to the appropriate location. Tighten the screw (#3) on the brake handle. See FIGURE 10. (Only SK1100)
3. The chain edge is towards right, put into the clamping pieces on the chain saw frame, when the Swing Arm (#34) touch the back of chain, then press the head of machine, rotate to adjust the M6 screw (#54) to knife-edge location, then tighten the M6 Nut (#29). See FIGURE 11. Rotate to adjust M8 Screw (#13), to make sure the depth of head of machine, then tighten the M8 Nut (#22). See FIGURE 9.

### SHARPENING

1. Put on your protective gear and make sure the immediate area is clear of bystanders.
2. Plug in the Cable (#11) and press the button on the Switch (#12) to turn on the machine.
3. Slowly lower the grinding wheel as shown in FIGURE 11. If you notice slight errors in your settings, turn off the unit and unplug it before you make your adjustments.

### NOTE

A good grind occurs when the contact between the wheel and the teeth are gradual and smooth. Do not stop too long time on each tooth.

4. Tensioning the brake handle and clamping chain. (Only SK1100)  
Turn on the switch, press the head of machine to grinding chain. After finishing grinding, loosen the brake handle, clockwise turn the Drive Rod (#46). Make sure the chain turns to next unground knife-edge. See FIGURE 12.
5. Repeat step 3, finish grinding for one side.
6. Turn the chain saw frame to other side, tighten the Nut, then repeat step 3, finish grinding for another side.
7. After you finished sharpening all of the teeth on the chain, turn off the machine by pushing the "O" button on the Switch (#12) and unplug the unit. See FIGURE 13.

Remember to turn off the machine and unplug it if you need to make any adjustments.

After you repeat all of the steps under sharpening, your chain is ready to be mounted on your saw.

### MAINTENANCE

1. Keep the Sharpener clean and free of dust, metal debris and dirt.
2. Check the grinding wheel before each use to make sure it isn't damaged. Do not use a grinding wheel if it is chipped, cracked, or worn. You can check if the wheel has cracks not visible to the human eye by hanging it up by the central hole and tapping it with a nonmetal object (i.e.: screwdriver handle). If it is in good condition, it will produce a metallic sound. A dull sound indicates a crack or break.
3. Replace the grinding wheel when it grinds down to a diameter of 3 inches.



### POSSIBLE FAULTS

Fault	Probable Cause
1. When the machine is turned on, the electric motor does not work.	Defective switch. Broken power cord or wiring, defective power plug. Lack of contact of the brushes with the collector. Worn / damaged brushes.
2. Formation of a circular fire on the collector.	Worn / "hanging" of the brushes. Malfunction in the armature winding.
3. Increased gearbox noise.	Worn / broken gears or bearings.
4. When working, smoke or the smell of burning insulation appears from the ventilation holes.	Malfunction of the windings of the electric motor.

## RO|ROMÂNĂ

### MAȘINĂ DE ASCUȚIT LANȚ SK1000, SK1100

#### INSTRUCȚIUNI DE OPERARE

### Specificații tehnice

Model	SK1000	SK1100
Tensiunea rețelei, V	220-240	220-240
Frecvența curentului, Hz	50	50
Putere, W	85	85
Consumul de energie, rpm	5800	5700
Nivelul presiunii acustice, Lpa, dB(A)	63, k=3	73, k=3

Nivel de putere sonoră, Lwa, dB(A)	76, k=3	86, k=3
Clasa de protecție:	II	II
Protecție:	IP20	IP20
Greutate, kg	2,2	2,1
Dimensiunea discului, mm	108x23x3,2	108x23x3,2

**Descriere (Des. 1)\***

- |                                    |  |
|------------------------------------|--|
| 1. Ghid de lanț                    | 9. Bază  |
| 2. Manetă de tensionare lanț       | 10. Cablu cârlig                               |
| 3. Blocare                         | 11. Șurub de fixare                            |
| 4. Mâner                           | 12. Blocare lanț                               |
| 5. Comutator                       | 13. Mânerul frânei de lanț                     |
| 6. Șuruburi de fixare ale carcasei | 14. Role pentru mișcarea mai ușoară a lanțului |
| 7. Capac de protecție              |  |
| 8. Șurub de limitare               |  |

**DRAGĂ CLIENT!****IMPORTANT!**

Modelul SK1100 are în plus un sistem de frână. Toate informațiile despre frână nu se aplică pentru modelul SK1000.

Atunci când achiziționați o mașină electrică de ascuțit lanțul (denumită în continuare „mașina”), solicitați o verificare a funcționării sale la ralanti și solicitați o verificare a integralității.

Verificați absența deteriorării mecanice a produsului și prezența cupoanelor de garanție și de rupere în manualul de utilizare.

Citiți cu atenție acest manual înainte de a porni mașina. Citiți cerințele de siguranță și instrucțiunile pentru utilizarea mașinii.

**INFORMAȚII GENERALE**

Mașina de ascuțit lanț este destinată ascuțirii legăturilor de tăiere (incisivi) ale lanțului de ferăstrău în condițiile interne. Valoarea unghiului de ascuțire în plan este de  $\pm 30^\circ$  față de direcția de mișcare a lanțului.

Mașina este proiectată pentru a funcționa în zone temperate la o temperatură a aerului de la  $+35^\circ\text{C}$  până la  $-15^\circ\text{C}$ .

Ca unealtă de lucru, se folosesc roți de șlefuire cu o viteză de operare de cel puțin 5500 rpm și un diametru nominal de 108 mm.

Acest manual oferă informațiile de bază și cerințele necesare funcționării corecte a mașinii, care depind de funcționarea fiabilă a produsului.

Mașina (figura 1) constă din următoarele părți principale: acționarea electrică, reductorul, comutatorul, mecanismul de blocare a lanțului.

Transmisia de rotație de la sistemul de acționare electrică la ax se realizează printr-un reductor. Roata de șlefuit este montată pe ax, cu o bucsă amplasată în spatele roții de șlefuit, șaibe și piliuțe.

O masă rotativă este fixată la baza, care este reglată la unghiul necesar în limitele a  $\pm 30^\circ$ , în funcție de parametrii unghiulari tăietorii ale lanțului de ferăstrău. Fixarea mesei de strângere se realizează prin rotirea manșonului, amplasat și partea inferioară a bazei.

Pentru a porni aparatul, apăsați marginea comutatorului etichetat "I" pentru a dezactiva - cu simbolul "0".

Principiul mașinii este că lanțul prelucrat este fixat în canelura de ghidare și apoi o rotă de șlefuire rotativă este coborâtă pe tăietorul lanțului, făcând-o ascuțită.

**IMPORTANT!**

Modelul SK1100 are în plus un sistem de frână. Toate informațiile despre frână nu se aplică pentru modelul SK1000.

**ASAMBLARE (DES. 1-14)**

1. Luați șurubul din punca pentru articole. Deșurubați șurubul M8 (#13) din carcasa motorului (#16). Vezi fig. 1. Apoi instalați piliuța pe șurub și strângeți. Vezi fig. 2.
2. Aliniați șurubul, piliuța și mânerul de frână (#5) în linie. Instalați frângerie (#11) pe mânerul de frână, vezi fig. 3. Rotiți șurubul de reglare cu 4-5 ture în sensul acelor de ceasornic și strângeți piliuța de blocare în sens invers acelor de ceasornic până când orificiile celor trei părți se aliniază exact. Vezi fig. 4. (doar SK1100)
3. Fixați mașina pe masa de lucru, vezi fig. 5. Fixați cadrul ferăstrăului cu lanț pe bază, prin îndepărtarea piliuței (#51). Vezi fig. 6.
4. Puneți cadrul ferăstrăului cu lanț (#39) prin șurubul (#35) pe piliuță,

reglați la unghiul necesar, apoi fixați-l pe bază (#24). Vezi FIGURA 7, 8.

**AVERTISMENT!**

Deconectați întotdeauna mașina de la rețeaua de alimentare, înainte de a schimba discurile abrazive sau atunci când îndepliniți orice reglare la mașina de ascuțit.

**INSTALAREA DISCULUI ABRAZIV**

Consultați planul de asamblare # și FIGURA 9.

1. Ridicați carcasa motorului (#16) și blocați-o în poziția de sus, prin strângerea piliuței (#14).
2. Scoateți cele două șuruburi care țin capacul discului abraziv (#20). Puneți capacul deoparte.
3. Deșurubați capacul de blocare a ascuțirii (#19), care ține discul abraziv (#18) la loc.
4. Instalați disc cel nou pe baza discului abraziv (#17), asigurați-vă că discul este potrivit.
  1. Puneți la loc capacul de blocare a ascuțirii (#19)
  2. Puneți la loc capacul discului abraziv (#20)
  3. Slăbiți piliuța (#14) și coborâți carcasa motorului (#16).
  4. Niciodată să nu utilizați unealta fără capacul discului abraziv.

**UTILIZARE****AVERTISMENT!**

Deconectați întotdeauna mașina de la rețeaua de alimentare, atunci când reglați lanțul pentru a-l ascuți. Consultați planul de asamblare #.

Notă: Pentru reglarea lanțului, ridicați carcasa motorului (#16).

1. Curățați lanțul înainte de a-l ascuți. Spălați-l cu solvent neinflamabil. Să nu folosiți benzină pentru a usca lanțul.
2. Scoateți piliuța și garnitura de pe frângerie, prin cadrul ferăstrăului cu lanț din spate, prin garnitură, apoi rotiți piliuța, vezi FIGURA 8. Rotiți pentru a regla mânerul de frână în pozițiile necesare. Strângeți șurubul (#3) pe mânerul frânei. Vezi FIGURA 10. (numai SK1100)
3. Îndreptați capătul lanțului spre dreapta, introduceți-l în clemele de pe cadrul ferăstrăului cu lanț, brațul oscilant (#34) atinge partea din spate a lanțului, apoi apăsați pe capul mașinii, rotiți-l pentru a regla șurubul M6 (#54) până când se oprește, apoi strângeți piliuța M6 (#29). Vezi FIGURA 11. Rotiți pentru a regla șurubul M8 (#13) pentru a vă asigura că adâncimea capului mașinii se potrivește cu adâncimea, apoi strângeți piliuța M8 (#22). Vezi FIGURA 9.

**ASCUȚIREA**

1. Purtați echipament de protecție și asigurați-vă că persoanele terțe nu se află în zona de lucru.
2. Conectați cablul (#11) și apăsați butonul de pe întrerupător (#12) pentru a porni mașina.
3. Coborâți încet discul abraziv, așa cum se arată în FIGURA 11. Dacă observați mici erori în setări, oprți dispozitivul și deconectați-l de la rețeaua de alimentare înainte de a face orice modificări.

**NOTĂ.**

O ascuțire bună apare atunci când contactul dintre discul și dinte are caracterul treptat și este neted. Să nu cheltuiți prea mult timp pentru fiecare dinte.

4. Întinderea mânerului de frână și strânge lanțul. (Numai SK1100) Porniți întrerupătorul, strângeți capul mașinii la lanțul de ascuțit. Când ați terminat ascuțirea, slăbiți mânerul de frână, rotiți tija de transmisie în sensul acelor de ceasornic (#46). Asigurați-vă că lanțul se întoarce la următoarea za cu lama neascuțită. Vezi FIGURA 12.
5. Repetați pasul 3, terminați ascuțire pe o parte.
6. Întoarceți cadrul ferăstrăului cu lanț pe cealaltă parte, strângeți piliuța, apoi repetați pasul 3, terminați de șlefuit cealaltă parte.
7. După ce ați terminat de ascuțit toți dinții lanțului, oprți mașina apăsând butonul „0” de pe întrerupător (#12) și deconectați mașina. Vezi FIGURA 13.

Să nu uitați să oprți mașina și să o deconectați de la rețeaua de alimentare dacă trebuie să îndepliniți anumite reglări/ajustări.

După ce repetați pașii de ascuțire, lanțul Dvs. este gata pentru a fi instalat pe ferăstrău.

## ÎNTRĂȚINERE

1. Curățați mașina de ascuțit în mod regulat de praf, resturi metalice și murdărie.
2. Verificați discul abraziv înainte de fiecare utilizare pentru a vă asigura că discul nu este deteriorat. Să nu folosiți discul abraziv dacă el are crăpături, fisuri sau dacă el este uzat. Puteți verifica dacă pe discul există crăpături invizibile pentru ochiul uman, atarnând îl folosind orificiul central și lovind-l cu un obiect nemetalic (de exemplu, folosind un mâner de șurubelniță). Dacă discul se află în stare buna de funcționare, atunci el va scoate un sunet metalic. Un sunet neclar indică o fisură sau deteriorare.
3. Înlocuiți discul abraziv atunci când el are diametru de 3 țoli.



## POSSIBLE DEFECTIUNI

Defecțiune	Cauză probabilă
1. Când mașina este pornită, motorul electric nu funcționează.	Comutatorul este defect. Cablu de alimentare sau cablurile deteriorate, ștecherul cablului de alimentare funcționează defectuos. Absența contactului periiilor cu colectorul. Perii uzate / deteriorate.
2. Formarea focului circular asupra colectorului.	Perii uzate. Defecțiune la înfășurarea armăturii.
3. Creșterea zgomotului reductorului.	Uzare/rupere a pinioanelor sau rulmenților.
4. Când lucrați, din orificiile de ventilație, apare fum sau miros de izolație de ardere.	Defecțiune a înfășurărilor motorului.

## ВГ|БЪЛГАРСКИЙ

### МАШИНА ЗА ТОЧЕНА НА ВЕРИГИ SK1000, SK1100

#### РЪКОВОДСТВО ЗА ЕКСПЛОАТАЦИЯ

#### Технически характеристики

Модел	SK1000	SK1100
Мощност, W	220-240	220-240
Напрежение, V	50	50
Честота, Hz	85	85
Скорост на въртене, об / мин	5800	5700
Ниво на звукова налягане,	63, k=3	73, k=3
Ниво на звукова мощност, дБ(А)	76, k=3	86, k=3
Клас на защита:	II	II
Категория на защита:	IP20	IP20
Тегло, кг	2,2	2,1
Размер на диска, мм	108x23x3,2	108x23x3,2

#### Описание на устройството (Рис. 1.1)

- |                                    |   |
|------------------------------------|---|
| 1. Водач на веригата               | 9. Основа   |
| 2. Лост за опъване на веригата     | 10. Кука за кабел                                 |
| 3. Фиксатор                        | 11. Фиксиращ винт                                 |
| 4. Дръжка                          | 12. Верижен фиксатор                              |
| 5. Превключвател                   | 13. Дръжка на спирачката на веригата              |
| 6. Винтове за фиксиране на корпуса | 14. Ролки за улесняване на движението на веригата |
| 7. Защитен корпус                  |   |
| 8. Ограничителен болт              |   |



## УВАЖАЕМИ КЛИЕНТИ!



### ВАЖНО!

Моделът SK1100 има допълнително спирачна система. Цялата информация за спирачката не е приложена за SK1000.

Когато купувате електрическа машина за заточване за вериги (наричана по-нататък „машината“), изисквайте проверка на нейната работа на празен ход и изисквайте проверка на комплектовката.

Проверете за механични повреди на продукта и наличието на гаранционни и разделителни талони в ръководството за употреба.

Преди да включите машината, внимателно прочетете това ръководство. Прочетете изискванията за безопасност и инструкциите за работа на машината.

## ОБЩИ СВЕДЕНИЯ

Машината за заточване на вериги е предназначена за заточване на режещите звена (резци) на вериги на триони в домашни условия. Размерът на гъла на заточване в плана е  $\pm 30^\circ$  от посоката на движение на веригата.

Машината е проектирана за работа в райони с умерен климат при температури на въздуха от плюс  $35^\circ\text{C}$  до минус  $15^\circ\text{C}$ .

Като работещ инструмент се използват шлифовъчни коелса с работна скорост най-малко 5500 об / мин и номинален диаметър 108 мм.

Това ръководство излага основната информация и изисквания, необходими за правилната работа на машината, чието съответствие определя надеждната работа на продукта.

Машината (рис. 1) се състои от следните основни части: електрическо задвижване, редуктор, прекъсвач, основа и механизъм за заключване на веригата.

Завъртането се предава от електрическото задвижване към шпиндела чрез редуктора. На шпиндела се монтира шлифовъчно колело с мощност на втулка, разположена зад шлифовъчното колело, шайба под налягане, шайба и гайка.

Върху основата е прикрепена въртяща се маса, която е настроена на необходимия ъгъл в рамките на  $\pm 30^\circ$ , в зависимост от ъгловите параметри на резачите на верижния трион. Въртящата се маса е фиксирана чрез завъртане на разположената втулка и дъното на основата.

За да включите машината, трябва да натиснете ръба на превключвателя, обозначен със символа "I", за да изключите машината - със символа "0".

Принципът на машината е, че обработената верига се фиксира в управляващия канал и след това въртящото се шлифовъчно колело се спуска върху резачката за верига, като я заточва.

## ИНСТРУКЦИИ ЗА БЕЗОПАСНОСТ

Електрическата безопасност при работа с машината се осигурява от двойната ѝ изолация.

Използвайте машината само в съответствие с целта, посочена в ръководството.



### ВНИМАНИЕ!

Когато работите с машината, използвайте предпазни очила.

Забранено е:

- ♦ да се работи с машината под въздействието на капки и пръски, както и на открити места по време на дъжд или снеговалеж;
- ♦ да се експлоатира машината във взривоопасни помещения или в химически активна среда, която разрушава метали и изолация;
- ♦ да се работи с машината без защитен капак, който трябва да бъде монтиран по такъв начин, че да предпазва работника от наранявания и машината от попадане на отпадъчни продукти във вентилационните отвори;
- ♦ да се използват шлифовъчни коелса с изтекла гаранция, без да ги изпитвате за механична якост; да се заземява машината; да се вкарва машината вътре в котли, резервоари, ذخарванщи блокове;
- ♦ да се оставя машината без надзор, включена в ذخарванщата мрежа; да се издърпа и усуква кабела, да се подлага на стрес.

Машината може да се експлоатира без използване на индивидуални диелектрични защитни средства.

По време на работа избягвайте всякакъв контакт на тялото със заземени повърхности, като водопроводи, радиатори, домакински уреди.

Когато използвате машината, е необходимо да се бори внимателно, да не се излага машината на удари, претоварване, замърсяване или маслени продукти.

Шнурът на машината трябва да бъде защитен срещу случайни повреди.

Машината трябва да бъде изключена чрез прекъсвача в случай на внезапно спиране.

По отношение на вибрациите и шума, машината отговаря на изискванията на нормативните документи за безопасност.

**СГЛОБЯВАНЕ (РИС. 1-14)**

1. Вземете винта от пакета с аксесоари. Разхлабете винта М8 (#13) в корпуса на двигателя (#16). Вижте фиг. 1. След това поставете гайката на винта и я затегнете. Вижте фиг. 2.
2. Подравнете винта, гайката и спирания лост (#5) на една линия. Монтирайте кабелът (#11) към спирания лост, вижте фиг. 3. Завъртете регулиращия винт на 4-5 оборота по посока на часовниковата стрелка и затегнете контрагайката обратно на часовниковата стрелка, докато отворите на трите части съвпадат перфектно. Вижте фиг. 4. (само за SK1100)
3. Закрепете машината върху работната маса, вижте фиг.5. Закрепете рамката на верижния трион към основата, като премахнете гайката (#51). Вижте фиг. 6.
4. Навийте рамката на верижния трион (#39) през винт (#35) върху гайката, регулирайте до желания ъгъл, след което закрепете към основата (#24). Вижте фиг. 7, 8.

**⚠ ПРЕДУПРЕЖДЕНИЕ!**

Винаги изключвайте машината от контакта, преди да смените шлифовъчните дискове или когато правите каквито и да било настройки на машината.

**НАСТРОЙКА НА ШЛИФОВЪЧНИЯ КРЪГ**

Вижте монтажния чертеж и фиг. 9.

1. Повдигнете корпуса на двигателя (#16) и го заключете в горна позиция, като затегнете гайката (#14).
2. Отстранете двата винта, държащи капака на шлифовъчното колело (#20). Поставете капака настрана.
3. Развийте капачката за блокировка на шлайфането (#19), която държи шлифовъчното колело (#18) на място.
4. Поставете новия кръг в основата на шлифовъчното колело (#17), като се уверите, че пасва.
5. Поставете капачката за блокировка на шлайфането (#19)
6. Поставете капака на шлифовъчното колело (#20)
7. Разхлабете гайката (#14) и спуснете корпуса на двигателя (#16).
8. Никога не работете с инструмента без капака на колелото.

**РАБОТА**

**⚠ ПРЕДУПРЕЖДЕНИЕ!**

Винаги изключвайте машината от контакта, когато регулирате веригата, за да я заточите. Вижте монтажния чертеж.

Забележка: Повдигайте корпуса на двигателя (#16), докато регулирате веригата.

1. Почистете веригата, преди да я заточите. Измийте я с незапалим разтворител. Не използвайте бензин за изсушаване на веригата.
2. Отстранете гайката и втулката на кабела, през рамката на верижния трион отзад, през втулката, след това завъртете гайката, вижте фиг. 8. Завъртете, за да регулирате дръжката на спирачката в желаната позиция. Затегнете винта (#3) на спирания лост. Вижте фиг. 10. (само за SK1100)
3. Обърнете края на веригата надясно, поставете я в скобите на рамката на верижния трион, въртящото се рамо (#34) докосва задната част на веригата, след това натиснете главата на машината, завъртете, за да регулирате винта М6 (#54), докато спре, след това затегнете гайката М6 (#29). Вижте фиг. 11. Завъртете, за да регулирате винта М8 (#13), за да сте сигурни, че дълбочината на главата на машината съответства на дълбочината, след това затегнете гайката М8 (#22). Вижте фиг. 9.

**ЗАТОЧВАНЕ**

1. Носете предпазни средства и се уверете, че в непосредствена близост няма странични хора.
2. Включете кабела (#11) и натиснете бутона на прекъсвача (#12), за да включите машината.
3. Бавно спуснете шлифовъчното колело, както е показано на

фиг. 11. Ако забележите малки грешки в настройките, изключете устройството и го извадете от контакта, преди да правите промени.

**⚠ ЗАБЕЛЕЖКА**

Доброто заточване се получава, когато контактът между диска и зъба е постепенен и плавен. Не се задържайте твърде дълго върху всеки зъб.

4. Дръпнете лоста на спирачката и натиснете веригата. (само за SK1100) Включете машината с прекъсвача, натиснете главата на машината срещу веригата за заточване. Когато приключите с шлифоването, разхлабете лоста на спирачката, завъртете задвижващия прът по посока на часовниковата стрелка (#46). Уверете се, че веригата се обръща към следващото незапочено звено с острие. Вижте фиг. 12.
5. Повторете стъпка 3, завършете шлайфането от една страна.
6. Обърнете рамката на верижния трион на другата страна, затегнете гайката, след това повторете стъпка 3, завършете шлайфането на другата страна.
7. След като приключите със заточването на всички зъби на веригата, изключете машината, като натиснете бутона "0" на прекъсвача (#12) и извадете щепсела от контакта. Вижте фиг. 13.

Не забравяйте да изключите машината и да извадите щепсела от контакта, ако трябва да направите някакви настройки.

След като повторите всички стъпки на заточване, вашата верига е готова за монтиране на триона.

**ОБСЛУЖВАНЕ**

1. Поддържайте машината чиста и без прах, метални остатъци и мръсотия.
2. Проверявайте шлифовъчното колело преди всяка употреба, за да се уверите, че не е повредено. Не използвайте шлифовъчно колело, ако е олющено, напукано или износено. Можете да проверите дали по колелото има невидими за човешкото око пукнатини, като го закачите за централния отвор и го почукате с неметален предмет (например дръжка на отвертка). Ако е в добро състояние, ще издава метален звук. Тъпият звук показва пукнатина или счупване.
3. Сменете шлифовъчното колело, когато стане с диаметър 3 инча (76 мм).

**⚠ ВЪЗМОЖНИ НЕИЗПРАВНОСТИ**

Неизправност	Вероятна причина
1. Когато машината е включена, електрическият двигател не работи.	Дефектен прекъсвач. Прекъснат захранващ кабел или проводник, неизправност на щепсела на захранващия кабел. Липса на контакт на четки с колектор. Износени / повредени четки.
2. Образуване на кръгов огън върху колектора.	Износени / залепени четки. Неизправност в намотката на арматурата.
3. Повишен шум в редуктора.	Износени / счупени предавки или лагери.
3. Повишен шум в редуктора.	Износени / счупени предавки или лагери.

**CZ|ČESKÝ**  
**OSTŘÍČKA ŘETĚZŮ**  
**SK1000, SK1100**  
**MANUÁL**

**Technické specifikace**

Model	SK1000	SK1100
Síťové napětí, V	220-240	220-240
Frekvence proudu, Hz	50	50
Spotřeba, W	85	85
Otáčky, ot./min.	5800	5700
Hladina akustického výkonu, dB(A)	63, k=3	73, k=3
Hladina akustického výkonu, dB(A)	76, k=3	86, k=3
Třída ochrany:	II	II
Stupeň ochrany:	IP20	IP20
Hmotnost (vč. příslušenství) cca, kg	2,2	2,1
Rozměry brusného kotouče, mm	108x23x3,2	108x23x3,2

**Popis (Výkres 1.1)**

- |                              |                                      |
|------------------------------|--------------------------------------|
| 1. Vodítko řetězu            | 9. Základna                          |
| 2. Napínací páka řetězu      | 10. Hák na kabel                     |
| 3. Zarážka                   | 11. Upevňovací šroub                 |
| 4. Rukojeť                   | 12. Zarážka řetězu                   |
| 5. Vypínač                   | 13. Rukojeť brzdy řetězu             |
| 6. Šrouby pro upevnění krytu | 14. Váleček usnadňující pohyb řetězu |
| 7. Ochranný kryt             |                                      |
| 8. Omezovací šroub           |                                      |

**! DŮLEŽITĚ!**

Model SK1100 má volitelný brzdový systém. Veškeré informace o brzdovém systému se nevztahují na SK1000.

Stroj se skládá z následujících hlavních částí: elektrický pohon, převodovka, vypínač, základna a mechanismus upevnění řetězu.

Přenos otáčení z elektrického pohonu na vráteno se provádí převodovkou. Brusný kotouč je nainstalován na vráteno pomocí pouzdra umístěného za brusným kotoučem, přítláčnou podložku, podložky a matice.

K základně je připraven otočný stůl, který je v závislosti na úhlových parametrech noží pilového řetězu nastaven v požadovaném úhlu v rozmezí ±30°. Otočný stůl je upevněn otáčením pouzdra umístěného ve spodní části základny.

Chcete-li stroj zapnout, stiskněte hranu spínače označeného symbolem „I“ a vypnete jej – symbolem „0“.

Princip činnosti stroje spočívá v tom, že zpracovaný řetěz je upevněn v vodiči drážce a poté je na nože řetězu spuštěn rotující brusný kotouč, který ho ostří.

**BEZPEČNOSTNÍ POKYNY**

Elektrická bezpečnost při práci se strojem je zajištěna jeho dvojitou izolací. Stroj je povoleno používat pouze k účelům uvedeným v návodu.

**! UPOZORNĚNÍ!**

Při práci se strojem noste ochranné brýle.

Je zakázáno:

- ♦ provozovat stroj v podmínkách vystavení kapkám a postříkání, jakož i na otevřeném prostranství za deště nebo sněžení,
- ♦ provozovat stroj ve výbušném prostředí nebo v chemicky aktivním prostředí, které ničí kovy a izolaci;
- ♦ provozovat stroj bez ochranného krytu, který musí být nasazen tak, aby byl pracovník chráněn před úrazem a stroj před vniknutím odpadních látek do ventilačních otvorů;
- ♦ používat brusné kotouče se skončenou zárukou, aniž byste je

testovali na mechanickou pevnost; uzemnit stroj; přenášet stroj dovnitř kotlů, nádrží, napájecích zdrojů;

- ♦ po připojení k elektrické síti nechat stroj bez dozoru; vytažovat a smotávat kabel a vystavovat jej zatížení.
- ♦ Stroj smí provádět práce bez použití jednotlivých dielektrických ochranných prostředků.

Během práce se vyvarujte jakéhokoli kontaktu těla s uzemněnými povrchy, jako jsou vodní potrubí, radiátory a domácí spotřebiče.

Při používání stroje je nutné s ním zacházet opatrně, nevystavujte jej nárazům, přetížením, nečistotám a ropným produktům.

Kabel stroje musí být chráněn proti náhodnému poškození.

V případě náhlého zastavení musí být stroj vypnut vypínačem.

Pokud jde o hladinu vibrací a hluku, stroj splňuje požadavky bezpečnostních předpisů.

**SESTAVENÍ (VÝKRES 1-14)**

1. Vyměňte šroub z sáčku s příslušenstvím. Vyšroubujte šroub M8 (č. 13) v krytu motoru (č. 16). Viz obrázek 1. Poté nasadte matici na šroub a utáhněte ji. Viz obrázek 2.
2. Seřídte šroub, matici a brzdovou rukojeť (č. 5). Připevňte lanko (č. 11) k brzdové páce, viz obr. 3. Otočte seřizovacím šroubem o 4-5 otáček ve směru hodinových ručiček a utáhněte pojistnou matici proti směru hodinových ručiček tak, aby byly otvory všech tří částí zcela vyrovnány. Viz obr. 4. (pouze SK1100).
3. Připevňte stroj k pracovnímu stolu, viz obr. 5. Připevňte rám řetězové pily k základně sejmutím matice (č. 51). Viz OBRAZĚK 6.
4. Rám řetězové pily (č. 39) nasadte přes šroub (č. 35) na matici, nastavte jej na požadovaný úhel a poté jej připevňte k základně (č. 24). Viz OBRAZĚK 7, 8.

**POZOR!**

Před výměnou brusných kotoučů nebo při jakémkoli seřizování brusky vždy odpojte stroj od elektrické sítě.

Instalace brusného kotouče

Viz montážní výkres č. a OBRAZĚK 9.

1. Zvedněte kryt motoru (č. 16) a zajistěte jej v horní poloze utažením matice (č. 14).
2. Vyšroubujte dva šrouby, které drží kryt brusného kotouče (č. 20). Odložte kryt stranou.
3. Odšroubujte uzávěr brusného kotouče (č. 19), který drží brusný kotouč (č. 18) na místě.
4. Nasadte nový kotouč na základnu brusného kotouče (č. 17) a ujistěte se, že pasuje.
  1. Vyměňte uzávěr brusného kotouče (č. 19).
  2. Vyměňte uzávěr brusného kotouče (č. 20).
  3. Povolte matici (č. 14) a spusťte kryt motoru (č. 16).
  4. Nikdy nepoužívejte nářadí bez nasazeného krytu brusného kotouče.

**PRÁCE****VAROVÁNÍ!**

Při seřizování řetězu pro ostření vždy odpojte přístroj od elektrické sítě. Viz montážní výkres č.

**POZNÁMKA**

Zvedněte kryt motoru (č. 16) nastavením řetězu.

1. Před broušením řetěz očistěte. Omyjte jej nehořlavým rozpouštědlem. K sušení řetězu nepoužívejte benzin.
2. Odstraňte matici a distanční podložku na kabelu, projděte rámem řetězové pily vzadu, projděte distanční podložkou a poté otočte matici, viz OBRAZĚK 8. Otáčením nastavte rukojeť brzdy do požadované polohy. Utáhněte šroub (č. 3) na brzdové páce. Viz OBRAZĚK 10. (pouze SK1100).
3. Nasměrujte okraj řetězu doprava, zasuňte jej do upínacích prvků na rámu řetězové pily, otočná páka (č. 34) se dotýká zadní části řetězu, poté stiskněte hlavu stroje, otočením nastavte šroub M6 (č. 54) tak daleko, jak to půjde, poté utáhněte matici M6 (č. 29). Viz OBRAZĚK 11. Otočením nastavte šroub M8 (č. 13), abyste se ujistili, že je hloubka hlavy stroje správná, a poté utáhněte matici M8 (č. 22). Viz OBRAZĚK 9.

**BROUŠENÍ**

1. Použijte ochranné pomůcky a ujistěte se, že se v bezprostřední blízkosti nenachází žádné okolostojící osoby.
2. Připojte kabel (č. 11) a stiskněte tlačítko na spínači (č. 12), abyste stroj zapnuli.
3. brusný kotouč pomalu spusťte podle obr. 11. Pokud zjistíte drobné chyby v nastavení, vypněte a odpojte přístroj od sítě dříve, než provedete jakékoli změny.

**POZNÁMKA**

K dobrému broušení dochází tehdy, když je kontakt mezi kotoučem a zubem pozvolný a hladký. Na každém zubu se nezastavujte příliš dlouho.

4. Napněte rukojeť brzdy a stiskněte řetěz. (pouze SK1100) Zapněte spínač, přitlačte hlavu stroje k brusnému řetězu. Po dokončení broušení uvolněte rukojeť brzdy, otočte hnací tyčí ve směru hodinových ručiček (č. 46). Ujistěte se, že se řetěz otočí na další nenabroušený článek nože. Viz OBRAZEK 12.
5. Opakujte krok 3 a dokončete broušení na jedné straně.
6. Otočte rám řetězové pily na druhou stranu, utáhněte matici a opakujte krok 3, dokončete broušení na druhé straně.
7. Po dokončení broušení všech zubů řetězu vypněte stroj stisknutím tlačítka "0" na spínači (č. 12) a vypněte přístroj. Viz OBRAZEK 13.

Pokud potřebujete provést nějaké úpravy, nezapomenejte stroj vypnout a vytáhnout ze zásuvky.

Po zopakování všech kroků ostření je váš řetěz připraven k montáži na pilu.

**UDRŽBA**

1. Udržujte brousek čistý a zbavený prachu, kovových zbytků a nečistot.
2. Před každým použitím brusný kotouč zkontrolujte, zda není poškozený. Brusný kotouč nepoužívejte, pokud je naštipnutý, prasklý nebo opotřebený. Lidským okem neviditelné praskliny můžete zkontrolovat tak, že kolo zavěsíte za středový otvor a poklepete na něj nekovovým předmětem (např. rukojetí šroubováku). Pokud je v dobrém stavu, vydává kovový zvuk. Tlumený zvuk znamená prasklinu nebo zlomení.
3. Vyměňte brusný kotouč, když má průměr 3 palce.

Porucha	Pravděpodobná příčina
1. Když je stroj zapnutý, elektromotor nefunguje.	Vadný spínač. Poškozený napájecí kabel nebo kabeláž, vadná napájecí zástrčka Nedostatečný kontakt kartáčků se sběračem. Opotřebený / poškozený kartáček
2. Vznik kruhového hoření na sběrači	Opotřebený / „zavěšený“ kartáček Porucha vinutí kotvy
3. Повишен шум в редуктора.	Износени / счупени предавки или лагери.

**SK|SLOVENSKÝ  
OSTŘÍČKY ŘEŤAZÍ  
SK1000, SK1100**

**POUŽÍVATELSKÁ PŘÍRUČKA****Technické specifikácie**

Model	SK1000	SK1100
Sieťové napätie V	220-240	220-240
Frekvencia prúdu Hz	50	50
Spotreba energie W	85	85
Otáčky, ot./min.	5800	5700

Hladina akustického výkonu, dB(A)	63, k=3	73, k=3
Hladina akustického výkonu, dB(A)	76, k=3	86, k=3
Trieda ochrany:	II	II
Stupeň ochrany:	IP20	IP20
Hmotnosť (vrát. príslušenstva)	2,2	2,1
Rozmery brúsneho kotúča, mm	108x23x3,2	108x23x3,2

**Popis zariadenia (Kreslenie 1.1)**

1. Vodiaca koľajnica reťaze
2. Páka na napnutie reťaze
3. Doraz
4. Rukoväť
5. Vypínač
6. Skrutky na upevnenie krytu
7. Ochranný kryt
8. Skrutka na nastavenie hĺbky
9. Základňa
10. Úchyt kábla
11. Upevňovacia skrutka
12. Doraz reťaze
13. Rukoväť reťazovej brzdy
14. Valčeky na uľahčenie pohybu reťaze

**DŮLEŽITÉ!**

Model SK1100 má volitelný brzdivý systém. Veškeré informace o brzdivém systému se nevztahují na SK1000.

Stroj pozostává z těchto hlavních částí: elektrický pohon, převodovka, vypínač, základňa a mechanismus na uchytenie reťaze.

Prenos rotácie z elektrického pohonu na hriadeľ prebieha pomocou prevodovky. Brusný kotúč je nasadený na hriadeľ pomocou pudzra, ktoré sa nachádza za brusným kotúčom, tlakovou podložkou, podložky a matice.

Na základňu je pripojená otočná doska nastaviteľná na požadovaný uhol do ±30° v závislosti od uhlových parametrov zubov pilovej reťaze. Otočná doska sa upevní otočným ložiskom, ktoré sa nachádza v spodnej časti základňovej dosky.

Stroj zapnete stlačením konca vypínača označeného symbolom „J“, na vypnutie stlačte koniec so symbolom „0“.

Stroj funguje na tomto princípe: opracovávaná reťaz sa pripevni do vodiacej koľajnice reťaze, potom sa k zubu reťaze pritlačí krútiaci sa brusný kotúč, ktorý ho naostri.

**BEZPEČNOSTNÉ POKYNY**

Pri práci so strojom sa bezpečnosť pri práci s elektrickými zariadeniami zabezpečuje jeho dvojitou izoláciou.

Stroj sa smie používať výlučne na účel uvedený v tomto návode.

**POZOR!** Pri obsluhu stroja používajte ochranné okuliare.

**Je zakázané:**

- ♦ používať stroj v podmienkach, v ktorých je vystavený kvapkajúcej alebo špliechajúcej vode, napríklad v otvorenom priestore, keď prší alebo sneží;
- ♦ používať stroj v blízkosti výbušných alebo chemicky aktívnych látok, ktoré poškodzujú kovy a izoláciu;
- ♦ používať stroj bez ochranného krytu, ktorý musí byť nasadený tak, aby pracovníka chránil pred úrazom, a stroj pred tým, aby sa do ventilačných otvorov dostali odpadové produkty;
- ♦ používať brusné kotúče, ktorých záručná doba uplynula, bez toho, aby sa skontrolovala ich mechanická pevnosť; uzamčovať stroj; umiestniť stroj dovnútra bojlerov, nádrží, zdrojov napájania;
- ♦ ponechať stroj bez dozoru, keď je pripojený k zdroju napájania; ťahať a ohýbať kábel, vystavovať ho záťaži.

So strojom sa môže pracovať bez použitia osobných dielektrických ochranných prostriedkov.

Pri práci sa vyhnete každému kontaktu častí tela s uzemnenými povrchmi, ako sú vodovodné potrubia, radiátory a domáce spotrebiče.

Pri práci so strojom s ním treba zaobchádzať opatrne, nevystavovať ho otrasom, preťaženiu, špine a olejovým produktom.

Kábel stroja musí byť chránený pred náhodným poškodením.

V prípade náhleho zastavenia sa stroj musí vypnúť vypínačom.

Pokiaľ ide o úroveň vibrácií a hluku, stroj spĺňa požiadavky bezpečnostných predpisov.

**ZOSTAVENÍ (KRESLENIE 1-14)**

1. Vyberte skrutku z vrečka s príslušenstvom. Vyskrutkujte skrutku M8 (č. 13) v kryte motora (č. 16). Viď obrázok 1. Potom nasadte maticu na skrutku a utiahnite ju. Pozri obrázok 2.
2. Nastavte skrutku, maticu a brzdovú rukoväť (č. 5). Pripevnite lanko (č. 11) k brzdovej páke, viď obr. 3. Otočte nastavovacou skrutkou o 4-5 otáčok v smere hodinových ručičiek a utiahnite poistnú maticu proti smeru hodinových ručičiek tak, aby boli otvory všetkých troch častí úplne vyrovnané. Pozri obr. 4. (len SK1100).
3. Pripevnite stroj k pracovnému stolu, viď obr. 5. Pripevnite rám refazovej píly k základni sňatím matice (č. 51). Pozri OBRAZOK 6.
4. Rám refazovej píly (č. 39) nasadte cez skrutku (č. 35) na maticu, nastavte ju na požadovaný uhol a potom ho pripevnite k základni (č. 24). Pozri OBRAZOK 7, 8.

**POZOR!**

Pred výmenou brúsnych kotúčov alebo pri akomkoľvek nastavení brúsky vždy odpojte stroj od elektrickej siete.

Inštalácia brúsneho kotúča

Pozri montážny výkres č. a OBRAZOK 9.

1. Zdvihnite kryt motora (č. 16) a zaistite ho v hornej polohe utiahnutím matice (č. 14).
2. Vyskrutkujte dve skrutky, ktoré držia kryt brúsneho kotúča (č. 20). Odložte kryt stranou.
3. Odskrutkujte uzáver brúsneho kotúča (č. 19), ktorý drží brúsný kotúč (č. 18) na mieste.
4. Nasadte nový kotúč na základňu brúsneho kotúča (č. 17) a uistite sa, že pasuje.
  1. Vymeňte uzáver brúsneho kotúča (č. 19).
  2. Vymeňte uzáver brúsneho kotúča (č. 20).
  3. Povoľte maticu (č. 14) a spustite kryt motora (č. 16).
  4. Nikdy nepoužívajte náradie bez nasadeného krytu brúsneho kotúča.

**PRÁCA****VAROVANIE!**

Pri nastavovaní refaze na ostrenie vždy odpojte prístroj od elektrickej siete. Pozri montážny výkres č.

**POZNÁMKA**

Zdvihnite kryt motora (č. 16) nastavením refaze.

1. Pred brúsením refaz očistite. Umyte ho nehorľavým rozpúšťadlom. Na sušenie refaze nepoužívajte benzín.
2. Odstráňte maticu a dištančnú podložku na káblí, prejdite rámom refazovej píly vzadu, prejdite dištančnou podložkou a potom otočte maticou, viď OBRAZOK 8. Otáčaním nastavte rukoväť brzdy do požadovanej polohy. Uťahnite skrutku (č. 3) na brzdovej páke. Pozri OBRAZOK 10. (len SK1100).
3. Nasmerujte okraj refaze doprava, zasuňte ho do upínacích prvkov na ráme refazovej píly, otočná páka (č. 34) sa dotýka zadnej časti refaze, potom stlačte hlavu stroja, otočením nastavte skrutku M6 (č. 54) tak ďaleko, ako to pôjde, potom utiahnite maticu M6 (č. 29). Viď OBRAZOK 11. Otočením nastavte skrutku M8 (č. 13), aby ste sa uistili, že je hlávka stroja správna, a potom utiahnite maticu M8 (č. 22). Pozri OBRAZOK 9.

**BRÚSENIE**

1. Používajte ochranné pomôcky a uistite sa, že sa v bezprostrednej blízkosti nenachádzajú žiadne okolostojace osoby.
2. Pripojte kábel (č. 11) a stlačte tlačidlo na spínači (č. 12), aby ste stroj zapli.
3. brúsný kotúč pomaly spúšťajte podľa obr. 11. Ak zistíte drobné chyby v nastavení, vypnite a odpojte prístroj od siete skôr, než vykonáte akékoľvek zmeny.

**POZNÁMKA**

K dobrému brúseniu dochádza vtedy, keď je kontakt medzi kotúčom a zubom pozvoľný a hladký. Na každom zube sa nezastavujte príliš dlho.

4. Napnite rukoväť brzdy a stlačte refaz. (iba SK1100) Zapnite spínač, prilaďte hlavu stroja k brúsnej refazi. Po dokončení brúsenia uvoľnite rukoväť brzdy, otočte hnacou tyčou v smere hodinových ručičiek (č. 46). Uistite sa, že sa refaz otáča na ďalší nenabrúsený článok noža. Pozri OBRAZOK 12.
5. Opakujte krok 3 a dokončite brúsenie na jednej strane.
6. Otočte rám refazovej píly na druhú stranu, utiahnite maticu a opakujte krok 3, dokončíte brúsenie na druhej strane.
7. Po dokončení brúsenia všetkých zubov refaze vypnite stroj stlačením tlačidla "0" na spínači (č. 12) a vypnite prístroj. Pozri OBRAZOK 13.

Ak potrebujete vykonať nejaké úpravy, nezabudnite stroj vypnúť a vytiahnuť zo zásuvky.

Po zopakovaní všetkých krokov ostrenia je vaša refaz pripravená na montáž na pilu.

**UDRŽBA**

1. Udržujte brúsik čistý a zbavený prachu, kovových zvyškov a nečistôt.
2. Pred každým použitím brúsný kotúč skontrolujte, či nie je poškodený. Brúsný kotúč nepoužívajte, ak je naštiepený, prasknutý alebo opotrebovaný. Ľudským okom neviditeľné praskliny môžete skontrolovať tak, že koleso zavesíte za stredový otvor a poklepte naň nekovovým predmetom (napr. rukoväťou skrutkovača). Pokiaľ je v dobrom stave, vydáva kovový zvuk. Tlmený zvuk znamená prasklinu alebo zlomenie.
3. Vymeňte brúsný kotúč, keď má priemer 3 palce.

**MOŽNÉ PORUCHY**

Porucha	Pravdepodobná príčina
1. Pri zapnutí stroja elektromotor nezačne pracovať.	Chybný vypínač. Chybný napájací kábel alebo elektrické vedenie, chybná zásuvka. Kefy sa nedotýkajú zberača. Opotrebované/poškodené kefy.
2. Vznik požiaru na obvode na zberači.	Opotrebované/„visiace“ kefy. Porucha vo vnútri kotvy.
3. Zvýšená hlučnosť prevodovky.	Opotrebované/polámané prevody alebo ložiská.
4. Pri práci z ventilačných otvorov vychádza dym alebo zápach horiacej izolácie.	Chybné vinutie motora.

### RU CE ДЕКЛАРАЦИЯ СООТВЕТСТВИЯ

Мы, Vega Trade Company Limited, как ответственный производитель заявляем, что Машина заточная для цепей

**TM Procraft: SK1000, SK1100**

Производятся серийно и соответствуют следующим европейским директивам, и изготавливаются в соответствии со следующими стандартами или стандартизированными документами: \*

Техническая документация предоставляется компанией: VEGA TRADE COMPANY LIMITED, адрес.: Room 1009, Distrii Zhangjiang Keyuan Office: 6-11/F, No.5 Bibo Road, Zhangjiang Innopark, Pudong, Shanghai. ПРОИЗВЕДЕНО В КНР.

### UA CE ДЕКЛАРАЦІЯ ВІДПОВІДНОСТІ

Ми, Vega Trade Company Limited, як відповідальний виробник заявляємо, що Машина заточувальна для ланцюгів

**TM Procraft: SK1000, SK1100**

Виробляється серійно і відповідає наступним європейським директивам та виробляється відповідно до таких стандартів або стандартизованих документах: \*

Технічна документация надається компанією: VEGA TRADE COMPANY LIMITED, адреса: Room 1009, Distrii Zhangjiang Keyuan Office: 6-11/F, No.5 Bibo Road, Zhangjiang Innopark, Pudong, Shanghai. ВИРОБЛЕНО В КНР.

### EN CE DECLARATION OF CONFORMITY

We, Vega Trade Company Limited, as the responsible manufacturer declare Electric chain saw grinder

**TM Procraft: SK1000, SK1100**

Are of series production and confirm to the following European Directives and are manufactured in accordance with the following standards or standardized documents: \*

Technical documentation has been supported by: VEGA TRADE COMPANY LIMITED, add.: Room 1009, Distrii Zhangjiang Keyuan Office: 6-11/F, No.5 Bibo Road, Zhangjiang Innopark, Pudong, Shanghai. MADE IN PRC.

### RO DECLARAȚIA CE DE CONFORMITATE

Noi, Vega Trade Company Limited, în calitate de producător, declarăm Mașină de ascuțit lanț

**TM Procraft: SK1000, SK1100**

Sunt fabricate în serie și confirmă următoarele directive europene, sunt fabricate în conformitate cu următoarele standarde sau documente standardizate: \*

Documentația tehnică a fost susținută de: VEGA TRADE COMPANY LIMITED, adresa: Room 1009, Distrii Zhangjiang Keyuan Office: 6-11/F, No.5 Bibo Road, Zhangjiang Innopark, Pudong, Shanghai.

FABRICATE ÎN PRC.

### BG ДЕКЛАРАЦИЯ ЗА СЪОТВЕТСТВИЕ

Декларираме на своя лична отговорност, че Машина за точене на вериги

**TM Procraft: SK1000, SK1100**

Съгласно даденото техническо описание отговаря на всички приложими изисквания на следните директиви и хармонизирани стандарти, продукта отговаря на стандартите: \*

Техническа документация: VEGA TRADE COMPANY LIMITED, add.: Room 1009, Distrii Zhangjiang Keyuan Office: 6-11/F, No.5 Bibo Road, Zhangjiang Innopark, Pudong, Shanghai.

03.06.2020 VEGA TRADE COMPANY LIMITED, add.: Room 1009, Distrii Zhangjiang Keyuan Office: 6-11/F, No.5 Bibo Road, Zhangjiang Innopark, Pudong, Shanghai. ПРОИЗВЕДЕНО В КИТАЙ.

ВНОСИТЕЛ: Елефант Тулс ООД. Адрес по регистрация: България, 1799 София, Младост 2, бл. 261А, вх. 2, ет. 4, ап. 12. Адрес на склад и сервиз: Гр. Божурище, бул. „Европа“ 10, 2227, склад №15.

### CZ PROHLÁŠENÍ O SHODĚ ES

My, Vega Trade Company Limited, jakožto zodpovědný výrobce prohlašujeme, že Ostrůžka řetězů

**TM Procraft: SK1000, SK1100**

Jsou ze sériové výroby a v souladu s těmito evropskými směrnici, a vyrobeny v souladu s následujícími normami nebo standardizovanými dokumenty: \*

Technická dokumentace byla podpořena: VEGA TRADE COMPANY LIMITED, add.: Room 1009, Distrii Zhangjiang Keyuan Office: 6-11 / F, No.5 Bibo Road, Zhangjiang Innopark, Pudong, Shanghai. VYROBENO V PRC.

CZECH REPUBLIC. IMPORTER VEGA TOOLS s.r.o.

Sídlo firmy: Křižovnická 86/6, Staré Město, 110 00 Praha. Sklad a kancelář: Havlíčková 261,80 02 Kolín.

Tel: +420 603 442 442 E-mail: info@vegatools.cz Web: www.procraft.cz

### SK VYHLÁSENIE O ZHODE ES

My, Vega Trade Company Limited, ako zodpovedný výrobca vyhlasujeme, že Ostrůžka řetězů

**TM Procraft: SK1000, SK1100**

Sú zo sériovej výroby a v súlade s týmito európskymi smernicami, a vyrobené v súlade s nasledujúcimi normami alebo štandardizovanými dokumentmi: \*

Technická dokumentácia bola podporená: VEGA TRADE COMPANY LIMITED, add.: Room 1009, Distrii Zhangjiang Keyuan Office: 6-11 / F, No.5 Bibo Road, Zhangjiang Innopark, Pudong, Shanghai. VYROBENO V CLR.



David WANG  
Production Line Manager

\* 2006/42/EC

EN 62841-1:2015+AC:2015,  
EN 62841-3-10:2015+AC:2016+A11:2017,  
EN ISO 12100:2010



## ГАРАНТИЙНЫЙ ТАЛОН

Наименование изделия: \_\_\_\_\_  
 Модель: \_\_\_\_\_  
 Серийный номер: \_\_\_\_\_  
 Дата продажи: \_\_\_\_\_  
 Подпись продавца: \_\_\_\_\_  
 Серийный номер талона: \_\_\_\_\_

Товар получен в исправном состоянии, без видимых повреждений, в полной комплектации, проверен в моем присутствии. Претензий по качеству товара не имею, с условиями эксплуатации и гарантийного обслуживания ознакомлен и согласен.

ФИО покупателя \_\_\_\_\_  
 Подпись покупателя \_\_\_\_\_

## ОСНОВНЫЕ ПОЛОЖЕНИЯ

- В течение всего гарантийного срока владелец имеет право на бесплатный ремонт изделия при неисправностях, в следствии производственных дефектов (список неисправностей и дефектов приведен в Приложении 1).
- Ремонт и сервисное обслуживание электроинструмента в течение гарантийного срока эксплуатации должны проводиться в авторизованных сервисных центрах.
- Без предоставления гарантийного талона, либо в случае, когда гарантийный талон оформлен ненадлежащим образом и отсутствует подпись Покупателя о принятии им гарантийных условий, гарантийный ремонт не делается.
- Гарантия не распространяется на регулировку, чистку и другой уход за инструментом.
- Возврату или замене подлежат товары при сохранении следующих условий: сохранена комплектация товара, целостность упаковки, маркировка и ярлыки производителя, товар новый и не эксплуатировался, что устанавливается экспертизой.

## ГАРАНТИЙНОЕ ОБСЛУЖИВАНИЕ НЕ РАСПРОСТРАНЯЕТСЯ

- на устройство, эксплуатировавшееся с нарушением инструкции по эксплуатации, в том числе, если использовались не рекомендованные заводом-изготовителем расходные материалы (масла, свечи, шины, цепи) и на устройство, подвергшееся самостоятельному ремонту или разборке в гарантийный период;
- на устройство, имеющее повреждения, дефекты, вызванные внешними механическими повреждениями, небрежным обращением и стихийными бедствиями;
- на устройство с повреждениями, которые вызваны не зависящими от производителя причинами, такими как: использование топлива, не соответствующего стандартам качества, использование масла и топливной смеси ненадлежащего качества;
- на устройство, имеющее повреждения, вызванные попаданием внутрь посторонних предметов, жидкостей, а также засорением вентиляционных отверстий, топливных и масляных каналов, жиклеров карбюратора;
- на устройство, работавшее с перегрузками (пиление тупой цепью, отсутствие защитного кожуха, длительная работа без перерыва на максимальных оборотах), которые привели к задирам в цилиндропоршневой группе;
- на устройство, использовавшееся с включенным инерционным тормозом цепи;
- на устройство, у которого одновременно вышли из строя обмотки ротора и статора;
- на устройство с оплавленными внутренними деталями или прожогами электронных плат;
- на устройство, имеющее повреждения элементов входных цепей (варистор, конденсатор), что является следствием воздействия импульсной помехи сети питания;
- на устройство, имеющее большое количество пыли на внутренних узлах и деталях;
- на устройство, которое в течение гарантийного срока выработало полностью моторесурс;
- на устройство с повреждениями, возникшими вследствие эксплуатации с не устраненными недостатками, конструктивными изменениями или повреждениями, возникшими вследствие технического обслуживания, ремонта лицами или организациями, не имеющими соответствующих полномочий;
- на устройство, у которого серийный номер неразборчив или удален;
- на детали и узлы: сварочные горелки и их комплектующие, держатели электродов, зажимы массы, сварочные провода, корды, цепи, шины, свечи, фильтры, звездочки, детали сцепления, триммерные головки, ножи, диски, приводные ремни, амортизаторы, ходовые части газонокосилок и снегоуборочных машин, детали стартерной группы, аккумуляторные батареи, угольные щетки, сетевой кабель, лампочки, напорные шланги, насадки и переходники моющих устройств и разбрызгивателей, защитные устройства, в том числе автоматы защиты, пластиковые шестерни, адаптеры, а также детали, срок службы которых зависит от регулярного технического обслуживания устройства.

## ПРИЛОЖЕНИЕ 1

Внешние повреждения корпусных деталей, ручки, накладки, сетевого шнура и штепсельной вилки.	Неправильная эксплуатация, падение, удар.
Погнут шпindel (биеие шпинделя при вращении).	Удар по шпинделю.
Поврежденный фиксатор и корпус редуктора в шлифовальных машинах, следы от фиксатора на коническом колесе.	Неправильная эксплуатация.
Вентиляционные отверстия закрыты пылью, стружкой и тому подобное. Есть сильное внешнее и внутреннее загрязнение, попадание внутрь изделия жидкости, инородных тел.	Небрежная эксплуатация и отсутствие ухода за изделием.
Коррозия металлических поверхностей изделия.	Неправильное хранение.
Повреждения от огня, агрессивных веществ (наружное).	Контакт с открытым огнем, агрессивными веществами.
Электроинструмент принят в разобранном состоянии.	У потребителя нет права разбирать инструмент в течение гарантийного срока.
Электроинструмент был ранее разобран вне сервисного центра (неправильная сборка, применение несоответствующего масла, неоригинальных запасных частей, нестандартных подшипников и т.п.)	Ремонт электроинструмента в течение гарантийного срока должен проводиться в авторизованных сервисных центрах.

Использование инструмента не по назначению.	Нарушение условий эксплуатации.
Использование комплектующих, расходных материалов и частей, не предусмотренных руководством по эксплуатации инструмента (цепи, шины, пилы, фрезы, пильные диски, шлифовальные круги), механические повреждения инструмента.	Нарушение условий эксплуатации, приводящие к перегрузке инструмента через мощности или к его поломке.
Повреждение или износ сменных деталей инструмента (патроны, сверла, пилы, ножи, цепи, переменные венцы цепных пил, шлифовальные круги, затягивающие гайки в КШМ, защитные кожухи, шлифовальные платформы, опоры рубанков, цанги, аккумуляторы).	Естественный износ при длительном или интенсивном использовании изделия.
Выход из строя быстроизнашивающихся деталей (угольные щетки, зубчатые ремни, шкивы, резиновые уплотнения, сальники, направляющие ролики).	Естественный износ при длительном или интенсивном использовании изделия.
Износ деталей при отсутствии на них заводских дефектов.	Интенсивная эксплуатация изделия.
Спекания обмоток якоря и статора, оплавление, обгорания ламелей коллектора. Одновременный выход из строя якоря и статора, равномерное изменение цвета обмоток якоря или коллектора (при этом возможен выход из строя выключателя).	Несвоевременная замена угольных щеток (нарушение условий эксплуатации и надзора).
Выход из строя обмоток якоря. Механических повреждений и признаков перегрузки нет. Катужки статора не повреждены и имеют одинаковое сопротивление.	Падение инструмента или удары (небрежная эксплуатация).
Механическое нарушение изоляции якоря или статора вследствие загрязнения или попадания инородных веществ.	Естественный износ при длительном или интенсивном использовании изделия.
Износ зубьев вала якоря и ведомого зубчатого колеса (смазка нерабочая ** или отсутствует, вал якоря с синевой).	Неправильное закрепление, выбор инструмента или режима работы инструмента.
Равномерный и незначительный износ зубьев на якоря и ведомом зубчатом колесе при интенсивной эксплуатации.	Нарушение условий эксплуатации (перегрузки).
Повреждение якоря, статора, корпуса связано с выходом из строя подшипников якоря.	Небрежная эксплуатация и отсутствие ухода за изделием.
Механический износ коллектора (более 0,2 мм на диаметр).	Небрежная эксплуатация изделия.
Искрение на коллекторе из-за износа щеток (длина щетки меньше указанной в инструкции по эксплуатации).	Нарушение условий эксплуатации.
Механическое повреждение щеток (может привести к выходу из строя якоря и статора).	Переключение скоростей в рабочем режиме.
Износ угольных щеток.	Нарушение условий эксплуатации.
Выход из строя якоря или статора вследствие заклинивания режущего инструмента.	Нарушение условий эксплуатации.
Выход из строя выключателя совместно со статором, якорем из-за перегрузки.	Чрезмерная нагрузка или природный износ.
Выход из строя выключателя (отсутствие возможности регулирования плавности) из-за загрязнения регулирующего колеса чужеродными веществами.	Нарушение условий эксплуатации.
Механическое повреждение выключателя, электронного блока.	Нарушение условий эксплуатации.
Износ угольных щеток.	Работа без смазки или марка масла не соответствует инструкции.
Выход из строя якоря или статора вследствие заклинивания режущего инструмента.	Работа без смазки или марка масла не соответствует инструкции.
Выход из строя выключателя совместно со статором, якорем из-за перегрузки.	Нарушение условий эксплуатации.
Выход из строя выключателя (отсутствие возможности регулирования плавности) из-за загрязнения регулирующего колеса чужеродными веществами.	Нарушение условий эксплуатации.
Механическое повреждение выключателя, электронного блока.	Небрежная эксплуатация изделия.
Износ зубьев шестеренок (масло нерабочее **).	Нарушение условий эксплуатации.
Сломанный зуб колеса, или элементов корпуса редуктора двухскоростной дрели и двухскоростного шуруповерта.	Переключение скоростей в рабочем режиме.
Выход из строя подшипников редуктора (масло нерабочее **).	Нарушение условий эксплуатации.
Износ подшипников скольжения.	Нарушение условий эксплуатации.
Повреждения редуктора из-за нарушения срока периодичности технического обслуживания, указанного в инструкции по эксплуатации (не произведена замена смазки редуктора).	Чрезмерная нагрузка или природный износ.
Разрыв или износ зубчатого ремня.	Нарушение условий эксплуатации.
Изгиб или износ штока в лобике.	Нарушение условий эксплуатации.
Срезанные зубья штока насоса, заклинило привод масляного насоса.	Работа без смазки или марка масла не соответствует инструкции.
Неисправности вызваны независимыми от производителя причинами (перепады напряжения, стихийные бедствия).	Работа без смазки или марка масла не соответствует инструкции.

Неисправности, возникшие если эксплуатация инструмента продолжалась после возникновения неисправности, которые и вызвали другие неисправности.	Нарушение условий эксплуатации.
Повреждения шнура питания или вилки.	Нарушение условий эксплуатации.
Погнут вал якоря (биение вала якоря при вращении).	Перегрузка или заклинивание патрона во время работы.

\*\* Масло нерабочее - масло, которое является непригодным к эксплуатации, изменило свой цвет, загрязнено металлическими частицами и другими посторонними включениями.

ИСПОЛНИТЕЛЬ (название и адрес сервисного центра, его штамп)	МАСТЕР	ДАТА ИЗЪЯТИЯ	ПОДПИСЬ

## ГАРАНТИЙНИЙ ТАЛОН

Найменування виробу: \_\_\_\_\_  
 Модель: \_\_\_\_\_  
 Серійний номер: \_\_\_\_\_  
 Дата продажу: \_\_\_\_\_  
 Підпис продавця: \_\_\_\_\_  
 Серійний номер талону: \_\_\_\_\_

Товар отриманий в справному стані, без видимих ушкоджень, в повній комплектації, перевірений у моєї присутності. Претензій за якість товару не маю, з умовами експлуатації і гарантійного обслуговування ознайомлений і згоден.

ПІБ покупця: \_\_\_\_\_  
 Підпис покупця: \_\_\_\_\_

### ОСНОВНІ ПОЛОЖЕННЯ

- Впродовж усього гарантійного терміну власник має право на безкоштовний ремонт виробу при несправностях, в наслідку виробничих дефектів (список невиробничих дефектів приведений в Додатку 1).
  - Ремонт і сервісне обслуговування електроінструменту впродовж гарантійного терміну експлуатації повинні проводитися в авторизованих сервісних центрах.
  - Гарантія на виріб подовжується на час знаходження цього виробу на гарантійному обслуговуванні або ремонті.
  - Без надання гарантійного талона, або у разі, коли гарантійний талон оформлений неналежно і відсутній підпис Покупця про прийняття їм гарантійних умов, гарантійний ремонт не робиться.
  - Гарантія не поширюється на регулювання, чищення і інші ший догляд за інструментом.
  - Поверненню або заміні в 14-денний термін з моменту купівлі підлягають усі товари в наступних умовах: збережена комплектність товару, цілісність упаковки, маркерівка і ярлики виробника, товар новий і не експлуатувався, що встановлюється експертизою.
- ### ГАРАНТИЙНЕ ОБСЛУГОВУВАННЯ НЕ ПОШИРЮЄТЬСЯ
- на пристрій, що експлуатувався з порушенням інструкції з експлуатації, у тому числі, якщо використовувалися не рекомендовані заводом-виготівником витратні матеріали (олії, свічки, шини, ланцюги) і на пристрій, що піддався самостійному ремонту або розбиранню в гарантійний період;
  - на пристрій, що має ушкодження, дефекти, викликані зовнішніми механічними ушкодженнями, недбалим зверненням і стихійними лихами;
  - на пристрій з ушкодженнями, які викликані не залежними від виробника причинами, такими як: використання палива, що не відповідає стандартам якості, використання олії і паливної суміші неналежної якості;
  - на пристрій, що має ушкодження, викликані попаданням всередину сторонніх предметів, рідин, а також засміченням вентиляційних отворів, паливних і масляних каналів, жиклерів карбюратора;
  - на пристрій, що працював з перевантаженнями
  - на пристрій, що використовувався з включенням інерційним гальмом ланцюга;
  - на пристрій з деформаціями в циліндро-поршневі групі, що виникли внаслідок його тривалої експлуатації на холостому ходу;
  - на пристрій, в якому одночасно вийшли з ладу обмотки ротора і статора;
  - на пристрій з оплавленими внутрішніми деталями або пропаленими електронних плат;
  - на пристрій, що має пошкодження елементів вхідних ланцюгів (варистор, конденсатор), що є наслідком впливу імпульсної перешкоди мережі живлення;
  - на пристрій, що має велику кількість пилу на внутрішніх вузлах і деталях;
  - на пристрій, який протягом гарантійного терміну виробив повністю моторесурс;
  - на пристрій з ушкодженнями, що виникли внаслідок експлуатації з не усуненими недоліками, конструктивними змінами або ушкодженнями, що виникли внаслідок технічного обслуговування, ремонту особами або організаціями, які не мають відповідних повноважень;
  - на пристрій, в якому серійний номер нерозбірливий або видалений;

- на деталі і вузли: зварювальні пальники та їх комплектуючі, тримачі електродів, затискачі маси, зварювальні дроти, корди, ланцюги, шини, свічки, фільтри, зірочки, деталі зчеплення, тримерні голівки, ножі, диски, приводні ремені, амортизатори, ходові частини газонокосарок і снігоприбиральних машин, деталі стартерної групи,

аккумуляторні батареї, вугільні щітки, мережеві кабель, лампочки, напірні шланги, насадки і перехідники миючих пристроїв і розпилювачів, захисні пристрої, в тому числі автомати захисту, пластикові шестерні, адаптери, а також деталі, термін служби яких залежить від регулярного технічного обслуговування пристрою.

## ДОДАТОК 1

Зовнішні пошкодження корпусних деталей, ручки, накладки, мережевого шнура і штепсельної вилки.	Неправильна експлуатація, падіння, удар.
Погнутий шпindel (биття шпинделя при обертанні).	Удар по шпindelю.
Пошкоджений фіксатор і корпус редуктора в шліфувальних машинах, є сліди від фіксатора на кінцічному колесі.	Неправильна експлуатація.
Вентиляційні отвори закриті пилом, стружкою тощо. Є сильне зовнішнє і внутрішнє забруднення, попадання всередину виробу рідини, сторонніх тіл.	Недбала експлуатація і брак догляду за виробом.
Корозія металевих поверхонь виробу.	Неправильне зберігання.
Пошкодження від вогню, агресивних речовин (зовнішнє).	Контакт з відкритим вогнем, агресивними речовинами.
Електроінструмент прийнятий у розібраному стані.	Відсутність у споживача права розбирати інструмент на протязі гарантійного терміну.
Електроінструмент був раніше розкритий поза сервісного центру (неправильна збірка, застосування невідповідного мастила, неоригінальних запасних частин, нестандартних підшипників і т.п.).	Ремонт електроінструменту протягом гарантійного терміну має проводитися в авторизованих сервісних центрах.
Використання інструменту не за призначенням.	Порушення умов експлуатації.
Використання комплектуючих прилад, витратних матеріалів та частин, не передбачених керівництвом з експлуатації інструменту (ланцюги, шини, пилки, фрези, пильні диски, шліфувальні круги), механічні пошкодження інструменту.	Порушення умов експлуатації, що призводять до перевантаження інструменту через потужності або до його поломки.
Пошкодження або знос змінних деталей інструменту (патрони, свердла, пилки, ножі, ланцюги, змінні вінці ланцюгових пил, шліфувальні круги, гайки затягування до КШМ, захисні кожухи, шліфувальні платформи, опори рубанків, цанги, аккумулятори).	Природний знос при довготривалому або інтенсивному використанні виробу.
Вихід з ладу швидкозношуваних деталей (вугільні щітки, зубчасті ремені, шків, гумові ущільнення, сальники, направляючі ролики).	Природний знос при довготривалому або інтенсивному використанні виробу.
Знос деталей при відсутності на них заводських дефектів.	Нормальний знос деталей при тривалому використанні інструменту.
Спікання обмоток якоря і статора, опалення, обгорання лемелей колектора. Одночасний вихід з ладу якоря і статора, рівномірна зміна кольору обмоток якоря або колектора (при цьому можливий вихід з ладу вимикача).	Відсутність у споживача права розбирати інструмент на протязі гарантійного терміну.
Вихід з ладу обмоток якоря. Механічних пошкоджень і ознак перевантаження немає. Котушки статора не пошкоджені і мають однаковий опір.	Тривала робота з перевантаженням, невідповідність параметрів мережі, недостатнє охолодження через забруднення виробу.
Механічне порушення ізоляції якоря або статора внаслідок забруднення або попадання чужорідних речовин.	Недбала експлуатація і брак догляду за виробом.
Знос зубів вала якоря та веденого зубчастого колеса (мастило неробоче** або відсутнє, вал якоря з синявою).	Порушення умов експлуатації.
Рівномірний та незначний знос зубів на якорі та веденому зубчастому колесі при інтенсивній експлуатації.	Природний знос при довготривалому або інтенсивному використанні виробу.
Пошкодження якоря, статора, корпусу, пов'язане з виходом з ладу підшипників якоря.	Природний знос при довготривалому або інтенсивному використанні виробу.
Механічний знос колектора (більш ніж 0,2 мм на діаметр).	Інтенсивна експлуатація виробу.
Іскріння на колекторі через знос щіток (довжина щітки менше вказаної в інструкції з експлуатації).	Несвоєчасна заміна вугільних щіток (порушення умов експлуатації та нагляду).
Механічне пошкодження щіток (може призвести до виходу з ладу якоря та статора).	Падіння інструменту або удари (недбала експлуатація).
Знос вугільних щіток.	Природний знос при довготривалому або інтенсивному використанні виробу.
Вихід з ладу якоря або статора внаслідок заклинювання ріжучого інструменту.	Неправильне закріплення, вибір інструменту або режиму роботи інструменту.
Вихід з ладу вимикача спільно зі статором, якорем через перевантаження.	Порушення умов експлуатації (перевантаження).
Вихід з ладу вимикача (відсутність можливості регулювання плавності) через забруднення регульовального колеса чужорідними речовинами.	Недбала експлуатація та брак догляду за виробом.
Механічне пошкодження вимикача, електронного блоку.	Недбала експлуатація.
Знос зубів шестерень (мастило неробоче**).	Порушення умов експлуатації.

Зламаний зуб колеса, або елементів корпусу редуктора двошвидкісного дрилу та двошвидкісного шурупокрута.	Перемикання швидкостей у робочому режимі.
Вихід з ладу підшипників редуктора (мастило неробоче**).	Порушення умов експлуатації.
Вигин або знос штока в лобзиках.	Порушення умов експлуатації.
Пошкодження редуктора через порушення терміну періодичності технічного обслуговування, вказаного в інструкції з експлуатації (не проведена заміна змазки редуктора).	Надмірне навантаження або природній знос.
Зрізані зуби штока насоса, заклинило привід масляного насоса.	Перевантаження.
Несправності викликані незалежними від виробника причинами (перепади напруги, стихійні лиха).	Порушення умов експлуатації.

\*\* Мастило неробоче – мастило, що є непридатним до експлуатації, що змінило свій колір, забруднене металевими частками та іншими сторонніми включеннями.

ВИКОНАВЕЦЬ (назва і адреса сервісного центру, його штамп)	МАЙСТЕР	ДАТА ВИЛУЧЕННЯ	ПІДПИС

### WARRANTY CERTIFICATE

**Name of the product:** \_\_\_\_\_

**Model:** \_\_\_\_\_

**Serial number:** \_\_\_\_\_

**Date of sale:** \_\_\_\_\_

**Seller's signature:** \_\_\_\_\_

The product was received in good condition, without visible damage, in full completeness, checked in my presence; I have no complaints about the quality of the goods.

**Full name of buyer** \_\_\_\_\_

**Buyer's signature** \_\_\_\_\_

The warranty period of the product is 12 months from the date of sale by the retail network.

During the warranty period, the owner has the right to have the said product repaired for free due to malfunctions resulting from manufacturing defects.

**Warranty conditions do not apply to:**

- non-compliance of the product usage with the provided instructions or manuals;
- mechanical damage caused by external or any other impact and foreign objects getting inside of the product, or clogging of its ventilation openings;
- misuse of the product;
- malfunctions that are caused by the overload of the product, resulting in failure of the engine or other components;
- on parts with small service life (rubber seals, protective covers, etc.), replaceable accessories (knives, coils, belts);
- the items, that were subjected to stripping, repair, or modification by unauthorized persons;
- usage of low-quality oil and gasoline;
- in the absence of documentation confirming the sale of the product (receipt, etc.).
- The duration of the warranty period is extended when product is under warranty repair.
- The product was received in good condition, without visible damage, in full completeness, checked in my presence; I have no complaints about the quality of the goods. I have read and agree with the terms of warranty service.

PRODUCT	SERIAL NUMBER	DATE OF WITHDRAWAL	EXECUTIVE (of the service center; technician)

**ГАРАНЦИОНЕН ТАЛОН**

Наименование на изделието: \_\_\_\_\_  
 Модел: \_\_\_\_\_  
 № Серия \_\_\_\_\_  
 Дата на продажба: \_\_\_\_\_  
 Магазин/Дистрибутор: \_\_\_\_\_  
 Продавач: \_\_\_\_\_  
 Име на купувач (Фирма): \_\_\_\_\_

Гаранционният срок на инструмента е 24 месеца за физически лица и 12 месеца за юридически лица, от датата на продажба от търговската мрежа.

Срокът на експлоатация на инструмента е 3 години ни от датата на продажбата. По време на гаранционния период, собственикът има право на безплатен ремонт на продукта при възникнали неизправности в резултат на производствени дефекти.

Гаранцията не важи за следните случаи:

- неспазване от страна на потребителя на инструкциите за експлоатация и неправилна употреба на уреда;
- наличие на механични повреди, пукнатини, стружки и повреди, причинени от излагане;
- на агресивна среда и високи температури, както и при попадане на чужди тела във вентилационните отвори на инструмента;
- неизправности в резултат на нормално износване на продукта;
- неизправности, възникващи в резултат на претоварване, което води до повреда на двигателя или други компоненти и части;

Гаранционният срок се удължава за периода на престой на уреда в гаранционен сервиз за ремонт.

Стоката е получена в добро състояние, без видими повреди, в пълна окомплектовка, проверена

В мое присъствие, нямам претенции по отношение качеството на стоките. Прочетах и съм съгласен с условията за гаранционно обслужване.

Чл. 112. (1) При несъответствие на потреб и тел с ката стока с договора за продажба потребителят има право да предяви рекламация, като поиска от продавача да приведе стоката в съответствие с договора за продажба.

В този случай потребителят може да избира между извършване на ремонт на стоката или замяната ѝ с нова, освен ако това е невъзможно или избраният от него начин за обезщетение е непропорционален в сравнение с другия.

(2) Смята се, че даден начин за обезщетяване на потребителя е непропорционален, ако неговото използване налага разходи на продавача, които в сравнение с другия начин на обезщетяване са неразумни, като се вземат пред вид:

1. стойността на потребителската стока, ако нямаше л и пса на несъответствие;
2. значимостта на несъответствието;
3. възможността да се предложи на потребителя друг начин на обезщетяване, който не е свързан със значителни неудобства за него. Чл. 113. (1) Когато потребителската стока не съответства на договора за продажба, продавачът е длъжен да я приведе в съответствие с договора за продажба.
- (2) Привеждането на потребителската стока в съответствие с договора за продажба трябва да се извърши в рамките на един месец, считано от предявяването на рекламацията от потребителя.
- (3) След изтичането на срока по ал. 2 потребителят има право да развали договора и да му бъде възстановена заплатената сума или да иска намаляване на цената на потребителската стока согласно чл. 114.
- (4) Привеждането на потребителската стока в съответствие с договора за продажба е безплатно за потребителя. Той не дължи разходи за експедиране на потребителската стока или за материал и труд, свързани с ремонта ѝ, и не трябва да понеса значителни неудобства.
- (5) Потребителят може да иска и обезщетение за претърпените вследствие на несъответствието вреди.

Чл. 114. (1) При несъответствие на потребителската стока с договора за продажба и когато потребителят не е удовлетворен от решаването на рекламацията по чл. 113, той има право на избор между една от следните възможности:

1. разваление на договора и възстановяване на заплатената от него сума;
2. намаляване на цената.
- (2) Потребителят не може да претендира за възстановяване на заплатената сума или за намаляване на цената на стоката, когато търговецът се съгласи да бъде извършена замяна на потребителската стока с нова или да сепоправи стоката в рамките на един месец от предявяване на рекламацията от потребителя.
- (3) Търговецът е длъжен да удовлетвори искане за разваля-

- върху износващи се части (гумени уплътнения, защитни капаци и др.), сменяеми аксесоари (ножове, бобини, колани);
- при опит за самостоятелен ремонт и смазване на инструмента по време на гаранционния период, познаващо се например поодрасквания или вдлъбнатини по основите или частите на крепежните елементи;
- при използване на нискокачествено масло и бензин;
- при липса на документ, потвърждаващ покупката на даденото изделие (касова бележка, фактура и т.н.).

не на договора и да възстанови заплатената от потребителя сума, когато след като е удовлетворил три рекламации на потребителя чрез извършване на ремонт на една и съща стока, в рамките на срока на гаранцията по чл. 115, е налице следваща поява на несъответствие на стоката с договора за продажба.

(4) Потребителят не може да претендира за разваляне на договора, ако несъответствието на потребителската стока с договора е незначително. Чл. 115. (1) Потребителят може да упражни правото си по този раздел в срок до две години ни, считано от доставянето на потребител с ката стока.

(2) Срокът по ал. 1 спира да тече през времето, необходимо за поправката или замяната на потребителската стока или за постигане на споразумение между продавача и потребителя за решаване на спора.

(3) Упражняването на правото на потребителя по ал. 1 не е обвързано с никакъв друг срок за предявяване на иск, различен от срока по ал. 1.

С подписа си под тези гаранционни условия във Вашата Гаранционна карта сте потвърдили, че сте запознат с правилата за експлоатация и условията на гаранцията. При покупката, изделието е било проверено и се намира в пълна техническа изправност, има безупречен външен вид и отговаря на описаната комплектация.

Гаранционният срок на инструмента е 24 месеца за физически лица и 12 месеца за юридически лица, от датата на продажба от търговската мрежа.

Срокът на експлоатация на инструмента е 3 години ни от датата на продажбата.

По време на гаранционния период, собственикът има право на безплатен ремонт на продукта при възникнали неизправности в резултат на производствени дефекти.

Гаранцията не важи за следните случаи:

- неспазване от страна на потребителя на инструкциите за експлоатация и неправилна употреба на уреда;
- наличието на механични повреди, пукнатини, стружки и повреди, причинени от излагане на агресивна среда и високи температури, както и при попадане на чужди тела във вентилационните отвори на инструмента;
- неизправности в резултат на нормално износване на продукта;
- неизправности, възникващи в резултат на претоварване, което води до повреда на двигателя или други компоненти и части;
- върху износващи се части (гумени уплътнения, защитни капаци и др.), сменяеми аксесоари (ножове, бобини, колани);
- при опит за самостоятелен ремонт и смазване на инструмента по време на гаранционния период, познаващо се например поодрасквания или вдлъбнатини по основите или частите на крепежните елементи;
- при използване на нискокачествено масло и бензин;
- при липса на документ, потвърждаващ покупката на даденото изделие (касова бележка, фактура и т.н.).

•при използване на нискокачествено масло и бензин;  
 •при л и пса на документ, потвърждаващ покупката на даденото изделие (касова бележка, фактура и т.н.).  
 Гаранционният срок се удължава за периода на престой на уреда в гаранционен сервиз за ремонт.  
 Стоката е получена в добро състояние, без видим и повреди, в пълна окомплектовка, проверена  
 В мое присъствие, нямам претенции по отношение качеството на сто ките. Прочетох и съм съгласен с условията за гаранционното обслужване.

Чл. 112. (1) При несъответствие на потребителската стока с договора за продажба потребителят има право да предаде рекламация, като поиска от продавача да приведе стоката в съответствие с договора за продажба. В този случай потребителят може да избира между извършване на ремонт на стоката или замяната ѝ с нова, освен ако това е невъзможно или изборът от него начин за обезщетение е непропорционален в сравнение с другия.

(2) Смята се, че даден начин за обезщетяване на потребителя е непропорционален, ако неговото използване налага разходи на продавача, които в сравнение с другия начин на обезщетяване са неразумни, като се вземат пред вид:

1. стойността на потребителската стока, ако нямаше липса на несъответствие;

2. значимостта на несъответствието;

3. възможността да се предложи на потребителя друг начин на обезщетяване, който не е свързан със значителни неудобства за него. Чл. 113. (1) Когато потребителската стока не съответства на договора за продажба, продавачът е длъжен да я приведе в съответствие с договора за продажба.

(2) Привеждането на потребителската стока в съответствие с договора за продажба трябва да се извърши в рамките на един месец, считано от предаването на рекламацията от потребителя.

(3) След изтичането на срока по ал. 2 потребителят има право да развали договора и да му бъде възстановена заплатената сума или да иска намаляване на цената на потребителската стока съгласно чл. 114.

(4) Привеждането на потребителската стока в съответствие с договора за продажба е без платно за потребителя. Той не дължи разходи за експедиране на потребителската стока или за материал и труд, свързани с ремонта ѝ, и не трябва

да понася значителни неудобства.

(5) Потреб и телят може да иска и обезщетение за претърпените вследствие на несъответствието вреди.

Чл. 114. (1) При несъответствие на потребителската стока с договора за продажба и когато потребителят не е удовлетворен от решаването на рекламацията по чл. 113, той има право на избор между една от следните възможности:

1. разваляне на договора и възстановяване на заплатената от него сума;

2. намаляване на цената.

(2) Потреб и телят не може да претендира за възстановяване на заплатената сума или за намаляване на цената на стоката, когато търговецът се съгласи да бъде извършена замяна на потребителската стока с нова или да сепоправи стоката в рамките на един месец от предаване на рекламацията от потребителя.

(3) Търговецът е длъжен да удовлетвори искане за разваляне на договора и да възстанови заплатената от потребителя сума, когато след като е удовлетворил три рекламации на потребителя чрез извършване на ремонт на една и съща стока, в рамките на срока на гаранцията по чл. 115, е налице следваща поява на несъответствие на стоката с договора за продажба.

(4) Потребителят не може да претендира за разваляне на договора, ако несъответствието на потребителската стока с договора е незначително. Чл. 115. (1) Потребителят може да упражни правото си по този раздел в срок до две години, считано от доставянето на потребителската стока.

(2) Срокът по ал. 1 спира да тече през времето, необходимо за поправката или замяната на потребителската стока или за постигане на споразумение между продавача и потребителя за решаване на спора.

(3) Упражняването на правото на потребителя по ал. 1 не е обвързано с никакъв друг срок за предявяване на иск, различен от срока по ал. 1.

С подписа си под тези гаранционни условия във Вашата гаранционна карта сте потвърдили, че сте запознат с правилата за експлоатация и условията на гаранцията. При покупката, изделието е било проверено и се намира в пълна техническа изправност, има безупречен външен вид и отговаря на описаната комплектация.

ДАТА НА ПРИЕМАНЕ	ДАТА НА ЗАВЪРШВАНЕ	ОПИСАНИЕ НА РЕМОНТА	ПОДПИС

Продавачът отговаря независимо от представената търговска гаранция за липсата на съответствие на потребителската стока с договора за продажба съгласно чл. 112-115 отЗЗП.

## ZÁRUČNÍ LIST

Model:

N° Série:

Datum prodeje:

Skladování/Distributor:

Prodejce:

Název kupujícího(Společnost):

Nástroje Procraft jsou v souladu s bezpečnostními předpisy a předpisy o elektromagnetické kompatibilitě platnými v Bulharsku. Záruka je platná po dobu uvedenou v záručním listu a začíná běžet ode dne zakoupení. Během stanovené záruční doby musí být servis prováděn bezplatně, pokud jsou závady způsobené výrobními vadami elektrického nářadí zjištěny v určených certifikovaných opravárnách po celé zemi, pokud je původní záruční karta předložena v pokladně.

Záruka se neuznává, pokud produkt nelze identifikovat, tzn. pokud štítek nelze přečíst nebo chybí.

Kupující si musí podrobně přečíst provozní pokyny, které jsou součástí elektrického nářadí.

### DŮLEŽITÉ!

Při nákupu nástroje Procraft požádejte prodejce, aby zkontroloval jeho stav a sestavení. Také se ujistěte, že je záruční list vyplněn správně a že obchodní / prodejní organizace je označena razítkem. Uložte pokladní doklad.

### OPRAVU HRADÍ KUPUJÍCÍHO PŘI:

1. Kupující nepředložil originální záruční list s pečeti a pokladní doklad potvrzující nákup elektrického nářadí.

materiálu, nástrojů a příslušenství.

**PRO-CRAFT**

2. Pokud se informace na záručním listu neshodují s informacemi na elektrickém nástroji.

3. Pokud se zjistí porušení vnějšího stavu elektrického nářadí, včetně: otevření elektrického nářadí klientem nebo jakoukoli neoprávněnou osobou.

4. Zlomený nebo prasklý případ způsobený šokem, přetlakem, abrazivním nebo chemicky agresivním prostředím nebo vysokou teplotou.

5. Zlomené nebo zdeformované vřeteno způsobené nárazem nebo ostrým zatížením.

6. Spínač je rozbitý nebo zaseknutý v důsledku nárazu nebo vysokého tlaku.

7. Mechanické poškození nebo výměna kabelu nebo zástrčky.

8. Poškození vodou nebo ohněm způsobené přímým kontaktem s vodou, ohněm nebo hořícím předmětem.

9. Silné znečištění, včetně znečištění větracích otvorů, které narušuje normální větrání způsobené nedbalostí a nedostatečnou péčí o elektrické nářadí popsané v provozním návodu.

10. Poškození vnitřních pohyblivých prvků způsobené vrstveným prachem.

11. Poškození z přetížení v důsledku používání opotřebovaného, nevhodného nebo nevhodného příslušenství nebo spotřebního

Při nákupu byl elektrický nástroj zkontrolován a byl přijat v perfektním technickém stavu, v perfektním vzhledu bez viditelného poškození, plně vybaven podle jeho popisu.

Jsem obeznán s podmínkami používání a záručními podmínkami a souhlasím s nimi.

DATUM PŘIJETÍ	DTUM VYDÁNÍ	POPIS OPRAVY	PODPIS

## ZÁRUČNÝ LIST

**Model:** \_\_\_\_\_  
**№ Série:** \_\_\_\_\_  
**Dátum predaja:** \_\_\_\_\_  
**Skladovanie/Distribútor:** \_\_\_\_\_  
**Predajca:** \_\_\_\_\_  
**Názov kupujúceho(Spoločnosť):** \_\_\_\_\_

Nástroje Procraft sú v súlade s bezpečnostnými predpismi a predpismi o elektromagnetickej kompatibilite platnými v Bulharsku. Záruka je platná po dobu uvedenú v záručnom liste a začína plynúť odo dňa zakúpenia. Počas stanovenej záručnej doby musí byť servis vykonávaný bezplatne, ak sú závady spôsobené výrobnými chybami elektrického náradia zistené v určených certifikovaných opravovniach po celej krajine, ak je pôvodná záručná karta predložená v pokladni.

Záruka sa neuznáva, ak sa výrobok nedá identifikovať, t.j. ak štítok nie je možné prečítať alebo chýba.

Kupujúci si musí podrobne prečítať prevádzkové pokyny, ktoré sú súčasťou elektrického náradia.

### DÔLEŽITÉ!

Pri kúpe nástroja Procraft požiadajte predajcu, aby skontroloval jeho stav a zostavenie. Takisto sa uistite, že záruční list je vyplnený správne a že obchodná / predajná organizácia je označená pečiatkou. Uložte si pokladničný doklad.

### OPRAVU HRADÍ KUPUJÚCI PRI:

Ak kupujúci nepredložil originál záručného listu s pečiatkou a pokladničným dokladom potvrdzujúcim nákup elektrického náradia.

1. Ak sa informácie uvedené na záručnom liste nezodujú s informáciami na elektrickom nástroji.

pretlakom, abrazivným alebo chemicky agresivným prostredím alebo vysokou teplotou.

2. Ak sa zistí porušenie vonkajšieho stavu elektrického náradia, vrátane: otvorenie elektrického náradia klientom alebo akoukoľvek neoprávnenou osobou.

4. Zlomené alebo zdeformované vřeteno spôsobené nárazom alebo ostrým zatížením.

3. Zlomený alebo prasknutý případ spôsobený šokom,

5. Spínač je rozbitý alebo zaseknutý v dôsledku nárazu alebo vysokého tlaku.



6. Mecanické poškodenie alebo výmena kábla alebo zástrčky.

7. Poškodenie vodou alebo ohňom spôsobené priamym kontaktom s vodou, ohňom alebo horiacim predmetom.

8. Silné znečistenie, vrátane kontaminácie vetracích otvorov, ktoré zasahuje do normálneho vetrania spôsobeného nebanlivou a nedostatočnou starostlivosťou o elektrické náradie opísané v prevádzkovej príručke.

9. Poškodenie vnútorných pohyblivých prvkov spôsobené vrstveným prachom.

10. Poškodenie z preťaženia v dôsledku používania opotrebovaného, alebo nevhodného príslušenstva alebo spotrebného materiálu, nástrojov a príslušenstva.

11. Poškodenie vodiaceho valca noža spôsobené nesprávnou údržbou alebo mazaním.

12. Ak sa v elektrickom nástroji zistia vnútorné chyby: poškodenie rotora a statora v dôsledku preťaženia alebo poruchy vetrania, ktoré vedú k rovnomernému zafarbeniu kolektora.

Pri nákupe bol elektrický nástroj skontrolovaný a bol prijatý v perfektnom technickom stave, v perfektnom vzhľade bez viditeľného poškodenia, plne vybavený podľa jeho popisu.

Som oboznámený s podmienkami používania a záručnými podmienkami a súhlasím s nimi.

13. Poškodenie rotora a statora, ktoré vedie k príľnavosti rotora a statora v dôsledku kontaminácie izolácie alebo kontaminácie držiakov kief spôsobených nadmerným a dlhodobým preťažením.

14. Skrat.

15. Medzivrstva skrat.

16. Ak nie je elektrické náradie skladované alebo prevádzkované v súlade s návodom na použitie.

17. Pri detekcii akýchkoľvek vonkajších predmetov a predmetov v elektrickom nástroji, napríklad oblázky, piesok, hmyz atď.

18. Pri výmene náhradných dielov, ako sú grafitové kefky, ložiská, počas záručnej doby.

19. Záruka sa nevzťahuje na: batérie a nabíjačky s trvaním záruky šesť mesiacov.

20. Záruka sa nevzťahuje na preventívnu údržbu v servisných strediskách (čistenie, umývanie, výmena kief, pasov, mazanie).

DÁTUM PRIJATIA	DÁTUM VYDANIA	OPIS OPRAVY	PODPIS

**BEM RETAIL GROUP SRL**  
**CERTIFICAT DE GARANTIE SI CALITATE**

Produs \_\_\_\_\_ Model \_\_\_\_\_

Seria de fabricatie \_\_\_\_\_

Facturanr. / Data \_\_\_\_\_

Semnătura si stampila vânzătorului

Semnătura cumpărătorului

Vândut prin societatea \_\_\_\_\_ din localitatea \_\_\_\_\_

str \_\_\_\_\_ nr \_\_\_\_\_

Termenul de garanție comercial este de 24 luni de la vânzarea din magazin.

Tel. cumpărător \_\_\_\_\_

Data cumpărării produsului \_\_\_\_\_

**Departamentul de service:**

com. Tunari, jud. Ilfov  
Sos. de Centura nr. 2-4  
tel.: 0741 236 663  
www.elefant-tools.ro



Nr.				
Data înregistrării reclamației consumatorului				
Data soluționării reclamației				
Reparație executată / piese înlocuite				
Prelungirea termenului de garanție a produsului				
Garanția acordată pentru lucrări de service				
Numele și semnătura depanatorului				
Semnătura consumatorului				

ATENȚIE! ACEST PRODUS A FOST FABRICAT NUMAI PENTRU UZUL CASNIC, NU PENTRU OPERAȚII INDUSTRIALE

ATENȚIE! RESPECTAȚI ÎNTOCMAI INSTRUCȚIUNILE DIN MANUALUL DE UTILIZARE AL PRODUSULUI!

**FABRICAT ÎN R.P.C.**

**IMPORTATOR**

**S.C. BEM RETAIL GROUP S.R.L.**

România, com. Afumatei, jud. Ilfov,  
sos. București-Urzeni nr. 16,  
pav. P6, st. 95

**Departamentul de service:**

(+40) 741 236 663

**Departamentul de vânzări:**

(+40) 741 114 191

**e-mail:** bem\_retail\_group@yahoo.com

[www.elefant-tools.ro](http://www.elefant-tools.ro)

**FABRICAT ÎN R.P.C.**

**IMPORTATOR**

**S.C. "BEM INNA" S.R.L.**

MD-2023, Republica Moldova  
Mun Chisinau, str. Uzinelor 1

**Departamentul de vânzări:**

(+373) 22 921 180

(+373) 68 411 711

**Centru de deservire tehnică:**

(+373) 68 512 266

(+373) 79 912 266

**e-mail:** masterbem@mail.ru

**Web:** [www.instrumentmarket.md](http://www.instrumentmarket.md)