

Instrukcja ważna dla urządzeń wyprodukowanych po: / Návod pro zařízení vyrobená po: / Návod pre obsluhu zariadení vyrobených po: / Instrukcija – įrenginiai, kurie buvo pagaminti nuo: / Lietošanas instrukcija ierīcēm izgatavotiem pēc: / Útmutató a után gyártott készülékekhez: / Manualul de utilizare pentru aparate fabricate după: / Bedienungsanleitung für Geräte, hergestellt wurden die nach dem / Navodila veljajo za naprave, proizvedene po: / Upute vrijede za uređaje proizvedene nakon: / Ръководството е валидно за устройства, произведени след: **01.01.2023**

- PL** **Pilarka tarczowa**
Instrukcja obsługi z kartą gwarancyjną
- CZ** **Kotoučová pila**
Návod k obsluze se záručním listem
- SK** **Kotúčová píla**
Užívateľská príručka so záručným listom
- LT** **Diskinis pjūklas**
Naudojimo instrukcija su Garantiniu lapu
- LV** **Ripzāģis**
Lietošanas instrukcija ar garantijas talonu
- HU** **Körfűrész**
Használati Utasítás Garanciajeggyel
- RO** **Ferăstrău circular**
Instrucțiuni de utilizare și certificat de garanție
- DE** **Kreissäge**
Bedienungsanleitung mit Garantiekarte
- SI** **Krožna žaga**
Navodila za uporabo z garancijskim listom
- HR** **Stolna kružna pila**
Upute za uporabu s jamstvenim listom
- BG** **Циркулярен трион**
Инструкции за експлоатация с гаранционна карта
- UA** **Циркулярна пила**
Інструкція з експлуатації з гарантійним талоном



- PL** Wszelkie prawa zastrzeżone. Niniejsze opracowanie jest chronione prawem autorskim. Kopiowanie lub rozpowszechnianie Instrukcji Obsługi we fragmentach albo w całości bez zgody Dedra Exim zabronione Dedra Exim zastrzega sobie prawo do wprowadzania zmian konstrukcyjno-technicznych oraz kompletywacyjnych bez uprzedniego powiadomienia. Zmiany te nie mogą stanowić podstawy do reklamowania produktu. Instrukcja obsługi dostępna na stronie www.dedra.pl
- CZ** Všechna práva vyhrazena. Toto zpracování je chráněno autorským právem. Kopírování nebo šíření Návodů k obsluze v částech nebo vcelku bez souhlasu společnosti Dedra Exim je zakázáno. Dedra Exim si vyhrazuje právo zavádět konstrukční a technické a komplementační změny bez dřívějšího oznámení. Tyto změny nemohou být základem pro reklamování výrobku. Návod k obsluze dostupný na stránkách www.dedra.pl
- SK** Všetky práva vyhradené. Tieto materiály sú chránené autorskými právami. Kopírovanie prípadne šírenie častí, prípadne celého návodu na obsluhu je bez súhlasu spoločnosti Dedra Exim zakázané. Dedra Exim si vyhradzuje právo na vykonávanie konštrukčno-technických zmien, a zmien doplnkového príslušenstva, bez predchádzajúceho upozornenia. Tieto zmeny nemôžu byť dôvodom na reklamáciu výrobku. Užívateľská príručka je dostupná na webovej stránke www.dedra.pl
- LT** Visos teisės saugomos. Šis kūrinys yra saugomas autorių teisių įstatymų. Eksploatavimo instrukcijos arba jos fragmentų kopijavimas ir platinimas be „Dedra Exim“ sutikimo draudžiamas. „Dedra Exim“ pasilieka sau teisę įvesti konstrukcijos, techninius arba komplektacijos pokyčius be išankstinio įspėjimo. Šie pokyčiai negali būti skundo dėl produkto pagrindu. Naudojimo instrukcija yra prieinama svetainėje: www.dedra.pl
- LV** Visas tiesības pasargātas. Šis izdevums ir sargāts ar autortiesību. Lietošanas Instrukcijas kopēšana vai izplatīšana pilnīgi vai fragmentos bez Dedra Exim firmas piekrišanas ir aizliegta. Firma Dedra Exim atstāj sev tiesību veikt konstrukcijas-tehnikas izmaiņu, kā arī komplektācijas izmaiņu bez iepriekšēja paziņojuma. Šīs izmaiņas nevar būt pamatu produkta reklamēšanai. Lietošanas instrukcija pieejama mājaslapā www.dedra.pl
- HU** Minden jog fenntartva. A jelen kiadvány szerzői jogokkal védve. A Használati Utasítás másolása vagy terjesztése egészében vagy részleteiben a Dedra Exim írásos engedélye nélkül tilos A Dedra Exim fenntartja magának a szerkezeti-műszaki, valamint komplettálási változtatások előzetes bejelentés nélküli bevezetésének jogát. Ezek a változások nem szolgálhatnak alappálul a termék reklamációjának. A használati utasítás a weboldalon elérhető www.dedra.pl
- RO** Toate drepturile rezervate. Această redactare este protejată prin legea dreptului de autor. Este interzisă copierea, reproducerea în orice fel sau multiplicarea și distribuirea parțială sau în totalitate a Manualului de utilizare fără permisiunea firmei Dedra Exim Firma Dedra Exim își rezervă dreptul de a face modificări tehnice și constructive sau de completare a dispozitivului fără o notificare prealabilă. Aceste modificări nu pot constitui temei pentru reclamarea produsului. Instrucțiunea de deservire accesibilă pe pagina www.dedra.pl
- DE** Alle Rechte vorbehalten. Die vorliegende Bedienungsanleitung wird durch das Urheber-recht geschützt. Kein Teil dieser Bedienungs-anleitung darf ohne schriftliche Einwilligung von Dedra Exim vervielfältigt oder verbreitet werden. Dedra Exim behält sich das Recht vor, Konstruktions- und technische Änderungen sowie Änderungen in der Zusammensetzung vorzunehmen, ohne vorher darüber zu informieren. Diese Änderungen können kein Grund zur Reklamation des Produkts bilden. Die Bedienungsanleitung ist auf der Internetseite www.dedra.pl zugänglich.
- SI** Vse pravice pridržane. Ta navodila so zaščiteni na podlagi predpisov o avtorskih pravicah. Prepovedano je kopiranje ali razširjanje teh navodil za uporabo po delih ali v celoti brez soglasja Dedra Exim. Dedra Exim si pridržuje pravico do uvajanja konstrukcijsko-tehničnih in kompletacijskih sprememb brez predhodnega obvestila. Te spremembe ne morejo biti podlaga za prijavo reklamacije. Navodila za uporabo so na voljo na strani www.dedra.pl
- HR** Sva prava su rezervirana. Ovo djelo je zaštićeno autorskim pravom. Zabranjeno je kopiranje ili distribucija Uputa za uporabu u dijelovima ili u cijelosti bez pristanka Dedra Exima Dedra Exim zadržava pravo uvođenja promjena konstrukcijskih, tehničkih i završnih bez prethodne obavijesti. Ove promjene ne mogu predstavljati osnovu za reklamiranje proizvoda. Upute za uporabu dostupne su na web stranici www.dedra.pl
- BG** Всички права запазени. Това произведение е защитено с авторски права. Забранено е копирането или разпространението на ръководството за потребителя на части или изцяло без разрешението на Dedra Exim Dedra Exim си запазва правото да прави промени в дизайна, техниката и окомплектовката без предварително уведомление. Тези промени не могат да бъдат основание за рекламиране на продукта. Ръководството за потребителя е на разположение на адрес www.dedra.pl
- UA** Всі права захищені. Ця дослідження захищене авторським правом. Копіювання або розповсюдження інструкції з експлуатації частково або повністю без згоди Dedra Exim заборонено Dedra Exim залишає за собою право вносити конструктивні, технічні та монтажні зміни без попереднього повідомлення. Ці зміни не можуть бути підставою для будь-яких гарантійних претензій. Інструкція з експлуатації доступна на сайті www.dedra.pl

Kontakt
 Kontakt / Kontakt / Kontaktai / Kontakti / Kapcsolat / Contact / Kontakt / Kontakt / Kontakt / Контакт / Контакти
 Dedra Exim Sp. z o.o., ul. 3 Maja 8, 05-800 Pruszków
 Tel. +48 22 73 83 777 wew. 129, 165, fax +48 22 73 83 779
 serwis@dedra.com.pl www.dedra.pl



1. Zdjęcia i rysunki

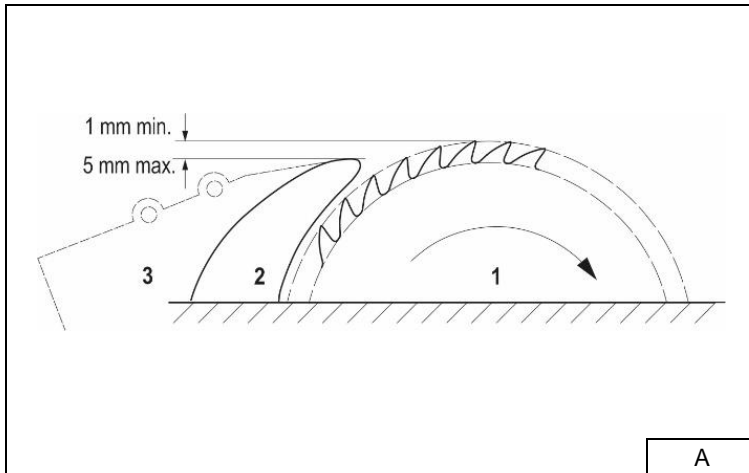

A

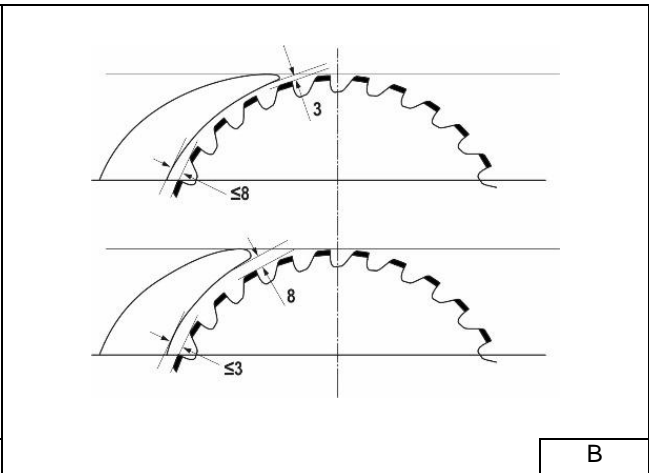

B

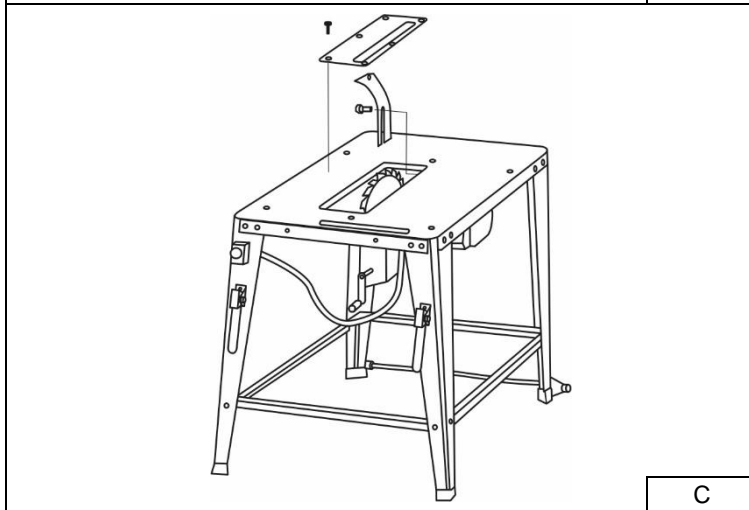

C

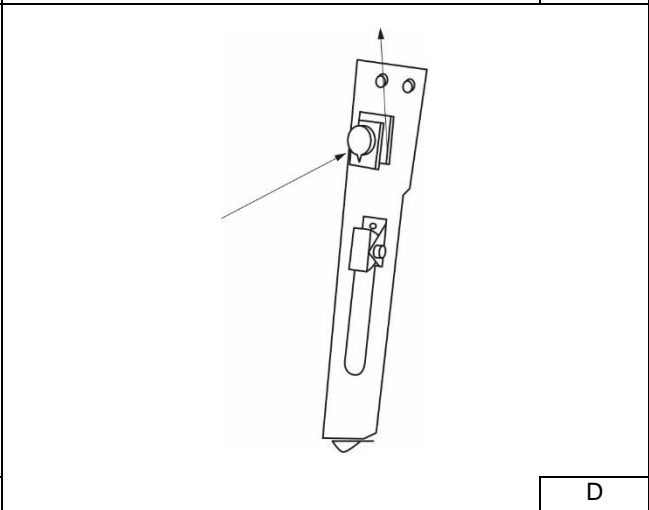

D

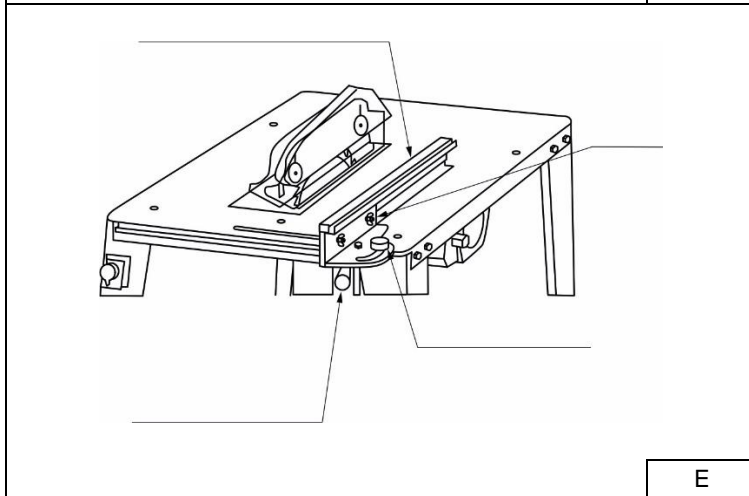

E

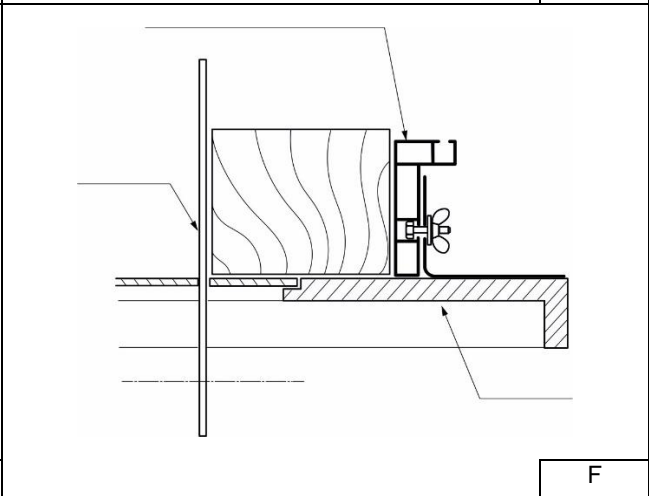

F

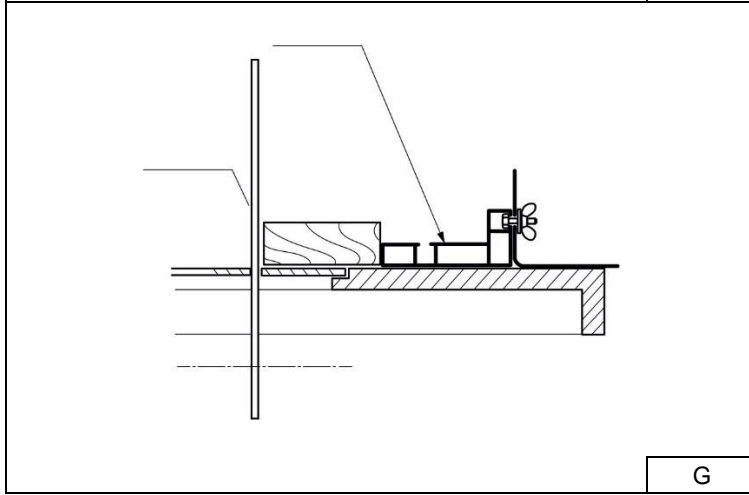

G

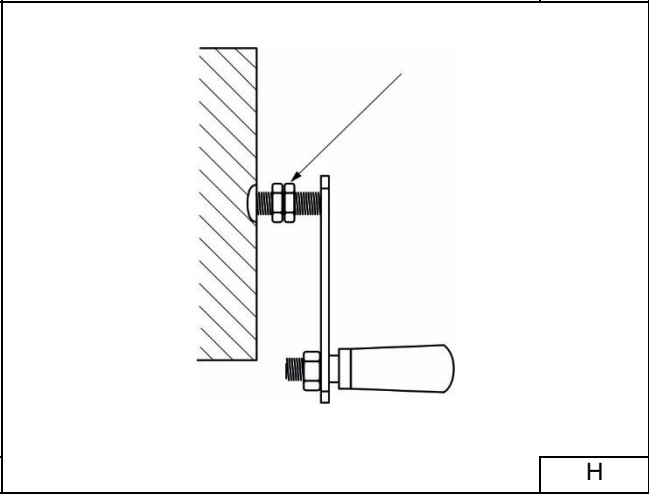

H

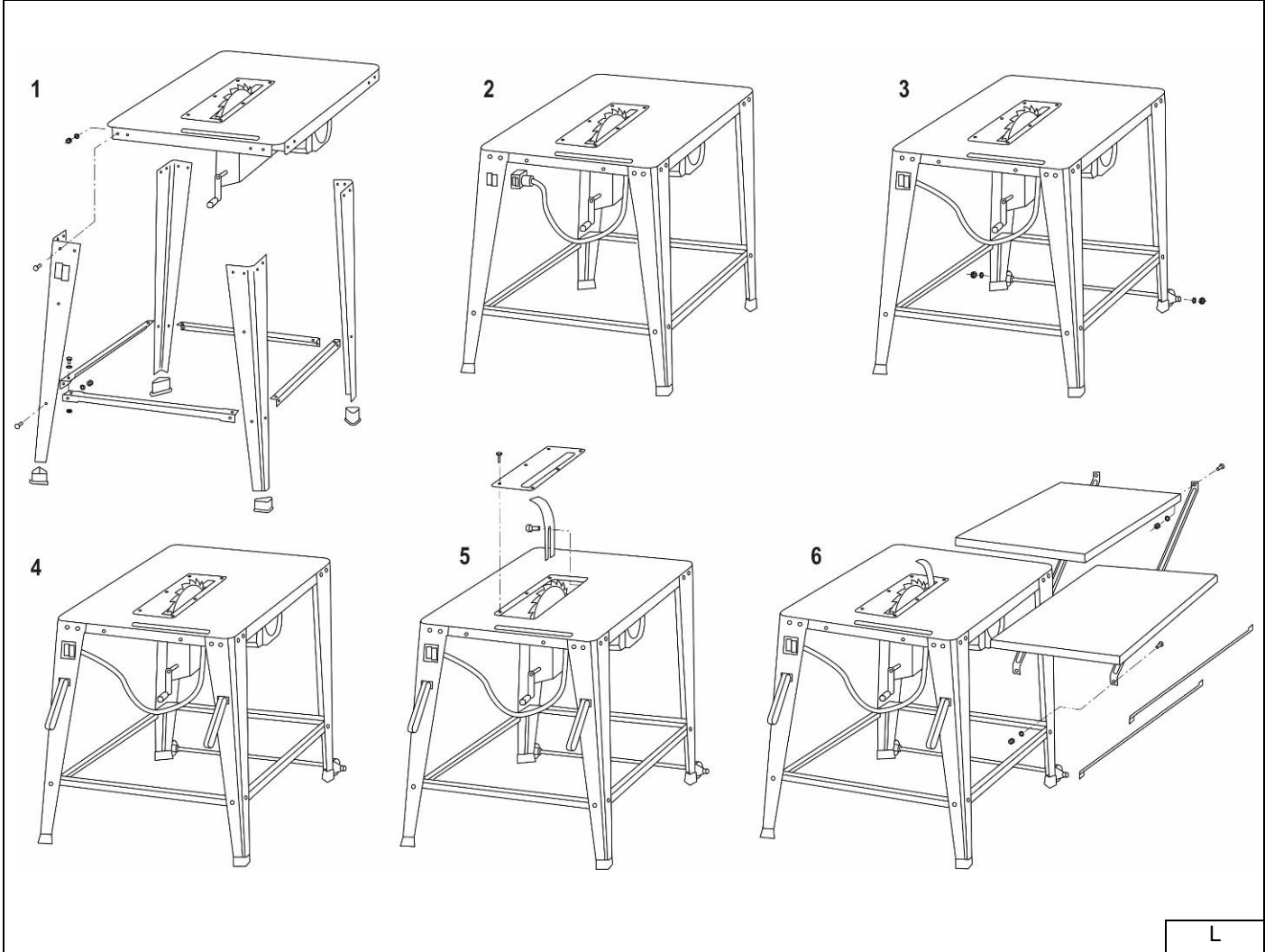
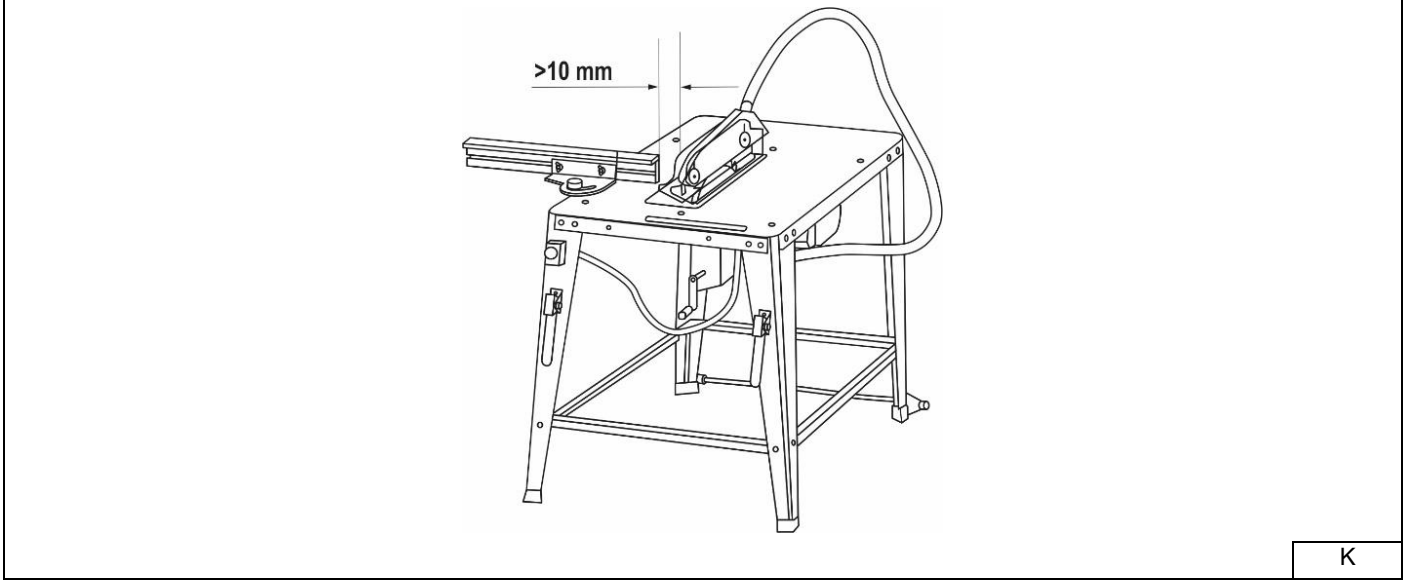
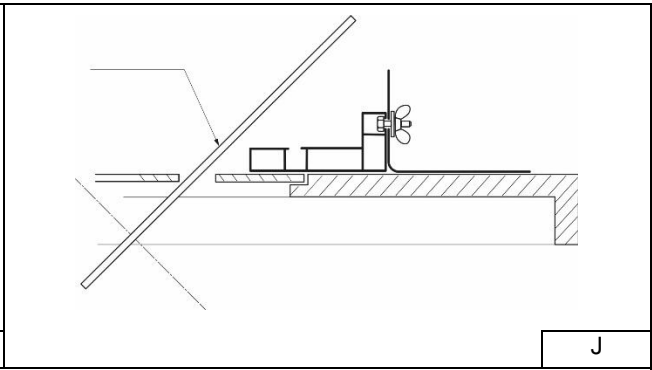
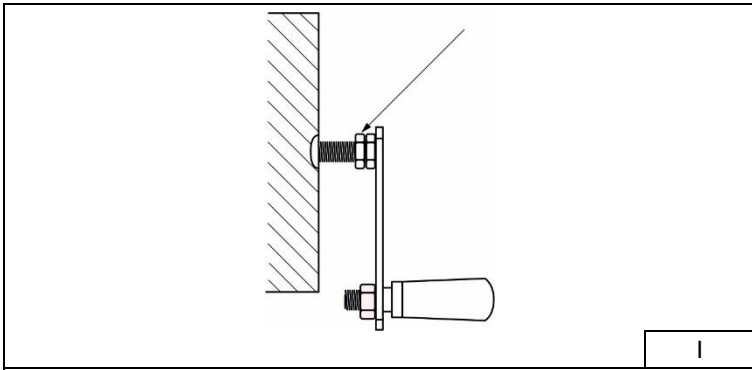

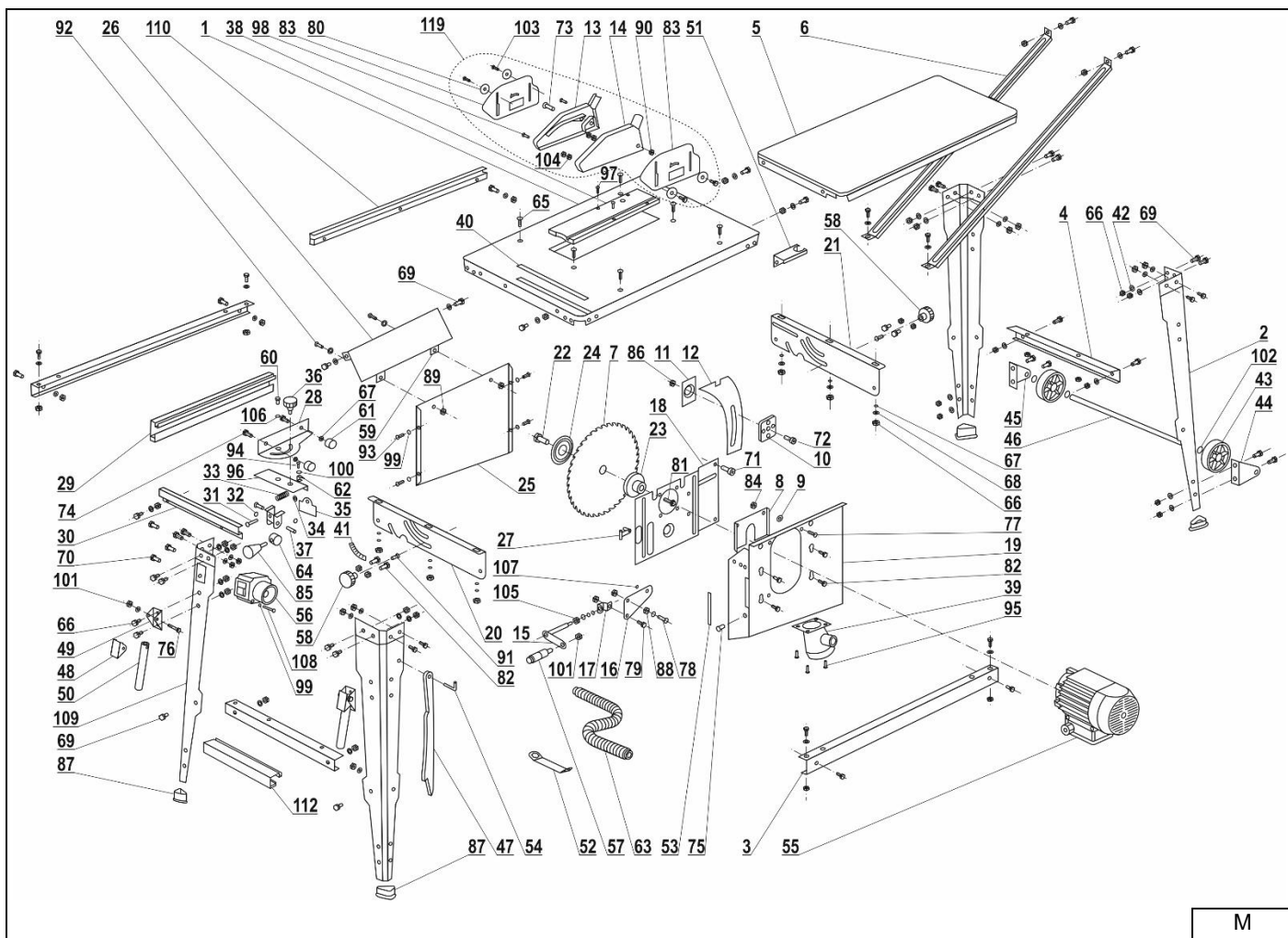

Opis piktogramów / Popis použitých piktogramů / Opis používaných piktogramov / Panaudotų piktogramų aprašymas / Lietoto piktogrammu apraksts / Az alkalmazott piktogramok magyarázata / Descrierea pictogramelor / Beschreibung der verwendeten Piktogramme / Opis piktogramov / Opis piktograma/ Описание на пиктограмите / Опис пиктограм



Nakaz: przeczytaj instrukcję obsługi / Příklad: přečtete návod k obsluze / Příklad: oboznámte sa s užívateľskou príručkou / Privaloma: perskaitykite aptarnavimo instrukciją / Norādījums: rūpīgi iepazīstieties ar lietotāja rokasgrāmātā sniegto informāciju / Utasítás: olvassa el az útmutatót / Obiligatoriu: citiți manualul de utilizare / Gebot: die Bedienungsanleitung lesen / Ukaz: preberí navodila za uporabu / Nalog: pročítajte upute za uporabu/ Заповедта: прочетете ръководството за употреба/ Инструкция: Прочитайте инструкцию з експлуатации



Nakaz: stosować okulary ochronne/ Příklad: používejte ochranné brýle/ Příklad: používejte ochranné okuliare/ Privaloma: naudoti apsauginius akinius/ Norādījums: nēsājiet aizsargacenes/ Utasítás: viseljen védőszemüveget/ Obiligatoriu: folosiți ochelari de protecție/ Gebot: schutzbrille tragen / Prepoved: uporaba zaščitnih očal / Obaveza: koristiti zaštitne naočale / Забрана: използвайте предпазни очила / Забрана: користуватися захисними окулярами



Nakaz: stosować środki ochrony dróg oddechowych/ Příklad: používejte prostředky pro ochranu dýchacích cest/ Příklad: používajte ochranné prostriedky na ochranu dýchacích ciest/ Privaloma: naudoti kvėpavimo takų apsaugos priemonės/ Pieprasījums: izmantot elpceļu attiecīgu aizsardzību/ Utasítás: használjon légúti védelmi felszerelést/ Obiligatoriu: utilizati echipament de protecție a căilor respiratorii/ Gebot: atemschutzgeräte benutzen / Prepoved: uporabljajte orpemo za zaščito dihal / Obaveza: koristiti sredstva za zaštitu dišnih putova / Забрана: използвайте средства за защита на дихателните пътища / Забрана: використовувати засоби захисту органів дихання



Używać ochronników słuchu / Používejte ochranu sluchu/ Používejte chrániče sluchu/ Privaloma: naudoti apsauginius akinius/ Lietojiet dzirdes aizsardzības līdzekļus/ Utasítás: használjon fülvédőt/ Trebuie să folosiți aparate pentru protecția auzului/ Der gehörschutz ist zu benutzen / Uporabljajte zaščitne pripomočke za sluh / Koristiti štitičke za sluh / Използвайте слухови протектори / Використовуйте засоби захисту органів слуху



Nie zbliżać dłoni w zasięg piły tarczowej/ Držte ruce mimo dosah pilového kotouče / Je zakázané dávat' ruky do dosahu kotúčovej píly / Rankas laikykite atokiau nuo diskinio pjūklo / Netuviniet rokas ripzāga darba zonai / Netuviniet rokas ripzāga darba zonai / Nu apropiați mâinile de fierăstrăul circular / Die Hand in die Reichweite der Kreissäge nicht schieben / Ne približujte roke krožni žagi / Držite ruke podalje od lista pile / Не доближайте ръката си до циркулярния трион / Не тримайте ръку в межах досяжності циркулярної пилки



Ostrzeżenie: zagrożenie zranienia tarczą / Upozornění: ohrožení poranění kotoučem / Varovanie: riziko úrazu spôsobeného kotúčom / Spėjimas: susižeidimo disku pavojus / Brīdinājums: ar disku ievainojuma risks / Figyelmeztetés: tárcsával való sérülés veszélye / Avertisment: risc de rănire cu discul diamantat / Warnung: Verletzungsgefahr mit der Schneidescheibe / Opozorilo: nevarnost poškodb zaradi ščita / Upozorenje: opasnost od ozljeđivanja listom / Предупреждение: Опасност от нараняване от щита / Попередження: Небезпека травмування щитом



Informacja: Średnica tarczy/ Informace: Průměr kotouče/ Informácia: Priemer kotúča / Informacija: Disko skersmuo / Informacja: Diska diametrs / Információ: Korong átmérője / Informație: Diametrul discului / Information: Durchmesser / Informacije: premer diska / Informacija: Promjer diska / Информация: Диаметр на диска / Informacja: Диаметр диска



Informacja: Średnica otworu montażowego/ Informace: Průměr montážního otvoru / Informácia: Priemer montážneho otvoru / Informacija: Montažinis angos skersmuo / Informacja: Montažes cauruma diametrs / Információ: Szerelő nyílás átmérője / Informație: Diametrul orificiului de montare / Information: Durchmesser der Montageöffnung / Informacije: Premer montažne odprtine / Informacija: Promjer montažnog otvora / Информация: Диаметр на монтажния отвор / Informacja: Диаметр монтажного отвору



Informacja: Prędkość obrotowa/ Informace: Otáčková rychlost/ Informácia: Uhlová rýchlosť/ Informacija: Sūkių skaičius/ Informacja: Griezes ātrums/ Tájékoztató: Fordulatszám/ Informație: Viteza de rotație/ Information: Drehzahl / Informacije: Speed / Informacija: Obrtna brzina / Информация: Швидкість



Masa urządzenia/ Hmotnost zařízení/ Hmotnosť zariadenia/ Įrenginio svoris / Ierīces svars/ A berendezés súlya/ Greutatea mașinii / Gewicht des Gerätes / Masa naprave / Masa uređaja / Маса на устройството / Маса пристрою

PL Spis treści

1. Zdjęcia i rysunki
2. Przeznaczenie urządzenia
3. Ograniczenie użycia
4. Dane techniczne
5. Przygotowanie do pracy
6. Podłączenie do sieci
7. Włączanie urządzenia
8. Użytkowanie urządzenia
9. Bieżące czynności obsługowe
10. Części zamienne i akcesoria
11. Samodzielne usuwanie usterek
12. Kompletacja urządzenia
13. Informacja dla użytkowników o pozbywaniu się urządzeń elektrycznych i elektronicznych
14. Wykaz części do rysunku złożeniowego
15. Karta gwarancyjna

Deklaracja zgodności została dołączona do instrukcji jako oddzielny dokument. W przypadku braku deklaracji zgodności należy się skontaktować z Dedra Exim Sp. z o.o.

Ogólne przepisy bezpieczeństwa zostały dołączone do instrukcji jako oddzielna broszura.

⚠ OSTRZEŻENIE. Przeczytać wszystkie ostrzeżenia oznaczone symbolem ⚠ i wszystkie instrukcje. Nieprzestrzeganie podanych niżej ostrzeżeń i wskazówek dotyczących bezpieczeństwa może być przyczyną porażenia prądem elektrycznym, pożaru lub poważnych obrażeń.

Zachować wszystkie ostrzeżenia i instrukcje do przyszłego użytku.

2. Przeznaczenie urządzenia

Pilarka tarczową przeznaczoną jest do cięcia drewna twardego i miękkiego, materiałów drewnopochodnych (sklejka, płyty wiórowe itp.) i tworzyw sztucznych. Maszyna pozwala wykonać podstawowe operacje cięcia elementów drewnianych: piłowanie wzdłużne, piłowanie poprzeczne, piłowanie skośne, które szczegółowo opisane zostało w dalszej części instrukcji.

Dopuszcza się wykorzystanie urządzenia w pracach remontowo-budowlanych, warsztatach naprawczych, w pracach amatorskich przy równoczesnym przestrzeganiu warunków użytkowania i dopuszczalnych warunków pracy, zawartych w instrukcji obsługi.

3. Ograniczenia użycia

Urządzenie może być użytkowane tylko zgodnie zamieszczonymi poniżej „Dopuszczalnymi warunkami pracy”. Samowolne zmiany w budowie mechanicznej i elektrycznej, wszelkie modyfikacje, czynności obsługowe nieopisane w instrukcji obsługi będą traktowane jako bezprawne i powodują natychmiastową utratę praw gwarancyjnych, a deklaracja zgodności traci ważność. Użytkowanie niezgodne z przeznaczeniem, bądź niezgodnie z instrukcją obsługi spowoduje natychmiastową utratę praw gwarancyjnych.

⚠ UWAGA Hałas emitowany przez urządzenie w czasie pracy przekracza 85 dB(A), dlatego jeden operator nie może pracować dłużej, niż 4 godziny dziennie.

Dopuszczalne warunki pracy

DED7728 - S2 10 min praca dorywcza, czas pracy z obciążeniem 10 min

DED7729 - S2 6 min praca dorywcza, czas pracy z obciążeniem 6 min

Maszyna może być użytkowana tylko w pomieszczeniach zamkniętych, o sprawnie działającej wentylacji. Niedozwolona jest praca lub wystawianie pilarki na działanie wilgoci lub deszczu.

4. Dane techniczne

Model	DED7728	DED7729
Silnik elektryczny	indukcyjny-jednofazowy	indukcyjny-trójfazowy
Napięcie sieci [V]	230 ~	400~
Częstotliwość sieci [Hz]	50	50
Moc znamionowa silnika [W]	2500	3400
Masa [kg]	50	54
Prędkość obrotowa piły tarczowej [obr./min]	2850	2850
Średnica piły tarczowej zębatej [mm]	315	315
Średnica otworu piły tarczowej [mm]	30,0	30,0
Wymiary stołu zasadniczego [mm]	800 x 550	800 x 550
Wymiary stołów dodatkowych [mm]	800 x 400	800 x 400
Zakres odchylenia głowicy roboczej	0 - 45°	0 - 45°
Max. wysokość ciętego elementu (0°/45°) [mm]	82/58	82/58
Średnica otworu króćca przyłączeniowego odciągu [mm]	95 / 30	95 / 30
Stopień ochrony przed dostępem bezpośrednim	IP54	IP54
Emisja hałasu		
Poziom mocy dźwięku L _{WA} [dB(A)]	95,3	95,3
Niepewność pomiaru (K _{WA}) [dB(A)]	4	4

Informacja na temat hałasu

Emisja hałasu została określona zgodnie z EN 1870-19:2013 wartości podano powyżej w tabeli.

⚠ UWAGA Hałas może spowodować uszkodzenie słuchu, podczas pracy zawsze należy używać środków ochrony słuchu!

Deklarowana łączna wartość hałasu została zmierzona zgodnie ze standardową metodą badania i może być wykorzystana do porównania jednego urządzenia z drugim. Podany poziom hałasu może być również wykorzystywany do wstępnej oceny narażenia na hałas.

Poziom hałasu podczas rzeczywistego użytkowania urządzenia może się różnić od zadeklarowanych wartości, w zależności od sposobu użycia narzędzi roboczych, w szczególności od rodzaju obrabianego przedmiotu oraz od konieczności określenia środków mających na celu ochronę operatora. Aby dokładnie oszacować narażenia w rzeczywistych warunkach użytkowania, należy wziąć pod uwagę wszystkie części cyklu operacyjnego, obejmujące także okresy, gdy urządzenie jest wyłączone lub gdy jest ono włączone, ale nie jest używane do pracy.

5. Przygotowanie do pracy

⚠ UWAGA Wszystkie czynności przygotowawcze przeprowadzać przy urządzeniu odłączonym od źródła zasilania.

Kolejność montażu pilarki przedstawiono na rysunkach, Instrukcji Obsługi. Podczas montażu należy zwrócić uwagę, czy wszystkie elementy zestawu zostały dostarczone, patrz kompletacja maszyny.

Montaż piły tarczowej

⚠ UWAGA Podczas montażu piły tarczowej, należy zakładać rękawice w celu uniknięcia zranienia dłoni przez ostre elementy piły.

Stosować piły tarczowe, których średnica zewnętrzna i wewnętrzna są zgodne z podanymi w Danych technicznych. Za pomocą wkrętaka odkręcić 4 śruby mocujące pokrywę komory piły tarczowej, podnieść boczny panel osłony, zablokować tarczę i płaskim kluczem odkręcić śrubę dociskową (lewy gwint) i zdjąć kołnierzyk dociskowy. Zdjąć pilę tarczową i złożyć nową, zwracając uwagę aby kierunek obrotów tarczy był zgodny z kierunkiem obrotów podanym na górnej osłonie tarczy. Założyć kołnierzyk dociskowy i dokręcić śrubę dociskową.

Montaż i regulacja klina rozszczepiającego (Rys. C).

1. Odkręcić 6 śrub mocujących wkładkę stołu, wyjąć ją.
2. Wsunąć do gniazda zaciskowego klin rozszczepiający, uprzednio luzując nakrętkę zaciskową.
3. Lekko dokręcić opisaną nakrętkę i ustawić klin rozszczepiający tak, aby najwyższy punkt klina znajdował się co najmniej 1mm, ale nie więcej niż 5mm poniżej najwyższego punktu piły tarczowej. (Rys. A)
4. Najmniejszą odległość między częścią klina położoną najbliżej piły, a pilą wynosiła 3mm, a żaden punkt klina rozszczepiającego nie był odległy od piły więcej niż 8mm, przy pomiarze wzdłuż promienia piły.
5. Dołączonym do wyposażenia kluczem mocno dokręcić nakrętkę zaciskową.
6. Klin rozszczepiający musi się znajdować w jednej linii z tarczą tnącą, aby zapobiec zablokowaniu się elementu obrabianego.

Ustawienie optymalnej wysokości tarczy:

1. Za pomocą klucza płaskiego o rozmiarze 17 poluzować dwie nakrętki, znajdujące się na śrubie korbki (Rys. H)
2. Przemieścić nakrętki na śrubie korbki z punktu A do punktu B, (Rys. I) jak najbliżej ramienia korbki. Działanie to pozwoli na wysunięcie tarczy pilarki na optymalną wysokość.

Montaż osłony tarczy

Osłonę tarczy montujemy na część wsporczą klina rozszczepiającego, przez otwór osłony i klina przekładamy śrubę będącą osią obrotu osłony. Na śrubę nakładamy nakrętkę i dokręcamy tak aby osłona samoczynnie powracała do położenia spoczynkowego. Do osłony montujemy jeden koniec przewodu odciągu wiórów a drugi do przyłącza.

Montaż odciągu pyłu

Do dolnej osłony stałej piły tarczowej montujemy za pomocą czterech śrub przyłącze do odciągu wiórów. Do przyłącza, podłączamy za pomocą odpowiedniego przewodu przyłączeniowego odciąg wiórów. Otwór z mniejszą średnicą łączymy przewodem z otworem znajdującym się na osłonie piły tarczowej.

Montaż prowadnicy równoległej:

W przypadku cięcia wzdłużnego zespół prowadnicy równoległej należy wsunąć do szczeliny na krótszym brzegu stołu głównego (Rys. E). Część prowadząca prowadnicy równoległej, pokazana na rysunku E, ustawiona jest do cięcia elementów o grubości większej niż 15 mm. W przypadku ustawienia pokazanego na Rys. E nie wolno pochylać zespołu napędowego i piły tarczowej.

Cięcie wąskich elementów i ukośnych

W przypadku cięcia z pochylem zespołu napędowego (ukosowania) i w przypadku cięcia cienkich elementów (<15 mm) należy przestawić część prowadzącą do położenia niskiego. W tym celu należy poluzować dwie nakrętki motylkowe i wysunąć część prowadzącą. Część prowadzącą wsuwamy w położeniu niskim (Rys. F - położenie wysokie, Rys. G - położenie niskie, Rys. J - ukosowanie).

Skala liniowa pozwala w łatwy sposób ustawić prowadnicę równoległą na żądany wymiar. Do zablokowania położenia prowadnicy służą dwa symetrycznie położone zaciski. Zespół suwaka wyposażony jest w skalę kątową. W przypadku cięcia wzdłużnego należy tak ustawić prowadnicę, aby płaszczyzna przylegania ciętego materiału tworzyła niewielki kąt z płaszczyzną wirową piły tarczowej. Nie należy zatem ustawiać na wartość kątową zero stopni, tylko nieco więcej, aby nie dochodziło do zakleszczania materiału.

Montaż elementu przedłużającego stół

Pilarka wyposażona jest w dodatkowy stół, który montuje się zależnie od potrzeb. W przypadku cięcia wzdłużnego stół należy przykręcić po stronie

odbiorczej. Do podparcia stołu przedłużanego należy wykorzystać parę dłuższych wsporników, znajdujących się w zestawie; i stosowny zestaw śrub do montowania stołu.

Cięcie poprzeczne

Wymaga zdemontowania części prowadzącej i wykręcenia 2 szt. śrub z nakrętkami motylkowymi. Należy wysunąć zespół suwaka z kanału prowadzącego na krótszym boku i wsunąć go do kanału znajdującego się na dłuższym boku pilarki.

Gdy zamierzamy wykonywać operację cięcia poprzecznego, stół przedłużający montujemy po lewej stronie stołu głównego. Do podparcia stołu należy wykorzystać parę krótszych wsporników znajdujących się w zestawie i stosowny komplet śrub. Po zakończeniu montażu, należy maszynę ustawić na płaskiej, równej powierzchni w miejscu dobrze oświetlonym. Następnie należy sprawdzić, czy ruchome elementy i osłony piły tarczowej nie są uszkodzone. Obracając piłą tarczową sprawdzić, czy układ napędowy nie jest zablokowany (tarcza powinna obracać się z lekkim oporem) oraz czy piła tarczowa nie jest poluzowana w uchwycie. W razie potrzeby dokręcić. Osłona górna powinna być tak ustawiona, aby w najwyższym ustawieniu zespołu napędowego ruchome osłony boczne stykały się z płaszczyzną stołu głównego. Dolna krawędź osłony piły winna być równoległa do powierzchni stołu głównego.

6. Podłączenie do sieci

Przed podłączeniem urządzenia do źródła prądu należy upewnić się, czy napięcie zasilania odpowiada wartości podanej na tabliczce znamionowej. Instalacja zasilająca powinna być wykonana zgodnie z zasadniczymi wymaganiami dotyczącymi instalacji elektrycznych i spełniać wymogi bezpieczeństwa użytkownika. Parametry minimalnego przekroju przewodu zasilającego oraz nominalnej wartości bezpiecznika w zależności od mocy urządzenia podano w poniższej tabeli:

Moc urządzenia [W]	Minimalny przekrój przewodu [mm ²]	Minimalna wartość bezpiecznika typu C [A]
≥2300	2,5	16

Instalacja winna być wykonana przez uprawnionego elektryka. W przypadku korzystania z przedłużacza należy zwrócić uwagę by przekrój żyły nie był mniejszy od wymaganego (patrz tabela). Przewód elektryczny ułożyć tak, aby w czasie pracy nie był narażony na przecięcie. Nie używać uszkodzonych przedłużaczy. Okresowo sprawdzać stan techniczny przewodu zasilającego. Nie ciągnąć za przewód zasilający.

7. Włączanie urządzenia

UWAGA Przed uruchomieniem urządzenia bezwzględnie wykonać czynności opisane w rozdziale „Przygotowanie do pracy”.

Przyciski sterowania maszyny znajdują się w lewej nodze pilarki (Rys. D). Należy podnieść kłapkę wyłącznika i nacisnąć zielony przycisk „I” aby uruchomić maszynę, czerwony przycisk „0” służy do zatrzymywania maszyny. W przypadku kiedy kłapka wyłącznika jest opuszczona, wystarczy tylko przycisnąć dłońmi czerwony przycisk wyłącznika bezpieczeństwa. Kłapka zatrzaskuje się na korpusie, powodując wyłączenie maszyny i jednoczesne blokowanie wyłącznika w pozycji „0”. Aby odblokować wyłącznik należy przesunąć go do góry zgodnie z zaznaczonym kierunkiem i odblokować zapadkę (Rys. D). Regulację wysokości cięcia dokonujemy za pomocą korbki, znajdującej się poniżej stołu głównego pilarki. Obniżanie zespołu napędowego wraz z tarczą tnącą następuje przy obrocie korbką zgodnie z ruchem wskazówek zegara. Obok korbki znajduje się skala głębokości, pozwalająca na precyzyjne ustawienie wysokości cięcia. Na bokach osłony piły, poniżej stołu, symetrycznie rozmieszczone są zaciski blokady pochylenia zespołu napędowego. W celu pochylenia piły tarczowej należy poluzować zaciski, a wartość kątową pochylenia ustawić na skali kątowej. Ostatnią czynnością jest mocne dokręcenie śrub zaciskowych. Pilarka wyposażona jest w zabezpieczenie termiczne, chroniące silnik przed przegrzaniem. Jeżeli w czasie pracy nastąpi samoczynne zatrzymanie zespołu napędowego, należy odczekać kilka minut i ponownie uruchomić urządzenie. W nogach pilarki wykonano otwory do mocowania z podłożem.

UWAGA Nie przebywać w płaszczyźnie cięcia podczas pracy! Do usuwania materiału należy koniecznie używać popychacza stanowiącego wyposażenie maszyny. Unikać zbliżania rąk do wirującej tarczy zębatej!

8. Użytkowanie urządzenia

Piłowanie wzdłużne

Ustawić tarczę tnącą w pozycji pionowej (na skali wartości kątowej 0), uprzednio luzując - a po ustawieniu zaciskając - blokadę nastaw. Położenie tarczy ustalamy, odpowiednio pokręcając korbką nastaw położenia zespołu napędowego. Zamocować na stole roboczym prowadnicę równoległą w odpowiedniej wersji albo do piłowania niskiego, albo do wysokiego. Prowadnicę równoległą zacisnąć na żądany wymiar. Prowadnica powinna być zamocowana tak, aby nie można jej było przesunąć ręką. Prowadnicę można mocować po prawej stronie stołu pilarki. Ustawienie prowadnicy na wymiar ułatwia podziałka milimetrowa, znajdująca się na stole. Włączyć maszynę, wykonać operację cięcia.

Piłowanie poprzeczne

Na Rys. K pokazano maszynę przygotowaną do piłowania poprzecznego. Wysunąć suwak prowadnicy z kanału prowadzącego i wsunąć go do kanału prowadzącego na dłuższym boku stołu. Nastawić wskaźnik skali kątowej na suwaku nastaw kątowych na 0 stopni. Poluzować nakrętkę motylkową i ustawić część prowadzącą prowadnicy tak, aby szczelina między osłoną ruchomą po lewej stronie osłony piły a częścią prowadzącą wynosiła ok. 10 mm. Zaciśnąć śruby motylkowe. Włączyć maszynę, dokonać operacji cięcia.

Ukosowanie

Pilarka przystosowana jest do wykonywania ukosowania (dla cięcia wzdłużnego). W tym celu należy poluzować zaciski, pochylić zespół napędowy

w zakresie 0-45 stopni. Wartość nastawić na skali kątowej. Mocno zaciśnąć śruby.

Ukosowanie w przypadku cięcia poprzecznego

Możliwe jest do osiągnięcia dwoma sposobami:

1. Poprzez pochylenie zespołu napędowego tak, jak dla cięcia wzdłużnego
2. Poprzez wprowadzenie nastaw kątowych na skali suwaka ustawionego tak, jak dla cięcia poprzecznego. Jeżeli istnieje konieczność ukosowania w dwu płaszczyznach, należy nastawy przenieść na zespół napędowy i na suwak, ustawiony do cięcia poprzecznego.

UWAGA Operacje obróbcze na półfabrykatkach okrągłych nie są możliwe.

W końcowej fazie cięcia dopychać materiał za pomocą popychacza tak, aby oddalić rękę operatora od strefy niebezpiecznej.

Zamocowanie, wymiana piły tarczowej

Wyjąć wtyczkę z gniazdko. Odkręcić śruby mocujące pokrywę komory piły tarczowej. Odchylić pokrywę. Zablokować tarczę kluczem specjalnym poprzez osadzenie go w pierścieniu dociskowym. Odkręcić śrubę dociskową piły tarczowej za pomocą klucza płaskiego (oba klucze znajdują się w kompletacji urządzenia). Zsunąć pierścień dociskowy. Zdjąć piłę z wrzeciona. Założyć nową piłę i zamontować ją, postępując w kolejności odwrotnej. Zwrócić uwagę na kierunek obrotów pokazany na pile tarczowej - musi być zgodny z oznakowaniem umieszczonym na górnej osłonie piły.

Czynności zmiany piły tarczowej należy przeprowadzać bardzo ostrożnie. Nowa piła jest bardzo ostra i przy dokręcaniu powstaje zagrożenie zranienia dłoni. Upadek piły na twarde podłoże zawsze kończy się wykruszeniem płytki zęba. Przy demontażu piły tarczowej w żadnym wypadku nie należy chwycić kluczami za wrzeciono od strony pierścienia wewnętrzznego. Ten fragment maszyny odpowiada za precyzyjne ustawienie tarczy tnącej. Użycie klucza samozaciskowego (o dużej sile zaciskowej) powoduje deformację powierzchni ustalających położenie piły tarczowej. Nawet minimalne odkształcenia powodują pogorszenie, a nawet utratę własności użytkowych. Roszczenia gwarancyjne wynikające z postępowania tego rodzaju czy obsługi nie będą uznawane.

Każdorazowo wymianę piły wykorzystywać do dokładnego oczyszczenia komory piły tarczowej i do nasmarowania elementów ruchomych, jakie się tam znajdują. W przypadku zużycia się środkowej części stołu roboczego (w wyniku zniszczenia jej podczas cięcia) pilarkę należy oddać do serwisu w celu jej wymiany. Własnoręczna wymiana zagraża bezpieczeństwu użytkownika.

Dobór liczby zębów piły tarczowej do ciętego materiału:

10-24 – Drewno grube (twarde lub miękkie), płyta wiórowa.

Cięcie wzdłużne (wzdłuż włókien drewna)

18-40 – Drewno cienkie, płyta wiórowa wraz z pokryciem laminowanym lub bez, pokrycia drewniane. Cięcie precyzyjne, szybkie, wzdłuż lub w poprzek włókien drewna.

30-80 – Do pokryć i wykończenia płyty, plansze z drewna zwykłego lub szlachetnego (1 lub 2-stronne), cienkie płyty, plastik, pleksiglas. Cięcie bardzo precyzyjne, powierzchnia cięcia bez wylupów.

80-120 – Drewno twarde, płyty z tworzyw sztucznych. Cięcie bardzo precyzyjne.

9. Bieżące czynności obsługowe

UWAGA Wszystkie czynności obsługowe przeprowadzać przy urządzeniu odłączonym od źródła zasilania.

Okresowo weryfikować stan techniczny piły tarczowej:

- sprawdzać, czy na powierzchni nie ma rys, świadczących o pękaniu piły tarczowej,

- sprawdzać, czy nie ma ubytków skrawających płytek węglkowych

Regularnie czyścić komorę piły tarczowej, dokładnie oczyszczać kanał wyrzutnika wiórów. Pilarka wyposażona jest w system odprowadzania urobku w trakcie cięcia, do którego można podłączyć odciąg wiórów poprawiający komfort pracy. Króciec przyłączeniowy znajduje się z tyłu maszyny. Przy każdej okazji oczyszczać wylot powietrza chłodzącego silnika elektrycznego.

Regularnie oczyszczać z wiórów całą maszynę. Czynności tę najlepiej wykonać za pomocą sprężonego powietrza.

Regularnie smarować olejem maszynowym wszystkie ruchome części (można stosować np. WD40)

W przypadku cięcia z dużym posuwem pilarka będzie wylądować się ze względu na zamontowane zabezpieczenie.

10. Części zamienne i akcesoria

Zalecane piły tarczowe

Fabrycznie pilarka zaopatrzona jest w piłę tarczową o średnicy 315 mm otworze 30 mm i liczbie zębów 40. Opisana tarcza tnąca posiada numer katalogowy H31540. Pilarka może być wyposażona w piły tarczowe o większej liczbie 80 zębów nr kat 31580. Piły w które wyposażamy pilarki posiadają Znak Bezpieczeństwa Użytkownika certyfikat nr B/11/473/2000 wydany przez Instytut Obróbki Skrawaniem w Krakowie. Konstrukcyjnie pilarka jest przystosowana do pracy z pilami tarczowymi DEDRA. Dopuszczalne jest stosowanie pił innych producentów pod warunkiem, by grubość korpusu piły wynosiła ok. 2,1 mm, a szerokość zęba 3,4 mm. Stosowanie pił tarczowych znacznie odbiegających od podanych wartości jest niedopuszczalne. Piły tarczowe o większej liczbie zębów wymagają stosowania proporcjonalnie mniejszych posuwów roboczych.

W celu zakupu części zamiennych i akcesoriów należy skontaktować się z Serwisem Dedra Exim. Dane kontaktowe znajdują się na 1. stronie instrukcji.

Przy zamawianiu części zamiennych prosimy podać numer partii umieszczony na tabliczce znamionowej oraz numer części z rysunku złożeniowego.

W okresie gwarancyjnym naprawy dokonywane są na zasadach podanych w karcie gwarancyjnej. Reklamowany produkt prosimy przekazać do naprawy w miejscu zakupu (sprzedawca zobowiązany jest przyjąć reklamowany produkt), przesłać do serwisu centralnego Dedra Exim lub przesłać do serwisu

najbliższego względem miejsca zamieszkania (lista serwisów na stronie www.dedra.pl). Prosimy uprzejmie dołączyć wypełnioną kartę gwarancyjną. Po okresie gwarancyjnym naprawy wykonuje serwis centralny. Uszkodzony produkt należy przesłać do serwisu (koszty wysyłki pokrywa użytkownik).

11. Samodzielne usuwanie usterek

UWAGA Przed przystąpieniem do samodzielnego usuwania usterek odłączyć urządzenie od zasilania.

Problem	Przyczyna	Rozwiązanie
Maszyna działa	Kabel zasilający jest źle podłączony lub uszkodzony	Wcisnąć głębiej wtyczkę do gniazdka, sprawdzić kabel zasilający
	W gniazdku nie ma napięcia sieciowego	Sprzedać napięcie w gniazdku, sprawdzić, czy nie zadziałał bezpiecznik.
	Uszkodzony wyłącznik	Oddać do serwisu
	Zadziałało zabezpieczenie przeciw przeciążeniowe	Odczekać kilka minut, wcisnąć przycisk zabezpieczenia, uruchomić maszynę
Silnik przegrzewa się	Zapchane otwory wentylacyjne	Oczyścić otwory wentylacyjne
Maszyna rusza z trudem	Komora piły tarczowej wypełniona jest trocinami, na skutek niedrożności układu odbierającego trociny	Oczyścić kanał wurzownika trocin
	Zatarte łożyska silnika	Przekazać pilarkę do naprawy
Maszyna po dłuższym okresie użytkowania traci moc, w czasie cięcia, czuć zapach palonego drewna		Wymienić piłę tarczową na nową

12. Kompletacja urządzenia

1. Zespół napędowy z blatem stołu, 2. Nogi - 4 szt., 3. Poprzeczka długa - 2 szt., 4. Poprzeczka krótka - 2 szt., 5. Poprzeczka blatu dodatkowego krótka - 2 szt., 6. Poprzeczka blatu dodatkowego długa - 2 szt., 7. Prowadnica długa, 8. Blat stołu dodatkowy - 2 szt., 9. Popychacz, 10. Osłona górna piły tarczowej, 11. Zestaw jezdyny, 12. Zacisk mimośrodowy prowadnicy z przymiarem kątowym, 13. Listwa prowadząca krótka - 2 szt., 14. Uchwyt transportowy - 2 szt., 15. Przewód elastyczny odciągu - 1 szt., 16. Króciec przyłączeniowy odciągu - 1 szt., 17. Uchwyt przewodu odciągu - 1 szt., 18. Stopy - 4 szt., 19. Komplet śrub, podkładek i nakrętek, 20. Klucz do demontażu piły tarczowej - 1 szt.

13. Informacja dla użytkowników o pozbywaniu się urządzeń elektrycznych i elektronicznych

(dotyczy gospodarstw domowych)



Przedstawiony symbol umieszczony na produktach lub dołączonej do nich dokumentacji informuje, że niesprawnych urządzeń elektrycznych lub elektronicznych nie można wyrzucać razem z odpadami bytowymi. Prawidłowe postępowanie w razie konieczności utylizacji, powtórnego użycia lub odzysku podzespołów polega na przekazaniu urządzenia do wyspecjalizowanego punktu zbiórki, gdzie będzie przyjęte bezpłatnie. Informacji o lokalizacji miejsc zbiórki zużytego sprzętu udzielają władze lokalne np. na swoich stronach internetowych.

Prawidłowa utylizacja urządzenia umożliwia zachowanie cennych zasobów i uniknięcie negatywnego wpływu na zdrowie i środowisko, wynikające z możliwości obecności w sprzęcie niebezpiecznych: substancji, mieszanin oraz części składowych.

Nieprawidłowa utylizacja odpadów zagrożona jest karami przewidzianymi w odpowiednich przepisach lokalnych.

Użytkownicy w krajach Unii Europejskiej: W razie konieczności pozbycia się urządzeń elektrycznych lub elektronicznych, prosimy skontaktować się z najbliższym punktem sprzedaży lub z dostawcą, którzy udzielią dodatkowych informacji.

Pozbywanie się odpadów w krajach poza Unią Europejską: Taki symbol dotyczy tylko krajów Unii Europejskiej. W razie potrzeby pozbycia się niniejszego produktu prosimy skontaktować się z lokalnymi władzami lub ze sprzedawcą celem uzyskania informacji o prawidłowym sposobie postępowania.

14. Wykaz części do rysunku złożeniowego

DED7728 i DED7729 (Rys. M)

Numer	Nazwa części	Num er	Nazwa części
1	Płyta stołu głównego	57	Uchwyt korbki
2	Noga pilarki	58	Pokrętło zaciskowe zesp. Pochylenia
3	Wspornik długi	59	Zawias
4	Wspornik krótki	60	Sworzeń gwintowany M6x12 mm
5	Stół dodatkowy	61	Pokrętło zaciskowe

6	Podpora stołu dodatkowego długa	62	Pozycjoner skali kątowej
7	Piła tarczowa	63	Wąż odciągu z osłony
8	Płytki stabilizujące	64	Mimośród
9	Podkładka dystansowa fi 5 mm	65	Śruba ampulowa M 6x20 mm
10	Prowadnica klina rozszczepiającego	66	Nakrętka M 6
11	Płytki dociskowa klina	67	Podkładka spec 6/18 mm
12	Klin rozszczepiający	68	Podkładka sprężysta śr 6 mm
13	Osłona piły prawa	69	Śruba sześciok. M 6x16 mm
14	Osłona piły lewa	70	Blachowkręt 13 mm
15	Ramię korbki	71	Śruba ampulowa M 6x25 mm
16	Płytki dźwigni	72	Śruba ampulowa M12x35 mm
17	Wodzik	73	Wkręt krzyżakowy M 6x25 mm
18	Płyta mocowania zesp. Napędowego	74	Śruba specjalna M 6x20 mm
19	Pokrywa prowadząca osł. stałej p. stołu	75	Tuleja mosiężna
20	Płyta mocująca zesp. nap. Przednia	76	Sworzeń gwintowany M 8x44 mm
21	Płyta mocująca zesp. nap. Tylna	77	Śruba M 5x20 mm
22	Śruba mocująca tarczę	78	Śruba M 8x16 mm
23	Kołnierze oporowy	79	Śruba sześciok. M 8x16 mm
24	Kołnierze dociskowy	80	Podkładka specjalna
25	Pokrywa osłony stałej poniżej stołu	81	Śruba samoblokująca M 6x12 mm

Karta gwarancyjna na

Pilarkę tarczową

Nr katalogowy: DED7728, DED7729 nr partii:

(zwane dalej Produktem)

Data zakupu Produktu:

Pieczęć sprzedawcy

Data i podpis sprzedawcy:

Oświadczenie Użytkownika:

Potwierdzam, że zostałem poinformowany o warunkach gwarancji oraz skutkach nieprzezwyciężenia wytycznych zawartych w Instrukcji obsługi i karcie gwarancyjnej. Warunki niniejszej gwarancji są mi znane, co potwierdzam własnoręcznym podpisem:

.....

Data i miejsce

.....

Podpis Użytkownika

I. Odpowiedzialność za Produkt

1. Gwarant – Dedra Exim Sp. z o.o. z siedzibą w Pruszkowie, adres: ul. 3 Maja 8, 05-800 Pruszków, KRS 0000062517, Sąd Rejonowy dla m.st. Warszawy w Warszawie, XIV Wydział Gospodarczy Krajowego Rejestru Sądowego, NIP 527-020-49-33, kapitał zakładowy: 100 980.00 zł.

2. Na warunkach określonych w niniejszej karcie gwarancyjnej Gwarant udziela gwarancji na Produkt, pochodzący z dystrybucji Gwaranta.

3. Odpowiedzialność z tytułu gwarancji obejmuje tylko wady powstałe z przyczyn tkwiących w Produkcie w momencie jego wydania Użytkownikowi.

4. Z tytułu gwarancji Użytkownik, uzyskuje prawo do bezpłatnej naprawy Produktu, o ile wada ujawniła się w okresie gwarancji. Sposób naprawy Produktu (metoda wykonania naprawy) zależy od decyzji Gwaranta. W przypadku stwierdzenia przez Gwaranta braku możliwości naprawy Gwarant zastrzega sobie prawo wymiany wadliwego elementu albo całego Produktu na wolny od wad, obniżenia ceny Produktu lub odstąpienia od umowy.

5. W stosunku do Użytkownika, który nie jest konsumentem w rozumieniu ustawy z dnia 23 kwietnia 1964r. Kodeks cywilny, odpowiedzialność odszkodowawcza Gwaranta za szkody wynikające z niniejszej gwarancji i/lub w związku z jej zawarciem i wykonywaniem, bez względu na tytuł prawny, jest ograniczona maksymalnie do wysokości wartości wadliwego Produktu.

II. Okres gwarancji

Elementy Produktu	Czas trwania ochrony gwarancyjnej
Pilarka tarczowa	24 miesiące, licząc od daty zakupu Produktu uwidocznionej w niniejszej karcie gwarancyjnej
Piła tarczowa	Elementy nieobjęte gwarancją

III. Warunki skorzystania z gwarancji

1. Przedstawienie przez Użytkownika wypełnionej karty gwarancyjnej Produktu oraz uprawdopodobnienie przez Użytkownika okoliczności zakupu Produktu, np. poprzez przedstawienie paragonu, faktury, itd. W celu sprawnego

przeprowadzenia reklamacji zaleca się aby Użytkownik przekazał wraz z Produktem do reklamacji wszystkie elementy określone w „Kompletacji urządzenia” zawartej w Instrukcji obsługi.

2. Stosowanie się przez Użytkownika do zaleceń zawartych w Instrukcji obsługi i karcie gwarancyjnej.

3. Gwarancja obejmuje tylko obszar Rzeczypospolitej Polskiej i UE.

4. Gwarancja nie obejmuje wad Produktu powstałych w szczególności na skutek:

a. Nieprzestrzegania przez Użytkownika warunków określonych w Instrukcji obsługi, w szczególności w zakresie prawidłowej eksploatacji, konserwacji i czyszczenia;

b. Zastosowania przez Użytkownika środków czyszczących lub konserwujących niezgodnych z Instrukcją obsługi;

c. Nieodpowiedniego przechowywania i transportu Produktu przez Użytkownika;

d. Samowolnych zmian i/lub przeróbek Produktu przez Użytkownika, które nie były uzgadniane z Gwarantem;

e. Zastosowania przez Użytkownika w Produkcji materiałów eksploatacyjnych niezgodnych z Instrukcją obsługi.

5. Użytkownik, który nie jest konsumentem w rozumieniu ustawy z dnia 23 kwietnia 1964r. Kodeks cywilny, traci gwarancję na Produkt, w którym:

- numery seryjne, oznaczenia dat i tabliczki znamionowe zostały usunięte, zmienione lub uszkodzone przez Użytkownika;

- plomby zostały uszkodzone przez Użytkownika lub noszą ślady manipulacji Użytkownika.

6. Uwaga! Czynności związane z codzienną obsługą Produktu, wynikające m.in. z Instrukcji obsługi Użytkownik wykonuje we własnym zakresie i na swój koszt.

IV. Procedura reklamacyjna

1. W przypadku stwierdzenia nieprawidłowej pracy Produktu, przed dokonaniem zgłoszenia reklamacyjnego należy upewnić się czy wszystkie czynności określone w szczególności w Instrukcji obsługi zostały wykonane w sposób prawidłowy.

2. Zgłoszenie reklamacji zaleca się dokonać niezwłocznie, najlepiej w terminie 7 dni od daty zauważenia wady Produktu. Użytkownik, który nie jest konsumentem w rozumieniu ustawy z dnia 23 kwietnia 1964r. Kodeks cywilny traci uprawnienia wynikające z niniejszej gwarancji w przypadku niezgłoszenia reklamacji w terminie 7 dni.

3. Zgłoszenie reklamacji można dokonać m.in. w punkcie zakupu Produktu, w serwisie gwarancyjnym lub pisemnie na adres: Dedra Exim Sp. z o.o., ul. 3 Maja 8, 05-800 Pruszków.

4. Użytkownik może złożyć reklamację przy wykorzystaniu formularza dostępnego na stronie internetowej www.dedra.pl. („Formularz zgłoszenia reklamacji z tytułu gwarancji”).

5. Adresy serwisów gwarancyjnych dla poszczególnych krajów dostępne są na stronie www.dedra.pl. W przypadku braku serwisu gwarancyjnego dla danego kraju zgłoszenia reklamacyjne z tytułu gwarancji zaleca się kierować na adres: Dedra Exim Sp. z o.o. ul. 3 Maja 8, 05-800 Pruszków (Polska).

6. Mając na uwadze bezpieczeństwo Użytkownika zakazuje się korzystania z wadliwego Produktu.

7. Uwaga! Korzystanie z wadliwego Produktu jest niebezpieczne dla zdrowia i życia Użytkownika.

8. Wykonanie obowiązków wynikających z gwarancji nastąpi w terminie 14 dni roboczych, licząc od dnia dostarczenia reklamowanego Produktu przez Użytkownika.

9. Przed dostarczeniem wadliwego Produktu do reklamacji zaleca się jego oczyszczenie. Reklamowany Produkt zaleca się dokładnie zabezpieczyć przed uszkodzeniami w transporcie (zaleca się dostarczyć reklamowany Produkt w oryginalnym opakowaniu).

10. Okres gwarancji ulega przedłużeniu o czas, w ciągu którego skutek wady Produktu objętego gwarancją Użytkownik nie mógł z niego korzystać.

Gwarancja nie wyłącza, nie ogranicza, ani nie zawiesza uprawnień Użytkownika wynikających z przepisów o rekojmi za wady rzeczy sprzedanej.

Zgodnie z art. 13 ust. 1 i ust. 2 rozporządzenia Parlamentu Europejskiego i Rady (UE) 2016/679 z dnia 27 kwietnia 2016 r. w sprawie ochrony osób fizycznych w związku z przetwarzaniem danych osobowych i w sprawie swobodnego przepływu takich danych oraz uchylenia dyrektywy 95/46/WE (dalej: „RODO”) informujemy

1. Administratorem Twoich danych osobowych podanych w formularzu jest DEDRA-EXIM sp. z o.o. z siedzibą w Pruszkowie, ul. 3 Maja 8, 05-800 Pruszków (dalej: „Administrator”).

2. Twoje dane będą przetwarzane wyłącznie w celu przeprowadzenia procedury gwarancyjnej urządzenia zgodnie art. 6 ust. 1 lit. b ogólnego rozporządzenia o ochronie danych (dalej: „RODO”) Podanie danych jest dobrowolne, ale konieczne do przeprowadzenia procedury gwarancyjnej.

3. Twoje dane będą przetwarzane przez okres rozpatrywania przeprowadzenia procedury gwarancyjnej oraz w celach archiwizacyjnych w razie konieczności obrony przed ewentualnymi roszczeniami wobec Administratora nie dłużej niż do momentu ich przedawnienia.

4. Twoje dane mogą być ujawniane wyłącznie podmiotom przetwarzającym dane na rzecz administratora na podstawie pisemnej umowy powierzenia przetwarzania danych osobowych świadczącym m.in. usługi serwisu technicznego, hostingu lub obsługi strony internetowej, obsługi IT, firmie kurierskiej. Dostawcy Administratora zobowiązani są do zapewnienia zabezpieczenia danych i spełnienia wymogów obowiązującego prawa związanego z ochroną danych osobowych i nie mogą wykorzystywać powierzonych danych osobowych do innych celów niż te, które są określone w umowie z Administratorem.

5. Twoje dane nie będą przetwarzane w sposób zautomatyzowany w tym również w formie profilowania oraz nie będą przekazywane do państwa trzeciego/organizacji międzynarodowej.

6. Posiadasz prawo dostępu do treści swoich danych oraz prawo ich sprostowania, usunięcia, ograniczenia przetwarzania, prawo do przenoszenia danych, prawo wniesienia sprzeciwu, w dowolnym momencie.

7. We wszelkich sprawach związanych z przetwarzaniem Twoich danych osobowych przez Administratora możesz skontaktować się pod adresem e-mail: daneosobowe@dedra.pl;

8. Masz prawo wniesienia skargi do organu właściwego do spraw ochrony danych osobowych;

CZ Obsah

1. Snímky a obrázky
2. Určení nástroje
3. Omezení použití
4. Technické údaje
5. Příprava k práci
6. Připojení k síti
7. Zapínání nástroje
8. Použití nástroje
9. Aktuální provozní práce
10. Náhradní díly a příslušenství
11. Samostatné odstranění závad
12. Výbava nástroje
13. Informace pro uživatele o zbavování se elektrických a elektronických zařízení
14. Zárudní list

Překlad originálního návodu

Prohlášení o shodě bylo připojeno k návodu jako jednotlivý dokument. V případě chybějícího prohlášení o shodě kontaktujte Dedra Exim Sp. z o.o. Všeobecné bezpečnostní podmínky byly připojeny k návodu jako jednotlivá brožura.

VAROVÁNÍ. Přečtete si všechna upozornění označená symbolem  a všechny pokyny. Nedodržení níže uvedených upozornění a bezpečnostních pokynů může vést k úrazu elektrickým proudem, požáru nebo vážným zraněním.

Uložte všechna upozornění a pokyny pro pozdější použití.

2. Určení nástroje

Kotoučová pila je určena k řezání tvrdého a měkkého dřeva, materiálů na bázi dřeva (překlíčky, dřevotřískové desky atd.) a plastů. Zařízení umožňuje provést základní řezy dřevěných prvků: podélné, příčné nebo šikmé řezy, které jsou podrobně popsány v další části tohoto návodu

Zařízení se může používat pro stavební a opravné práce, v opravárenských dílnách, pro hobby použití se současným dodržováním podmínek používání a přípustných pracovních podmínek, uvedených v návodu k obsluze.

3. Omezení použití

Zařízení může být používáno pouze v souladu s níže uvedenými "Přípustnými provozními podmínkami". Samovolné změny v mechanické a elektrické stavbě, veškeré úpravy, obslužné činnosti nepopsané v návodu k obsluze budou vnímány jako právně neopodstatněné a způsobí okamžitou ztrátu záručních práv a prohlášení o shodě ztratí platnost. Používání, které budou v rozporu s určením nebo v rozporu s návodem k obsluze způsobí okamžitou ztrátu záručních práv.

POZOR Z důvodu vysoké provozní hladiny hluku zařízení přesahující 85 dB (A) je nutné dodržovat pracovní dobu jednoho operátor max. 4 hodiny denně.

Přípustné pracovní podmínky

DED7728 - S2 10 min příležitostní provoz, provozní doba se zatížením 10 min

DED7729 – S2 6 min příležitostní provoz, pracovní doba se zatížením 6 min

Stroj lze používat pouze v uzavřených prostorách s fungujícím větráním. Je zakázáno pilu používat nebo uchovávat ve vlhkých podmínkách nebo na dešti.

4. Technické údaje

Model	DED7728	DED7729
Elektromotor	Indukční-jednofázový	Indukční-třífázový
Síťové napětí [V]	230 ~	230 ~
Kmitočet sítě [Hz]	50	50
Jmenovitý výkon motoru [w]	2500	3400
Hmotnost [kg]	50	54
Rychlost otáček pilového kotouče [obr/min]	2850	2850
Průměr zubatého pilového kotouče [mm]	315	315
Průměr otvoru pilového kotouče [mm]	30,0	30,0
Rozměry základního stolu [mm]s	800 x 550	800 x 550
Rozměry přídatného stolu [mm]	800 x 400	800 x 400
Rozsah odchylek pracovní hlavičky	0 - 45°	0 - 45°
Maximální výška řezaného materiálu (0°/45°) [mm]	82/58	82/58
Průměr otvoru připojení odsávací roury [mm]	95 / 30	95 / 30
Stupeň ochrany proti přímému přístupu	IP54	IP54
Emise hluku		
Hladina akustického výkonu L _{WA} [dB(A)]	95,3	95,3
Nejistota měření (K _{WA}) [dB(A)]	4	4

Informace o hluku

Hladina hluku je uvedena v souladu s EN 1870-19:2013, hodnoty byly uvedeny výše v tabulce.

⚠ POZOR Hluk může způsobit poškození sluchu, při práci vždy používejte chrániče sluchu!

Uvedená celková hodnota hluku je měřena podle standardní metody studie a může být použita k porovnání jednoho zařízení s druhým. Zadaná úroveň hluku může být použita také pro předběžné posouzení dopadu hluku. Hladina hluku při skutečném používání přístroje se může lišit od deklarované hodnoty v závislosti na způsobu používání pracovních nástrojů, zejména na typu obráběného materiálu a je třeba k určení opatření na ochranu operátora. Přesně odhodnoťte expozici v reálných podmínkách provozu, je nutné vzít v úvahu všechny části pracovního cyklu, včetně období, když zařízení je vypnuto nebo když je zapnuté, ale není právě používáno.

5. Příprava k práci

⚠ POZOR Všechny činnosti je nutné provádět při zástrčce vysunutě ze zásuvky.

Pořadí montážních činností je uvedeno na výkresech v Návodu k použití. Ujistěte se, zda byly dodány všechny díly sady, viz sestavování stroje.

Montáž pilového kotouče

⚠ POZOR Aby nedošlo ke zranění rukou ostrými součástmi stroje, použijte během montáže rukavice.

Používejte pilové kotouče, jejichž vnější a vnitřní průměr jsou v souladu s parametry uvedenými v Technických údajích. Odšroubujte šroubovákem 4 šrouby, zdvihněte boční panel krytu, zablokujte kotouč a použijte plochý klíč k odšroubování upínacího šroubu (levý závit) a vyjměte upínací matici. Sejměte kotouč a nasadte nový, dbejte přitom na to, aby směr otáčení kotouče odpovídal směru otáčení uvedeném na jeho povrchu. Nasadte matici a zašroubujte.

Montáž a regulace roztahovacího klínu (obr C).

1. Odšroubujte 6 šroubů, které zajišťují vložku stolu, poté ji vyjměte.
2. Po uvolnění matice namontujte do upínací zástrčky roztahovací klín.
3. Opatrně utáhněte výše popsanou matici a nastavte roztahovací klín tak, aby se jeho nejvyšší bod nacházel nejméně 1 mm, a nejvíce 5 mm pod nejvyšším bodem kotoučové pily. (Obr. A).
4. Tak, aby nejmenší vzdálenost mezi bližší částí klína k pile a pily činila 3 mm. Žádný bod roztahovacího klínu nemůže být vzdálen od pily více než 8 mm, měřeného podélně vůči paprsku pilového kotouče
5. Pevně utáhněte upínací matici pomocí dodaného klíče.

Nastavení optimální výšky kotouče:

1. S použitím klíče velikosti 17 povolte dvě matice na klikovém šroubu (Obr. H)
2. Přenést matice na klikovém šroubu z bodu A do bodu B (Obr. I) co nejbližší ramenu kliky. To umožní vysunout pilový kotouč na optimální výšku.

Montáž krytu kotouče

Kryt kotouče se montuje na opěrnou část roztahovacího klínu, skrz otvor krytu a klína vložte šroub, který bude plnit funkci osy otáček krytu. Nasadte matici na šroub a utáhněte ji tak, aby se kryt automaticky vrátil do své klidové polohy. Ke krytu namontujte jeden konec převodu odsavače pilin.

Montáž odsavače prachu

Do stálého dolního krytu pilového kotouče zašroubujte čtyři šrouby roury k odsávání pilin. Na ní připojte vhodnou propojovací rouru pro odsávání pilin. Otvor s menším průměrem spojte s otvorem potrubí nacházejícího se na krytu kotoučové pily.

Montáž paralelního vodítka

K podélnému řezání je nutné paralelní vodítko vložit do štrbiny na krátkém okraji hlavního stolu (viz obr. E). Vodicí část paralelního vodítka, která je znázorněna na obrázku E, je nastavena k řezání prvků o tloušťce větší než 15 mm. V případě nastavení znázorněného na obrázku D je zakázáno nahýbat hnací jednotku a pilový kotouč.

Řezání úzkých a šikmých prvků

V případě řezání se sklonem hnací jednotky (zkosení) a řezání tenkých prvků (<15 mm) přemístíte vodicí část do nízké polohy, a to odšroubováním dvou křídlových matic a vysunutím vodicí části. Vodicí část zasuňte do nízké polohy (viz. obr. F – vysoká poloha, obr. G – nízká poloha, obr. J – zkosení) Lineární měřítko umožňuje snadno nastavit paralelní vodítko na požadovanou velikost. K zablokování vodítka použijte dva symetricky umístěné upínací šrouby. Posuvná sada je vybavena úhlovou stupnicí. V případě podélného řezu nastavte vodítko tak, aby rovina přilnutí řezaného materiálu vytvářela jak nejmenší úhel vůči sprádací rovině kotoučové pily. Proto by hodnota úhlu neměla být nastavována na nula stupňů, jen o něco více, aby se materiál nezasekl.

Montáž prodlužovacího nástavce stolu

Pila je vybavena přídatným stolem, který je možné nastavit podle Vašich potřeb. V případě podélného řezání by nástavec stolu měl být přišroubován k přijímací straně. Chcete-li stůl podepřít, namontujte pár delších podpěr, které jsou součástí sady, a to pomocí sady šroubů k montáži stolu.

Příčné řezy

Příčné řezání vyžaduje demontáž vodicí části a odšroubování dvou šroubů s křídlovými maticemi. Vsuňte posuvník z vodicího kanálu na kratší straně a vložte ho do kanálu na delším okraji pily. V případě příčného řezání je nutné namontovat nástavec stolu na levou stranu hlavního stolu. Chcete-li stůl podepřít, použijte pár kratších podpěr, které jsou součástí sady a našroubujte je pomocí sady šroubů k montáži stolu. Po ukončení montáže stroj umístěte na rovnou, plaskou plochu v dobře osvětlených prostorách. Poté zkontrolujte, zda pohyblivé části a kryt kotoučové pily nejsou poškozeny. Při otáčení kotouče se ujistěte, zda hnací jednotka není zablokována (kotouč by se měl otáčet s mírným odporem), a zda držák pily není uvolněn. V případě potřeby utáhněte.

Horní kryt kotouče nastavte tak, aby se v nejvyšším bodě hnací jednotky boční pohyblivý kryt dotýkal s rovinou hlavního stolu. Spodní okraj krytu kotouče musí být rovnoběžný s povrchem hlavního stolu.

6. Připojení k síti

Před připojením zařízení ke zdroji napájení je nutné se ujistit, že napětí napájení odpovídá hodnotě uvedené v údajovém štítku. Napájecí instalace by měla být vyhotovena v souladu s přísnými požadavky týkajícími se elektrických instalací a splňovat bezpečnostní podmínky používání. Parametry minimálního průřezu napájecího kabelu a jmenovité hodnoty jističe v závislosti na výkonu zařízení byly uvedeny v níže uvedené tabulce:

Výkon přístroje [W]	Minimální průřez vodiče [mm ²]	Minimální hodnota pojistky typu C [A]
≥2300	2,5	16

Instalace by měla být vyhotovena oprávněným elektrikářem. V případě využívání prodlužovače věnujte pozornost tomu, aby průřez žily nebyl nižší, než požadovaný (viz tabulka). Elektrický kabel položte tak, aby v průběhu provozu nebyl vystaven možnému přerušení. Nepoužívejte poškozené prodlužovače. Pravidelně kontrolujte technický stav napájecího kabelu. Netahejte napájecí kabel.

7. Zapínání nástroje

⚠ POZOR Před spuštěním zařízení proveďte kroky popsané v části "Příprava k práci".

Ovládací tlačítka jsou umístěna na levé noze pily (obr. C). Zvedněte klapku hlavního spínače a stisknete zelené tlačítko „I“ ke spuštění stroje, a červené tlačítko „0“ k zastavení stroje. Pokud je klapka spínače sklopená, stačí stisknout rukou červené bezpečnostní tlačítko, které způsobí zaklapnutí těla klapky, současně se stroj vypne a zablokuje hlavní spínač do polohy „0“. Chcete-li spínač odblokovat, posuňte ho nahoru shodně se znázorněným směrem a odblokujte západku. (obr. D). Nastavení výšky řezu umožňuje kolečko umístěné pod hlavním stolem pily. Spuštění hnací jednotky spolu s řezným kotoučem probíhá při otáčení kolečka ve směru hodinových ručiček. Vedle kolečka se zde nachází i hloubková stupnice, která umožňuje precizní nastavení výšky řezu. Na obou stranách krytu pilového kotouče, pod stolem, se nachází symetricky umístěné šrouby blokuje naklání hnací jednotky. K umožnění řezání pod úhlem je nutné upínací šrouby uvolnit a nastavit úhel na úhlové stupnici, následně pak pevně šrouby utáhněte. Pila je vybavena tepelnou ochranou, která chrání motor před přehřátím. Pokud se hnací jednotka během provozu automaticky zastaví, počkejte několik minut a restartujte zařízení. V nohách pily jsou otvory pro připevnění k zemi.

⚠ POZOR Nenacházejte se během provozu na rovině řezání! K odstranění zbytků materiálu je nutné použít tlačné zařízení stroje. Nepřibližujte ruce k rotujícímu ozubenému kotouči!

8. Použití nástroje

Podélné řezání

Nastavte řezný kotouč do svislé polohy (hodnota na úhlové stupnici 0), předtím uvolněte – a po nastavení utáhněte blokadu. Nastavte správnou polohu kotouče otáčením kolečka nastavující polohu hnací jednotky. Upevněte na pracovním stole paralelní vodítko, ať už pro nízké nebo vysoké řezání. Zatláčte paralelní vodítko na požadovanou velikost. Vodítko by mělo být namontováno tak, aby s ním nebylo možné hýbat. Vodítko lze připojit k pravé straně stolu. Nastavení vodítka k rozměru je usnadněno milimetrovou stupnicí umístěnou na stole. Zapněte stroj a proveďte řez.

Příčné řezání

Na obrázku K je znázorněno, jak má být stroj připraven k příčnému řezání. Vsuňte posuvník vodicí lišty a zasuňte ji do vodicího kanálu na dlouhé straně stolu. Na úhlové stupnici nastavte posuvník na 0 stupňů. Povolte křídlové šrouby a nastavte vodicí lištu tak, aby mezera mezi pohyblivým krytem na levé straně krytu kotouče a vodicí lištou byla přibližně 10 mm. Utáhněte motýlkové šrouby. Zapněte stroj a proveďte řez.

Šikmé řezání

Pila je přizpůsobena k šikmému řezání (pro podélné řezání). K jeho provedení je nutné povolit upínací šrouby, naklopit hnací jednotku a nastavit na úhlové stupnici hodnotu v rozmezí 0-45 stupňů. Pevně šrouby utáhněte. Nastavte vodicí lištu tak, jak je to uvedeno v bodě 7.

Řezy pod úhlem v případě příčného řezání

Toto řezání lze dosáhnout dvěma způsoby:

1. Nakloněním hnací jednotky tak, jak při podélném řezání.
2. Nastavením posuvníku na úhlové stupnici tak, jak v případě příčného řezání. Pokud je nutné řezat pod úhlem ve dvou rovinách, je nutné přemístit nastavení na hnací jednotku a na posuvník, který je nastaven pro příčné řezání.

⚠ POZOR Na této pile není možné provádět obráběcí činnosti zaoblených polotovarů.

Během závěrečné fáze řezu se snažte tlačít na táhlo tak, aby se Vaše ruka nacházela mimo nebezpečnou zónu.

Upevnění, výměna pilového kotouče

Odpojte zástrčku ze zásuvky, uvolněte šrouby zajišťující kryt pilového kotouče, odkloňte kryt, umístěte kotouč do upínacího kroužku a zablokujte ho speciálním klíčem. Povolte upínací šroub pilového kotouče plochým klíčem (oba klíče jsou součástí sady). Uvolněte kotouč z upínacího kroužku, sundejte kotouč z vřetena. K montáži postup opakujte v opačném pořadí. Ujistěte se, zda směr otáček pilového kotouče je shodný s označením na horním krytu pily. Výměnu pilového kotouče je nutné provádět velmi opatrně. Nově namontovaný kotouč je velmi ostrý, při jeho utahování hrozí nebezpečí zranění ruky. Spadnutí kotouče vždy vede k poškození jeho zubů. Během výměny pilového kotouče nikdy nepřidržujte klíčem vřeteno z vnitřní strany kroužku. Tato část stroje je zodpovědná za precizní nastavení pilového kotouče. Použití samosvorného

klíče (s vysokou přitlačnou silou) způsobí deformaci nastavení. Dokonce i minimální deformace může způsobit zhoršení, a dokonce i ztrátu provozních vlastností stroje. Záruční nároky, vyplývající z tohoto typu činnosti nebo špatnou obsluhou stroje, nebudou v rámci záručních práv uznány. Během každé výměny pilového kotouče je nutné komoru pilového kotouče vyčistit a promazat její pohyblivé části. Pokud se opotřebí střední část pracovního stolu (v důsledku řezání) odešlete pilu na výměnu do servisního střediska.

Výběr zubů na pilovém kotouči pro řezání materiálu:

- 10-24** – Hrubé dřevo (tvrdé nebo měkké), dřevotřísková deska
Podléne řez (podél dřevěných vláken)
18-40 – Tenké dřevo, dřevotřísková deska s nebo bez lakovaného povlaku, dřevěné obklady. Precizní řezy, rychle, podél nebo přes dřevěná vlákna)
30-80 – Pro krytí a desky pro dokončovací práce, prkna z obyčejného nebo vzácného dřeva (jednostranné nebo oboustranné), tenké desky, plast, plexisklo. Velmi precizní řezy, řezaná plocha bez deformace.
80-120 – Tvrdé dřevo, plastové desky. Velmi precizní řezy.

9. Aktuální provozní práce

⚠ POZOR Všechny obslužené činnosti je nutné provádět při zástrčce vysunuté ze zásuvky.

Pravidelně kontrolujte stav pilového kotouče:

- zkontrolujte, zda jeho povrch není poškrábán. Může to vést k rozštěpu a zlámání pilového kotouče.
 - zkontrolujte, zda na karbidových vložkách nejsou žádné úbytky
- Pravidelně čistěte komoru kotoučové pily a důkladně čistěte kanál vyhazovače pilin. Pila je vybavena odváděcím systémem zbytků při řezání. Lze k němu také připojit vyhazovač pilin, což značně zvyšuje komfort při práci. Spojovací čep je umístěn na zadní straně stroje.
- Při každé příležitosti čistěte výfuk vzduchu, který chladí elektromotor. Pravidelně čistěte celý stroj z pilin, nejlépe stlačeným vzduchem. Pravidelně mažte všechny pohyblivé části strojním olejem (lze použít např. WD40). V případě řezání s vysokým posuvem se pila díky nainstalované blokadě sama vypne.

10. Náhradní díly a příslušenství

Doporučené pilové kotouče

Kotoučová pila je továrně vybavena pilovým kotoučem s průměrem 315 mm, s otvorem 30 mm a počtem 24 zubů. Popsaný kotouč je označen katalogovým číslem H31540. Je také možné použít kotouč s větším počtem zubů (80 zubů – 31580). Kotouče, kterými jsou pily vybaveny, mají certifikát Znak Bezpieczeństwa Użytkowania (označení pro bezpečné používání) č. B/11/473/2000, který je vydán Institutem Obróbki Skrawaniem (ústav obrábění) v Krakově. Pila je konstrukčně přizpůsobena k provozu s pilovými kotouči firmy DEDRA. Je dovoleno používat kotouče jiných producentů pod podmínkou, že tloušťka kotouče činí přibližně 2,1 mm a šířka zuby činí 3,4 mm. Používání pilových kotoučů, které se významně liší od uvedených hodnot, není povoleno. Kotouče s větším počtem zubů vyžadují relativně menší pracovní posuny.

Pro nákup náhradních dílů a příslušenství kontaktujte servis Dedra Exim. Kontaktní údaje jsou uvedeny na 1. straně návodu.

Při objednávání náhradních dílů uveďte číslo šarže na typovém štítku, stejně jako číslo dílu z montážního výkresu. Během záruční doby se opravy provádějí za podmínek uvedených v záruční listině. Reklamovaný produkt, prosím, předejte k opravě na místě pořízení (prodávající povinen přijmout reklamované zboží), pošlete na servisní středisko nejbližší k místu bydliště (seznam služeb na internetových stránkách www.dedra.pl), nebo zašlete do centrálního servisu Dedra Exim. Přiložte prosím vyplněnou záruční listinu. Po záruční době opravy provádí centrální servis. Poškozené zboží musí být odesláno do servisního střediska (náklady na dopravu platí uživatel).

11. Samostatné odstranění závad

⚠ POZOR Před zahájením odstraňování závad odpojte nástroj od napájení.

Problém	Příčina	Řešení
Stroj nefunguje	Připojovací kabel je špatně připojen nebo poškozen.	Zasuňte zástrčku do zásuvky hlouběji, zkontrolujte připojovací kabel.
	V zásuvce není žádné napětí	Zkontrolujte napětí v zásuvce, zkontrolujte, zda se vypnula pojistka.
	Poškozený spínač	Vyměňte spínač na nový
	Zapnula se ochrana proti přetížení	Počkejte několik minut, stiskněte bezpečnostní tlačítko a zapněte stroj
Motor se přehřívá	Ucpané ventilační otvory	Vyčistěte ventilační otvory
Stroj pracuje s obtížemi	Komora pilového kotouče se ucplala pilinami v důsledku zablokování systému odsávání piliny.	Vyčistěte kanál vyhazovače pilin
	Opotřebením ložiska motoru	Dejte pilu do opravy
Po delším používání stroj ztrácí sílu, během řezání		Vyměňte pilový kotouč na nový

Ize vyčistit zápch hořícího dřeva		
-----------------------------------	--	--

12. Vybava nástroje

1. Precizní kotoučová pila do dřeva, 2. Pilový kotouč do dřeva, 3. Prodlužovací stůl, 4. Dlouhé vodítko, 5. ?, 6. Nohy (4x), 7. Dlouhé podpěry (2x), 8. Krátké podpěry (2x) 9. Krátké podpěry stolu (2x), 10. Dlouhé podpěry stolu (2x), 11. Excentrický klíč + úhlový čep, 12. Horní kryt, 13. Elastická roula, 14. Výfukový čep, 15. Jízdní sada, 16. Transportní madla (2x), 17. Posuvné táhlo, 18. Klíče (2x), 19. Držák roury, 20. Příruba (4x), 21. Sada šroubů

13. Informace pro uživatele o likvidaci elektrických a elektronických zařízení

(platí pro domácnosti)



Symbol uvedený na výrobcích nebo v průvodní dokumentaci označuje, že vadné elektrické nebo elektronické zařízení nesmí být likvidováno společně s domovním odpadem. Pokud potřebujete zlikvidovat, znovu použít nebo využít součástky, je správné je odnést na specializované sběrné místo, kde je příjmom zdarma. Informace o umístění sběrných míst pro použitá zařízení poskytují místní orgány, např. na svých internetových stránkách.

Správnou likvidací zariadenia je možné šetriť cenné zdroje a zabrániť negatívnym vplyvom na zdravie a životné prostredie v dôsledku možnej prítomnosti nebezpečných látok, zmesí a komponentov v zariadení. Za nesprávnou likvidáciou odpadu hrozí sankce podľa príslušných miestnych predpisů.

Uživatelé v zemích EU: Pokud potřebujete zlikvidovat elektrické nebo elektronické zařízení, obraťte se na nejbližší prodejní místo nebo na svého dodavatele, který vám poskytne další informace.

Likvidace v zemích mimo Evropskou unii: Tento symbol se vztahuje pouze na země Evropské unie. Pokud si přejete tento výrobek zlikvidovat, obraťte se na místní úřady nebo prodejce, aby vám sdělil správný způsob likvidace.

Záruční list

pro

Kotoučová pila

Katalogové číslo: DED7728, DED7729 Sériové číslo:.....

(dále jen výrobek)

Datum zakoupení výrobku:

Razítko prodávajícího:.....

Datum a podpis prodávajícího:

Prohlášení uživatele:

Potvrdzuję, że jestem świadomy warunków i konsekwencji niniejszych warunków gwarancji i skutków niniejszych warunków gwarancji i skutków niniejszych warunków gwarancji. Se záručními podmínkami souhlasím, což potvrzuji vlastnoručním podpisem:

.....

datum a místo podpis uživatele

I. Odpovědnost za výrobek

1. Ručitel – DEDRA EXIM Sp. z o.o. se sídlem v Pruszkowie, adresa: ul. 3 Maja 8, 05-800 Pruszków, KRS 0000062517, Obvodní soud pro hl. město Varšavu ve Varšavě, XIV. Hospodářský odbor Celostátního soudního rejstříku, DIČ 527-020-49-33, Základní kapitál: 100 980,00 zł.
2. Podle podmínek stanovených v tomto záručním listu ručitel poskytuje záruku na výrobek, pocházející z distribuce ručitele.
3. Záruční odpovědnost za vady se týká pouze vad vzniklých z příčin tkvících ve výrobku v okamžiku jeho vydání uživateli.
4. Uživatel má nárok na bezplatnou záruční opravu výrobku, pokud vada byla zjištěna v záruční době. Provedení opravy výrobku (způsob opravy) závisí na rozhodnutí ručitele. Pokud ručitel nemůže provést opravu, vyhrazuje si právo na výměnu vadné součásti nebo celého výrobku za bezvadný, snížení ceny výrobku nebo odstoupení od smlouvy.
5. Vůči uživateli, který není spotřebitelem ve smyslu zákona ze dne 23. dubna 1964 občanský zákoník, je odpovědnost Ručitele za škody vyplývající z této záruky a/nebo v souvislosti s jejím uzavřením a plněním, bez ohledu na právní titul, omezena maximálně do výše hodnoty vadného výrobku.

II. Záruční doba

Součásti výrobku, na které se vztahuje záruka	Doba trvání záruční ochrany
Kotoučová pila	24 měsíců, počítáno od data nákupu výrobku uvedeného v tomto záručním listu
Pilový kotouč	Součásti, na které se nevztahuje záruka

III. Podmínky uplatňování záruky

1. Przedstawienie przez Użytkownika wypełnionej karty gwarancyjnej Produktu
1. Předložení vyplněného záručního listu pro výrobek a doložení okolností nákupu výrobku, např. předložení paragonu, faktury atd. Pro správné vyřízení reklamace se doporučuje, abyste společně s výrobkem předali všechny součásti stanovené v kapitole „Kompletace“ výrobku uvedené v návodu k obsluze.
2. Dodržování pokynů uvedených v návodu k obsluze a záručním listu.
3. Záruka platí pouze na území Polska a EU.
4. Záruka se nevztahuje na vady výrobku vzniklé zejména v následku:
 - a. Nedodržování podmínek stanovených v návodu k obsluze, zejména v rozsahu správného provozování, údržby a čištění;
 - b. Používání čisticích nebo ošetrovacích prostředků v rozporu s návodem k obsluze;
 - c. Nevhodného skladování a přepravování výrobku;
 - d. Svěpomocných změn a/nebo úpravy výrobku, které nebyly dohodnuty s ručitelem;
 - e. Používání ve výrobku provozních materiálů v rozporu s návodem k obsluze.
5. Uživatel, který není spotřebitelem ve smyslu zákona ze dne 23. dubna 1964 občanský zákoník, ztratí záruku na výrobek, na kterém:
 - odstraní, změní nebo poškodí sériová čísla, označení údajů a výkonové štítky;
 - ucpávky byly poškozeny uživatelem nebo nesly stopy manipulace uživatele.
6. Upozornění! Činnosti spojené s každodenní obsluhou výrobku, vyplývající mj. z návodu k obsluze, provádí uživatel ve vlastní režii a na své náklady.

IV. Postup při reklamaci

1. V případě zjištění nesprávného provozu výrobku se před nahlášením reklamace ujistěte, že jste provedli správně všechny činnosti podrobně popsané v návodu k obsluze.
2. Reklamaci nahláste ihned, nejlépe do 7 dnů od data zjištění vady výrobku. Uživatel, který není spotřebitelem ve smyslu zákona ze dne 23. dubna 1964 občanský zákoník, ztratí nárok na uplatnění záruky v případě nenahlášení reklamace do 7 dnů.
3. Reklamaci můžete nahlásit mj. v místě zakoupení výrobku, v záručním servisu nebo písemně na adresu: DEDRA EXIM Sp. z o.o., ul. 3 Maja 8, 05-800 Pruszków.
4. Reklamaci můžete nahlásit prostřednictvím formuláře dostupného na stránkách www.dedra.pl. („Formulář pro nahlášení reklamace“).
5. Adresy záručních servisů v jednotlivých státech jsou dostupné na stránkách www.dedra.pl. Pokud v daném státě není uveden servis, reklamační formulář zašlete na adresu: DEDRA EXIM Sp. z o.o., ul. 3 Maja 8, 05-800 Pruszków (Polska).
6. Z bezpečnostních důvodů je zakázáno používat vadný výrobek.
7. Upozornění!!!! Používání vadného výrobku ohrožuje zdraví a život uživatele.
8. Povinnosti vyplývající ze záruky budou splněny do 14 pracovních dnů, počítáno ode dne doručení reklamovaného výrobku.
9. Vadný výrobek před odevzdáním do servisu vyčistěte. Reklamovaný výrobek důkladně zabezpečte proti poškození při přepravě (doporučuje se předat reklamovaný výrobek v originálním obalu).
10. Záruční doba se prodlužuje o dobu, během níž uživatel z důvodu vady výrobku, na kterou se vztahuje záruka, nemohl výrobek používat. Záruka nevylučuje, neomezuje ani nepozastavuje nároky uživatele vyplývající z ručení za vady prodané věci.

V souladu s čl. 13 odst. 1 a 2 nařízení Evropského parlamentu a Rady (EU) 2016/679 ze dne 27. dubna 2016 o ochraně fyzických osob v souvislosti se zpracováním osobních údajů a o volném pohybu těchto údajů a o zrušení směrnice 95/46/ES Vás informujeme, že:

1. Správcem vašich osobních údajů uvedených ve formuláři je DEDRA-EXIM sp. z o.o. se sídlem v Pruszkowie, ul. 3 Maja 8, 05-800 Pruszków (dále jen: „Správce“).
2. Vaše údaje budou zpracovávány pouze pro účely provedení reklamačního řízení zařízení podle čl. 6 odst. 1 písm. b) obecného nařízení o ochraně osobních údajů (dále jen: „GDPR“) Poskytnutí údajů je dobrovolné, ale nezbytné k provedení reklamačního řízení.
3. Vaše údaje budou zpracovávány po dobu posouzení provedení reklamačního řízení a pro účely archivace v případě potřeby obrany proti eventuelním nárokům vůči Správci, nejdéle však do okamžiku jejich promlčení.
4. Vaše údaje mohou být zpřístupněny pouze subjektům, které zpracovávají údaje pro Správce na základě písemné smlouvy o pověření zpracováním osobních údajů, poskytujícím mj. technický servis, hosting nebo údržbu webových stránek, IT servis, kurýrní služby. Dodavatelé Správce jsou povinni zajistit ochranu údajů a splnit požadavky platného zákona souvisejícího s ochranou osobních údajů a nesmí využívat svěřené osobní údaje pro jiné účely než ty, které jsou uvedeny ve smlouvě se Správcem.
5. Vaše údaje nebudou zpracovávány automatizovaným způsobem, včetně profilování, a nebudou předávány do třetí země / mezinárodní organizaci.
6. Máte právo na přístup ke svým údajům a právo na jejich opravu, výmaz, omezení zpracování, právo na přenositelnost údajů, právo kdykoli vznést námitku.
7. Ve všech záležitostech souvisejících se zpracováním vašich osobních údajů Správcem nás můžete kontaktovat na e-mailové adrese: daneosobowe@dedra.pl.
8. Máte právo podat stížnost u úřadu příslušného pro ochranu osobních údajů.

SK Obsah

1. Fotografie a obrázky
2. Určení zariadenia
3. Obmedzenia používania
4. Technické údaje
5. Príprava na prácu
6. Pripojenie k sieti
7. Zapnutie zariadenia

8. Používanie zariadenia
 9. Priebežná údržba
 10. Náhradné diely a príslušenstvo
 11. Samostatné odstraňovanie porúch
 12. Kompletizácia zariadenia
 13. Informácie pre užívateľov týkajúca sa likvidácii elektrických a elektronických zariadení
 14. Záručný list
- Preklad originálneho návodu**

Vyhľadanie o zhode bolo pripojené k návodu ako samostatný dokument. Ak dané vyhlásenie o zhode chýba, je potrebné kontaktovať spoločnosť Dedra Exim Sp. z o.o.

Všeobecné pokyny pre bezpečnosť boli pripojené k návodu ako samostatná brožúra.

⚠ UPOZORNENIE. Prečítajte si všetky upozornenia označené symbolom ⚠ a všetky pokyny.

Nedodržanie nasledujúcich bezpečnostných upozornení a bezpečnostných pokynov môže spôsobiť zásah elektrickým prúdom, požiar, alebo vážne poranenie.

Zachovajte všetky upozornenia a návod pre budúce použitie.

2. Určenie zariadenia

Kotúčová píla je určená na rezanie tvrdého a mäkkého dreva, a z dreva vytvorených materiálov (preglejška, drevotrieskové dosky apod.), ako aj umelých materiálov. Stroj umožňuje vykonávať základné operácie rezania drevených elementov: pozdĺžne pílenie, priečne pílenie, skosenie do uhla, ktoré sú popísané v následnej časti návodu na obsluhu.

Zariadenie je určené na používanie pri rekonštrukčno-stavebných prácach, v dielňach a v servisoch, pri amatérskych prácach, pričom musia byť dodržiavané podmienky používania a prípustné prevádzkové podmienky, ktoré sú uvedené v užívateľskej príručke.

3. Obmedzenia používania

Zariadenie sa môže používať iba v súlade s nižšie umiestnenými „Prípustnými pracovnými podmienkami“ uvedenými nižšie. Neoprávnené a samostatné zmeny v mechanickej a elektrickej konštrukcii, všetky úpravy, činnosti údržby, ktoré nie sú opísané v návode na obsluhu, budú považované za nezákonné a spôsobia okamžitú stratu záručných práv a vyhlásenie o zhode už nebude platné. Použitie v rozpore s účelom, alebo v nezhodne s návodom na použitie, bude mať za následok okamžitú stratu záručných práv.

⚠ POZOR Hluk emitovaný počas pracovnej prevádzky presahuje 85 dB(A), a preto nemôže jeden pracovník obsluhy pracovať na zariadení dlhšie ako 4 hodiny denne.

Prípustné pracovné podmienky	
DED7728 - S2 10 min občasná práca, trvanie práce so záťažou 10 min	
DED7728 - S2 10 min občasná práca, trvanie práce so záťažou 10 min	
Stroj sa môže prevádzkovať v uzavretých priestoroch vybavených riadne pracujúcim odsávaním. Nie je dovolené vystavovať kotúčovú pílu vlhkosti a dažďu.	

4. Technické údaje

Model	DED7728	DED7729
Elektrický motor	Indukčný – jednofázový	Indukčný – trojfázový
Sieťové napätie [V]	230 ~	230 ~
Sieťová frekvencia [Hz]	50	50
Menovitý príkon motora [w]	2500	3400
Hmotnosť [kg]	50	54
Počet otáčok kotúčovej píly [obr/min]	2850	2850
Priemer ozubenej kotúčovej píly [mm]	315	315
Priemer otvoru kotúčovej píly [mm]	30,0	30,0
Rozmery základného stolu [mm]s	800 x 550	800 x 550
Rozmery prídatných stolov [mm]	800 x 400	800 x 400
Rozsah vychýlenia pracovnej hlavy	0 - 45°	0 - 45°
Max. hrúbka rezaného prvku (0°/45°) [mm]	82/58	82/58
Priemer otvoru príruby na pripojenie odsávača [mm]	95 / 30	95 / 30
Stupeň ochrany pred bezprostredným prístupom	IP54	IP54
Hlučnosť		
Úroveň akustického výkonu L _{WA} [dB(A)]	95,3	95,3
Nepresnosť merania (K _{WA}) [dB(A)]	4	4

Informácie o hlučnosti

Emisia hluku bola stanovená v súlade s EN 1870-19:2013, hodnoty sú uvedené v tabuľke vyššie.

⚠ POZOR Hluk môže spôsobiť poškodenie sluchu, a preto počas práce vždy používajte ochranné prostriedky na uši!

Deklarovaná celková hodnota hluku bola meraná v súlade so štandardnou skúšobnou metódou a môže byť použitá na porovnanie jedného zariadenia z druhým. Uvedená úroveň hluku môže byť tiež použitá na predbežné posúdenie vystavenia na hluk.

Úroveň hluku sa počas skutočného používania zariadenia môže líšiť od deklarovaných hodnôt, v závislosti na spôsobe používania pracovných

nástrojov, najmä od typu spracovaného výrobku a od potreby určenia opatrení zameraných na ochranu operátora. Pre presné posúdenie vystavenia v reálnych podmienkach používania, je potrebné pamätať o všetkých častiach prevádzkového cyklu, vrátane času, keď je zariadenie celkom vypnuté, alebo ak je zapnuté, ale nie je používané.

5. Príprava na prácu

⚠ POZOR Všetky činnosti musia byť vykonávané len vtedy, keď je zástrčka vytiahnutá zo zásuvky.

Následnosť montáže píly je uvedená na výkresoch v Návoде na obsluhu. Počas montáže je potrebné skontrolovať, či boli dodané všetky súčasti tak, aby sa zariadenie mohlo skompletizovať.

Montáž kotúčovej píly

⚠ POZOR Počas montáže kotúčovej píly je potrebné mať ochranné rukavice, aby ostré prvky píly neporanili dlane.

Je potrebné použiť také rezné kotúče, ktorých vonkajší a vnútorný priemer odpovedá údajom v technickej špecifikácii píly.

S pomocou skrutkovača odskrutkovať 4 skrutky, zdvihnúť bočný panel krytu, zablokováť kotúč a plošným kľúčom odskrutkovať dotahovaciu skrutku (ľavý závit) a sňať prítlačiacu prírubu. Sňať kotúčovú pílu a založiť nový kotúč, pričom je potrebné dbať na to, aby bol zachovaný smer otáčok súlade so smerom pohybu uvedenom na hornom kryte kotúča. Namontovať prítlačnú prírubu a dotiahnuť dotahovaciu skrutku.

Montáž a nastavenie štiepneho klina (výkres C).

1. Odskrutkovať 6 skrutiek pripevňujúcich vložku stola a vybrať ich.
2. Do upevnenia zasunúť štiepny klin, predtým však nastaviť polohu upínacej svorky.
3. Zľahka dotiahnuť svorku a nastaviť štiepny klin tak, aby sa jeho najvyšší bod nachádzal najmenej 1 mm ale nie viac ako 5 mm pod najvyšším bodom kotúčovej píly. (Výkres A)
4. Dotahovaciu skrutku možno dotiahnuť pomocou kľúča dodaného so zariadením.
4. Dotahovaciu skrutku možno dotiahnuť pomocou kľúča dodaného so zariadením.
5. Štiepny klin sa musí nachádzať v jednej línii s kotúčom tak, aby sa zamedzilo skríženiu obrábanej časti.

Nastavenie optimálnej výšky kotúča:

1. Pomocou plochého kľúča č. 17 uvoľnite dve matky, nachádzajúce sa na skrutke kľuky (Výkres H)
2. Matky na závit kľuky premiestniť z bodu A do bodu B, (Výkres I) čo najbližšie k ramenu kľuky. Tým sa umožní vysunúť kotúč do optimálnej výšky.

Montáž krytu kotúča

Kryt kotúča sa namontuje na oporu štiepneho klina do príslušného otvoru. Cez otvor opory klina a otvor krytu prestrčíme skrutku, ktorá sa stane osou vratného pohybu krytu. Na skrutku založíme matku a dotiahneme tak, aby sa kryt samočinne vracal do pokojovej polohy. Na kryt namontujeme jeden koniec prevodu odsávania pilín a druhý do spojovacej príruby

Montáž odsávania prachu

Do dolného krytu kotúčovej píly namontujeme s pomocou 4 skrutiek prírubu pre odsávanie pilín. Do príruby zapojíme s pomocou príslušného prevodníka odsávač pilín. Otvor s menším priemerom pripojíme do otvoru na kryte kotúčovej píly.

Montáž priamej vodiacej lišty:

Pokiaľ sa reže pozdĺžne, je potrebné lištu zasunúť do otvoru na kratšej strane hlavného pracovného stola (viď: výkres E). Časť vodiaca z priamej lišty je uvedená na výkrese E, a je určená na rezanie elementov s hrúbkou viac než 15 mm. V prípade nastavenia podľa výkresu E nie je dovolené nakláňať ani jednotku pohonu a ani kotúčovú pílu.

Rezanie úzkych a skosených elementov

Pokiaľ sa režu elementy pri naklonenej jednotke pohonu (úkosy) a pri rezaní tenkých elementov (<15 mm) je potrebné prestaviť vodiacu časť do nízkej polohy. Je potrebné uvoľniť dve krídelkové skrutky a vysunúť vodiacu časť. Nastaví sa do nízkej polohy (viď: výkres F – vysoká poloha, výkres G – nízka poloha, výkres J - skosenie). Právítko uľahčuje nastavenie priamej vodiacej lišty do požadovanej polohy. Na zablokovanie lišty slúžia dve symetricky umiestnené záružky. Posúvacia jednotka je v prevedení s uhlomerou. Pokiaľ sa reže pozdĺžne je potrebné súradnice nastaviť tak, aby rezaný materiál priliehal v malom uhle k ploche kotúčovej píly. Nie je potrebné nastavovať uhol 0°, ale o niečo viac, aby sa materiál nekrížil.

Montáž predžijúceho elementu stola

Pila je vybavená dodatočným stolom, ktorý sa montuje podľa potreby. V prípade pozdĺžneho rezania je potrebné stôl namontovať na odbernej strane. Na vystuženie stola sa použije pár dlhších výstuží, ktoré sa nachádzajú vo vybavení, ako aj príslušné skrutky.

Priečne rezanie

Tu sa musí zdemontovať vodiaca časť a odskrutkovať 2 skrutky s krídelkovými matkami. Posuvnú jednotku treba vysunúť z vodiaceho kanála na kratšej strane stola a zasunúť ju do otvoru na dlhšej strane stola píly

Pri priečnom rezaní sa pomocný stôl montuje na ľavú stranu hlavného stola. Ako opora sa namontuje pár kratších výstuží, ktoré sa nachádzajú vo vybavení, ako aj príslušné skrutky. Po ukončení montáže je potrebné zariadenie postaviť na plochy, rovný povrch na mieste s dobrým osvetlením. Následne je potrebné skontrolovať, či sú pohybujúce sa prvky a kryty kotúčovej píly nepoškodené. Pohybom kotúča je potrebné skontrolovať, či nie je zablokovaná jednotka pohonu (kotúč by sa mal krútiť s miernym odporom) či nemá kotúčová píla vôľu v ułożení. V prípade potreby dotiahnuť. Horný kryt musí byť nastavený tak, aby sa v najvyššom bode pohonnej jednotky pohyblivý bočný kryt dotýkal plochy hlavného stola. Dolná hrana krytu by mala byť v rovine s povrchom pracovného stola.

6. Pripojenie k sieti

Pred pripojením zariadenia k zdroju napájania sa uistite, že napájacie napätie zodpovedá hodnote uvedenej na typovom štítku. Inštalácia elektrického napájania by mala byť vykonaná v súlade so základnými požiadavkami na elektrické inštalácie a mala by spĺňať požiadavky bezpečného používania. Parametre minimálneho prierezu napájacieho kábla a menovitéj hodnoty poistky v závislosti od výkonu zariadenia sú uvedené v nasledujúcej tabuľke:

Výkon zariadenia [W]	Minimálny prierez vodiča [mm ²]	Minimálna hodnota ističa typu C [A]
≥2300	2,5	16

Inštaláciu by mal vykonať kvalifikovaný elektrikár. Pri použití predžijúcich káblov skontrolujte, či nie je prierez vodiča menší ako je požadované (pozri tabuľku). Elektrický kábel umiestnite tak, aby počas prevádzky nebol vystavený prípadnému poškodeniu. Nepoužívajte poškodené predžijúce káble. Pravidelne kontrolujte technický stav napájacieho kábla. Neťahajte za sieťový kábel.

7. Zapnutie zariadenia

⚠ POZOR Skôr, než zapnete zariadenie, tak určite musíte vykonať činnosti popísané v kapitole „Príprava na prácu“.

Riadiace tlačidlá stroja sa nachádzajú v ľavej nohe píly (výkres C). Na spustenie stroja je potrebné zdvihnúť kryt a stlačiť zelené tlačidlo „I“ a na zastavenie stroja červené tlačidlo „0“. V prípade, že je spustená klapka vypínača, postačuje dlaňou stlačiť červené bezpečnostné tlačidlo. Klapka sa zaklopí do korpusu a spôsobí zastaví stroj a zároveň zablokuje vypínač v polohe „0“. Na odblokovanie vypínača je potrebné vypínač presunúť hore v naznačenom smere a odblokovať západku (výkres D). Výšku rezania nastavujeme pomocou kľuky, ktorá sa nachádza pod hlavným pracovným stolom píly. Zníženie jednotky pohonu, ako aj rezného kotúča sa vykoná pohybom kľuky v smere hodinových ručičiek. Na boku pri kľuke sa nachádza mierka, ktorá umožňuje veľmi presné nastavenie výšky rezania. Po bokoch krytu kotúča, pod stolom, sú symetricky rozmiestnené záružky na blokovanie výkyvu pohonnej jednotky. V prípade kotúčovej píly je potrebné záružky uvoľniť a nastaviť veľkosť uhla na merítku. Zostáva len dotiahnuť prítlačné skrutky.

Pila je vybavená tepelnou poistkou, ktorá má zabrániť prehriatiu motora. Pokiaľ sa počas práce samočinne zastaví pohonná jednotka, je potrebné počkať niekoľko minút a potom opätovne spustiť zariadenie. Nohy píly sú opatrené otvormi na upevnenie na podklad.

⚠ POZOR Počas práce je zakázané zdržiavať sa na reznej ploche! Na posúvanie materiálu je potrebné využívať posúvač. Nevkladať ruky do blízkosti pohybujúcich sa zubov!

8. Používanie zariadenia

Pozdĺžne rezanie

Nastaviť rezný kotúč v zvislej polohe (na uhlomere 0), najskôr uvoľniť a po nastavení zatlačiť blokovacie svorky. Stabilizovať polohu kotúča otočením kľuky pohonnej jednotky. Na pracovný stôl pripevniť priamu vodiacu lištu v príslušnej verzii, a to na vysoké alebo nízke rezanie. Vodiacu lištu zatlačiť do požadovaného rozmeru. Vodiaca lišta musí byť upevnená tak, aby sa nedala posunúť voľnou rukou. Lišta sa pripieva na pravej strane píly. Na stole sa nachádza pravítko, ktoré uľahčuje nastavenie lišty. Zapnúť stroj a rezať.

Rezanie s úkosom

Na výkrese K je uvedené zariadenie pripravené na priečne rezanie. Ja potrebné vysunúť posúvač vodiacej lišty z vodiaceho kanála a zasunúť ho do otvoru na dlhšej strane stola. Nastaviť ukazovateľ uhlomeru na posúvači na 0°. Uvoľniť krídelkové matky a nastaviť vodiacu časť tak, aby medzera medzi pohyblivým krytom na ľavej strane kotúča a pohyblivou časťou činila cca. 10 mm. Zatiahnuť krídelkové matky. Zapnúť stroj a rezať.

Rezanie s úkosom

Pila je pripravená na rezanie s úkosom (pri pozdĺžnom rezaní). Tu je potrebné uvoľniť záružky, odkloniť pohonnú jednotku v intervale od 0-45 stupňov. Na mierke nastaviť hodnotu. Silno pritiahnuť skrutky. Vodiacu lištu nastaviť tak, ako sa uvádza v bode 7.

Rezanie s úkosom pri priečnom rezaní

Rezanie je možné dvoma spôsobmi:

1. Odklonením pohonnej jednotky tak, ako pri pozdĺžnom rezaní
2. Pomocou nastavenia uhlov na mierke posúvača tak, ako v predchádzajúcej časti. Pokiaľ je potrebné vykonávať úkosy v dvoch rovinách, je potrebné nastaviť tak pohon ako aj posúvač, ktorý je nastavený na priečne rezanie.

⚠ POZOR Obrábacie operácie na okrúhlych polovýrobkoch nie sú možné.

V záverečnej fáze rezania potlačiť materiál posúvadlom tak, aby sa ruka operátora nedostala do nebezpečnej polohy.

Upevnenie, výmena kotúčovej píly

Vybrať konektor zo zásuvky. Odskrutkovať skrutky upevňujúce kryt komory kotúčovej píly, odchyliť kryt. Zablokováť kotúč pomocou špeciálneho kľúča na dotiahnutie prstenca. Odskrutkovať zabezpečovaciu skrutku kotúčovej píly plochým kľúčom (obidva kľúče sa nachádzajú v príslušenstve stroja). Sňať zabezpečovací prstenec. Sňať kotúč z vretena. Založiť nový kotúč a namontovať ho v opačnom poradí ako pri montáži. Skontrolovať smer pohybu uvedeny na kotúči – musí sa zhodovať s vyznačením smeru na hornom kryte kotúča. Kotúčovú pílu je nutné prevádzkovať so zvýšenou opatnosťou. Nový kotúč je veľmi ostrý a pri zaťahovaní existuje zvýšené riziko poranenia dlaní. Pokiaľ kotúč padne na tvrdú podložku, vždy sa skrivia zuby na kotúči. Počas demontovania kotúčovej píly sa v žiadnom prípade nesmie vreteno zo strany vnútorného prstenca chytať kľúčom. Tento prvok zariadenia zabezpečuje vysoko presné nastavenie rezného kotúča. Používanie momentového kľúča, ktorý má vysokú zaťahovaciu silu, by mohlo spôsobiť deformáciu povrchu

stabilizujúceho uloženie kotúčovej píly. Okrem toho minimálne odchýlky v nastavení spôsobujú zhoršenie a dokonca stratu užitočných vlastností zariadenia. Garančné rozpory vzniknuté postupom či obsluhou tohto druhu sa tým neuznávajú. V každom prípade je potrebné výmenu píly využívať na dôkladné vyčistenie komory kotúčovej píly a na namazanie všetkých pohyblivých prvkov, ktoré sa tam nachádzajú. Pokiaľ sa opotrebuje stredná časť pracovného stola (dôsledkom zničenia počas procesu rezania) píly, je potrebné zaviesť do servisu celý stôl. Vlastnoručná výmena by mohla skrývať ohroziť užívateľa.

Výber počtu zubov rezného kotúča v súvislosti s rezaným materiálom:

10-24 – Drevo hrubé (tvrdé alebo mäkké), drevotrieska

Pozdĺžne rezanie (v smere vlákien dreva)

18-40 – Drevo tenké, drevotrieska laminovaná alebo bez laminovania, drevené povrchy. Priechny rez, rýchly posun,, pozdĺžne alebo priečne v smere vlákien dreva.

30-80 – Na prekrytie a ukončenie dosky, dosky z obyčajného alebo ušľachtilého dreva (1 alebo 2-stranné), tenké platne, plastik, plexisklo. Rezanie veľmi presné, povrchová rezná hrana bez vylúpení.

80-120 – Drevo tvrdé, platné z umelých materiálov. Vysoko presné rezanie.

9. Priebežná údržba

⚠ POZOR Všetky údržbové činnosti musia byť vykonávané len vtedy, keď je zástrčka vytiahnutá zo zásuvky.

Zbežne preveriť technický stav kotúčovej píly:

- skontrolovať, či nemá povrchovú trhlinu, ktorá by indikovala pukanie kotúča, - skontrolovať, či nie sú výpadky pri rezaní skosených dosiek

Pravidelné čistiť priestor pod rezným kotúčom, dôkladne očistiť tiež kanál na odvádzanie pilín. Píla je usposobená na systém odsávania odpadov z rezania, kedy je možné na ňu pripojiť odsávač triesok, ktorý zvýši pracovný komfort. Príruba na pripojenie sa nachádza na čelnej strane nástroja.

Pro každej príležitosti je potrebné čistiť výfuk chladiča elektrického pohonu. Pravidelne celý stroj čistiť od triesok. Túto činnosť je najlepšie vykonávať tlakovým vzduchom.

Pravidelne mazať strojovým olejom všetky pohyblivé časti stroja (odporúčaný olej napr. WD40). V prípadoch rezania s dlhým posunom sa bude píla vypínať, pretože má zabudované ochrany.

10. Náhradné diely a príslušenstvo

Odporúčané kotúčové píly

Z výroby je píla vybavená rezným kotúčom s priemerom 315 mm, s otvorom 30 mm s počtom zubov 40. Uvedený rezný kotúč má katalógové číslo H31540. Pílu je možné vybaviť tiež kotúčom s počtom zubov 80, katalógové číslo H31580. Kotúče, ktoré sú súčasťou našich kotúčových píľ, majú Certifikát bezpečnosti prevádzky č. B/11/473/2000, vydaný Inštitútom obrábania materiálov rezaním v Krakove. Kotúčová píla je konštruovaná na používanie rezných kotúčov značky DEDRA. Je prípustné použiť aj rezné kotúče inej značky za predpokladu, že hrúbka korpusu kotúča činí cca. 2,1 mm, a šírka zubu je 3,4 mm. Používanie rezných kotúčov s rozmermi značne odlišnými ako sú uvedené, nie je prípustné. Rezné kotúče s väčším počtom zubov si vyžadujú použitie proporcionálne menších pracovných posuvov.

Ak si chcete kúpiť náhradné diely a príslušenstvo, tak sa prosím obráťte na servis Dedra Exim. Kontaktné údaje nájdete na 1. strane tohto návodu.

Pri objednávaní náhradných dielov uveďte prosím sériové číslo nachádzajúce sa na typovom štítku spolu s číslom dielu z montážneho výkresu.

Počas trvania záruky sa oprava vykonáva na základe podmienok uvedených v záručnom liste. Reklamovaný produkt odovzdajte na opravu v mieste nákupu (predávajúci je povinný prijať reklamovaný produkt), odošlite do najbližšieho servisného strediska k miestu bydliska (zoznam servisov nájdete na stránkach www.dedra.pl), alebo odošlite do centrálného servisu Dedra Exim. Prosím, aby ste priložili vyplnený záručný list. Po skončení záručnej doby opravy vykonáva centrálny servis. Poškodený produkt musí byť odoslaný do servisu (náklady na dodanie hradí používateľ).

11. Samostatné odstraňovanie porúch

⚠ POZOR Pred začatím samostatného odstraňovania porúch, odpojte zariadenie od zdroja napájania.

Problém	Príčina	Riešenie
Stroj ne beží	Prívodný kábel je zle zastrčený alebo je poškodený	Poriadne zatlačiť konektor do zásuvky, skontrolovať prívodný kábel
	Zásuvka je bez napätia	Skontrolovať napätie v zásuvke, skontrolovať či sa nespustila ochranná poistka
	Poškodený konektor	Vymeniť konektor
	Zopla sa ochrana pred preťažením	Počkať pár minút, stlačiť ochranné tlačidlo, uviesť stroj do chodu
Motor sa prehrieva	Ventilačné otvory sú upchaté	Vyčistiť ventilačné otvory
Stroj sa hýbe len ťažko	Priestor pod rezným kotúčom je upchatý pilinami, zariadenie na odoberanie pilín nepracuje správne	Vyčistiť kanál na odvádzanie pilín
	Zavarené ložiská motora	Zaviesť pílu do opravy

Stroj po dlhšej dobe prevádzky stráca na výkone, počas rezania cítiť spálené drevo		Vymeniť kotúčovú pílu za novú
--	--	-------------------------------

12. Kompletizácia zariadenia

- Pohon s pracovným stolom
- Nohy - 4 ks .
- Priečny nosník dlhý - 2 ks .
- Priečny nosník krátky - 2 ks .
- Priečny nosník prídavného pracovného stola krátky - 2 ks .
- Priečny nosník prídavného pracovného stola krátky - 2 ks .
- Vodiaca lišta dlhá
- Pridavná pracovná plocha - 2 ks
- Ubijadlo
- Horný kryt kotúčovej píly
- Pojazd
- Svorka vodiacej lišty so skoseným ukončením
- Vodiaca lišta krátka - 2 ks .
- Úchytky na prepravu - 2 ks .
- Elastická spojka odsávania - 1 ks .
- Spájacia príruha odsávača - 1 ks .
- Úchytky prevodu odsávača - 1 ks .
- Koncovky nôh - 4 ks.
- Kompletné skrutky, podložky a uzávery,
- Kľúč na demontáž kotúčovej píly - 1 ks

13. Informácie pre užívateľov k likvidácii elektrických alebo elektronických zariadení

(platí pre domácnosti)



Symbol uvedený na výrobkoch alebo v sprievodnej dokumentácii označuje, že chybné elektrické alebo elektronické zariadenia sa nesmú likvidovať spolu s domovým odpadom. Ak potrebujete zlikvidovať, opätovne použiť alebo zhodnotiť komponenty, správne je odovzdať ich na špecializovanom zbernom mieste, kde ich prijímú bezplatne. Informácie o umiestnení zberných miest pre použité zariadenia poskytujú miestne orgány, napr. na svojich webových stránkach.

Správnou likvidáciou zariadenia je možné šetriť cenné zdroje a zabrániť negatívnym vplyvom na zdravie a životné prostredie v dôsledku novej prítomnosti nebezpečných látok, zmesí a komponentov v zariadení.

Za nesprávnu likvidáciu odpadu hrozia sankcie podľa príslušných miestnych predpisov.

Používatelia v krajinách EÚ: Ak potrebujete zlikvidovať elektrické alebo elektronické zariadenie, obráťte sa na najbližšie predajné miesto alebo na svojho dodávateľa, ktorý vám poskytne ďalšie informácie.

Likvidácia v krajinách mimo Európskej únie: Tento symbol sa vzťahuje len na krajiny Európskej únie. Ak chcete tento výrobok zlikvidovať, obráťte sa na miestne úrady alebo predajcu, ktorý vám poskytne informácie o správnom spôsobe likvidácie.

Záručný list

na

Kotúčová píla

Katalógové č : DED7728, DED7729 Číslo šarže:

(ďalej len Výrobok)

Dátum nákupu výrobku:

Pečiatka predajcu

Dátum a podpis predajcu:

Vyhlasenie Užívateľa:

Potvrdzujem, že som bol oboznámený so záručnými podmienkami, ako aj s následkami nedodržania pokynov a odporúčaní, ktoré sú uvedené v užívateľskej príručke a v záručnom liste. Záručné podmienky sú mi známe, čo potvrdzujem vlastnoručným podpisom:

.....

dátum a miesto

.....

podpis Užívateľa

I. Zodpovednosť za Výrobok

1. Ručiteľ - spoločnosť „DEDRA EXIM sp. z o.o.“ sídliaca v meste: Pruszków, na adrese: ul. 3 Maja 8, 05-800 Pruszków, Poľsko, zapísaná do obchodného registra pod číslom KRS 0000062517 vedenom oblasťným súdom pre hlavné mesto Varšava vo Varšave, 14. ekonomické oddelenie Štátneho súdneho registra, IČ DPH: PL 5270204933, základné imanie: 100 980,00 PLN.

2. Podľa podmienok stanovených týmto záručným listom Ručiteľ udeľuje záruku na Výrobok, pochádzajúci z distribúcie Ručiteľa.

3. Zodpovednosť na základe záruky sa vzťahuje iba na chyby, ktoré vznikli následkom príčin nachádzajúcich sa vo Výrobku v momente jeho vydania Užívateľovi.

4. Na základe záruky Užívateľ získava právo na bezplatnú opravu výrobku, ak sa chyba objaví počas trvania záručnej lehoty. Spôsob opravy Výrobku (metóda vykonania opravy) závisí od rozhodnutia Ručiteľa. V prípade, ak Ručiteľ uzná, že Výrobok sa nedá opraviť, Ručiteľ si vyhradzuje právo vymeniť chybný prvok alebo celý Výrobok na výrobok bez chýb, právo na zníženie ceny Výrobku alebo právo na odstúpenie od dohody.

5. Voči Užívateľovi, ktorý nie je konzumentom v zmysle zákona z 23. apríla 1964 Občiansky zákonník, zodpovednosť Ručiteľa za škody vyplývajúce z tejto záruky a/alebo ktoré súvisia s jej uzatvorením a realizáciou, bez ohľadu na právny základ, je obmedzená maximálne do výšky hodnoty chybného Výrobku.

II. Záručná lehota

Prvky Výrobku na ktoré sa vzťahuje záruka	Trvanie záručnej ochrany
Kotúčová píla	24 mesiacov od dňa nákupu Výrobku, ktorý je uvedený v tomto záručnom liste

III. Podmienky využitia záruky

- Užívateľ je povinný predstaviť vyplnený Záručný list výrobku, ako aj náležité doklad o nákupe Výrobku, napr. predstavením pokladničného bloku, faktúry ap. Aby reklamačný proces prebiehal efektívne odporúčame, aby Užívateľ spolu s reklamovaným výrobkom doručil všetky prvky vymenované v kapitole užívateľskej príručky výrobku „Diely a časti“.
- Užívateľ je povinný dodržiavať pokyny a odporúčania uvedené v užívateľskej príručke a v záručnom liste.
- Záruka platí iba na území Poľskej republiky a členských štátov EÚ.
- Záruka sa nevzťahuje na chyby, ktoré vznikli (predovšetkým) následkom:
 - Nedodržania podmienok určených v užívateľskej príručke, predovšetkým podmienok správneho použitia, prevádzky, údržby a čistenia
 - Použitia na čistenie alebo na údržbu nevhodných prípravkov, nezhodne s užívateľskou príručkou;
 - Nevhodného uchovávanía a prepravy výrobku;
 - Vykonania neautorizovaných zmien a/alebo iných zásahov do výrobku, na ktoré výrobca nevyjadril súhlas;
 - Použitím vo výrobku/s výrobkom nevhodných prevádzkových materiálov, nezhodne s užívateľskou príručkou.
- Užívateľ, ktorý nie je konzumentom v zmysle zákona z 23. apríla 1964 Občiansky zákonník, stráca záručné práva na výrobok, v ktorom:
 - sériové čísla, označenia dátumov a výrobné štítky boli odstránené, zmenené alebo poškodené;
 - boli poškodené plomby alebo sú na nich viditeľné stopy manipulácie.
- Pozor! Činnosti súvisiace s každodennou obsluhou výrobku, vyplývajúce medzi iným z užívateľskej príručky, Užívateľ vykonáva vlastnými silami a na vlastné náklady.

IV. Reklamačná procedúra

- V prípade, ak Užívateľ objaví, že Výrobok nefunguje správne, ešte pred zložením reklamácie je povinný uistiť sa, či boli náležite vykonané všetky stanovené činnosti, predovšetkým tie uvedené v užívateľskej príručke.
- Reklamácia musí byť podaná bezodkladne, najlepšie v priebehu 7 dní od dňa, v ktorom sa prejavila (objavila) chyba Výrobku. Užívateľ, ktorý nie je konzumentom v zmysle zákona z 23. apríla 1964 Občiansky zákonník, stráca práva vyplývajúce z tejto záruky v prípade, ak reklamáciu nepodá v priebehu 7 dní od dňa, v ktorom sa prejavila (objavila) chyba Výrobku.
- Reklamáciu môžete podať medzi inými na mieste, v ktorom ste výrobok kúpili, v záručnom servise alebo poštou na adresu: DEDRA EXIM sp. z o.o., ul. 3 Maja 8, 05-800 Pruszków, Poľsko.
- Užívateľ môže podať reklamáciu prostredníctvom formulára, ktorý je dostupný na webovej stránke www.dedra.pl. („Formulár podania reklamácie na základe udelenej záruky“).
- Adresy záručných servisov v jednotlivých štátoch sú zverejnené na webovej stránke www.dedra.pl. V prípade, ak v danom štáte sa nenachádza záručný servis, odporúčame reklamovaný výrobok doručiť na adresu: DEDRA EXIM sp. z o.o. ul. 3 Maja 8, 05-800 Pruszków, Poľsko.
- Vzhľadom na bezpečnosť Užívateľa, nefunkčný (chybný) výrobok sa v žiadnom prípade nesmie používať.
- Pozor!!! Používanie nefunkčného (chybného) výrobku je nebezpečné pre zdravie a život Užívateľov.
- Povinnosti vyplývajúce z udelenej záruky budú vyplnené v lehote 14 pracovných dní počítajúc od dňa doručenia reklamovaného Výrobku Užívateľom.
- Pred zaslaním reklamácie odporúčame reklamovaný Výrobok náležite očistiť. Odporúčame reklamovaný Výrobok dôkladne zabezpečiť pre prípadný poškodeniami počas prepravy (reklamovaný Výrobok odporúčame doručiť v originálnom obale).
- Záručná lehota sa predlžuje o čas, počas ktorého Užívateľ následkom chyby (nefunkčnosti) výrobku, na ktorú sa vzťahovala záruka, nemohol Výrobok používať. Záruka nevyklučuje, neobmedzuje a ani nepozastavuje právo Užívateľa (kúpujúceho) na základe príslušných predpisov o ručení za chyby predanej veci.

V súlade s článkom 13 ods. 1 a 2 nariadenia Európskeho parlamentu a Rady (EÚ) 2016/679 z 27. apríla 2016 o ochrane fyzických osôb pri spracúvaní osobných údajov a o voľnom pohybe takýchto údajov, ktorým sa zrušuje smernica 95/46/ES, vás informujeme

- Správcom vašich osobných údajov, ktoré ste uviedli vo formulári, je spoločnosť „DEDRA-EXIM Sp. z o.o.“ so sídlom v meste Pruszków na adrese: ul. 3 Maja 8, 05-800 Pruszków, Poľsko (ďalej len: „Správca“).
- Vaše osobné údaje budú spracúvané výhradne s cieľom realizácie záručnej procedúry zariadenia, a to v súlade s článkom 6 ods. 1 písmeno b) všeobecného nariadenia o ochrane údajov (ďalej len: „GDPR“). Uvedenie osobných údajov je dobrovoľné, avšak nevyhnutné na realizáciu záručnej procedúry.
- Vaše osobné údaje budú spracúvané počas posudzovania a realizácie záručnej procedúry, ako aj na archívne účely v prípade potreby obhajoby pred prípadnými nárokmi a požiadavkami voči Správcovi, avšak nie dlhšie až do momentu premlčania týchto nárokov a požiadaviek.
- Vaše údaje môžu byť zverejnené výhradne len tým subjektom, ktoré spracúvajú tieto údaje v mene a pre Správcu, a to na základe písomnej dohody o zverení spracúvania osobných údajov, tzn. firmy, ktoré okrem iného poskytujú technický servis, hostingové služby alebo služby obsluhy webových stránok, IT obsluhu, ako aj kuriérskym firmám. Dodávateľa Správca sú povinní zaručiť zabezpečenie údajov a splniť požiadavky platnej legislatívy ohľadne ochrany osobných údajov, a zverenie osobných údajov nesmú byť používané na iné účely než tie, ktoré stanovuje dohoda uzatvorená so Správcom.
- Vaše údaje nebudú spracúvané automatickým spôsobom, vrátane rôznych foriem profilovania, ani nebudú odovzdané do tretieho štátu/medzinárodnej organizácii.

- Máte právo na prístup k vašim osobným údajom, ako aj právo na ich opravnenie, doplnenie, odstránenie, obmedzenie spracúvania, prenesenie údajov, podanie námietky, a to v ľubovoľnej chvíli.
- Vo všetkých záležitostiach, ktoré súvisia so spracúvaním vašich osobných údajov Správcom, môžete sa na Správcu obrátiť písomne na e-mailovú adresu: daneosobowe@dedra.pl.
- Máte právo podať sťažnosť príslušnému dozornému orgánu, ktorý zodpovedá za dohľad nad ochranou osobných údajov

Turiniai

- Nuotraukos ir piešiniai
- Prietaiso paskirtis
- Naudojimo apribojimai
- Techniniai duomenys
- Paruošimas darbui
- Jungimas į tinklą
- Prietaiso įjungimas
- Prietaiso naudojimas
- Einamieji naudojimo veiksmai
- Atsarginės dalys ir reikmenys
- Savarankiškas defektų pašalinimas
- Prietaiso elementai
- Informacija naudotojams apie elektros ir elektronikos prietaisų pašalinimą
- Garantijos lapas

Originalios instrukcijos vertima

Atitikties deklaracija buvo pridėta prie instrukcijos kaip atskiras dokumentas. Atvejui, kai nebus atitikties deklaracijos reikia susisiekti su Dedra Exim Sp. z o.o. Bendrosios saugomos sąlygos buvo pridėtos prie instrukcijos kaip atskira brošiūra.

ĮSPĖJIMAS Perskaityti visus įspėjimus pažymėtus simboliu ir visas instrukcijas. Žemiau pateiktų įspėjimų ir saugos nurodymų nesilaikymas, gali būti elektros srovės smūgio, gaisro ar sunkių sužalojimų priežastimi. **Išsaugoti visus įspėjimus ir instrukcijas ateičiai.**

2. Prietaiso paskirtis

Diskiniu pjūkle galima pjauti kietą ir minkštą medieną, medienos (laminatą, skiedrų plokštes ir pan.) bei dirbtinius gaminius. Prietaisu galima atlikti pagrindinius medinių ruošinių pjovimo darbus: išilginius, skersinius, įstrižus pjovimus, kurie aprašyti kitose šios instrukcijos dalyse. Leidžiama naudoti įrenginį remonto ir statybos darbuose, remonto servisuose, mėgėjiškuose darbuose, jei yra laikomasi naudojimo sąlygų ir leistinų darbo sąlygų, nurodytų Naudojimo instrukcijoje.

3. Naudojimo apribojimai

Prietaisas gali būti naudojamas vien tik pagal pateiktas "Priimtinas darbo sąlygas". Savaiminiai pakeitimai mechaninei ir elektros statyboje, visi modifikavimai, naudojimo veiksmai, neaprašyti instrukcijoje bus traktuojami kaip neteisėti ir priveda prie staigaus garantijos teisės praradimo, o atitikties garantija praras galiojimą. Naudojimas ne pagal naudojimo instrukcijos nuorodas ir paskirtį prives prie staigaus garantijos teisės praradimo.

⚠️ DEMESIO Prietaiso darbo metu skleidžiamas triukšmas viršija 85 dB(A), todėl vienas operatorius negali ilgiau dirbti kaip 4 valandas per dieną.

Priimtinos darbo sąlygos

DED7728 - S2 10 min. laikino darbo, 10 min. darbo su aprova
DED7729 - S2 6 min. laikino darbo, 6 min. darbo su aprova
Prietaisu galima naudotis tik uždarose patalpose su veikiančia ventiliacija. Draudžiama naudotis diskiniu pjūkle arba pailkti jį drėgnoje aplinkoje ir lietuje.

4. Techniniai duomenys

Modelis	DED7728	DED7729
Elektros variklis	indukcinis - vienfazis	indukcinis - trifazis
Tinklo įtampa [V]	230 ~	230 ~
Tinklo dažnis [Hz]	50	50
Nominali variklio galia [w]	2500	3400
Svoris [kg]	50	54
Diskinio pjūklo sukčių greitis [obr/min]	2850	2850
Diskinio pjūklo skersmuo [mm]	315	315
Diskinio pjūklo kiurymės skersmuo [mm]	30,0	30,0
Pagrindinio stalo matmenys [mm]s	800 x 550	800 x 550
Papildomos stalo matmenys [mm]	800 x 400	800 x 400
Galvutės nuokrypių apimtis	0 - 45°	0 - 45°
Maksimalus pjaunamo ruošinio aukštis (0°/45°) [mm]	82/58	82/58
Išmetimo antgalio kiurymės skersmuo [mm]	95 / 30	95 / 30
Saugos laipsnis nuo tiesioginės prieigos	IP54	IP54
Triukšmo emisija		
Garso galios lygis L _{WA} [dB(A)]	95,3	95,3
Matavimo paklaida (K _{WA}) [dB(A)]	4	4

Informacija apie triukšmą

Triukšmo sklaidimas buvo nustatytas pagal EN 1870-19:2013, vertės pateikiamos aukščiau lentelėje.

DEMESIO Triukšmas gali priversti prie klausos pažeidimo, darbo metu visada reikia naudoti klausos apsaugos priemones!

Triukšmas gali priversti prie klausos pažeidimo, darbo metu visada reikia naudoti klausos apsaugos priemones!

Deklaruojama bendra vertė: triukšmo buvo sumatuota pagal standartinę matavimo metodą ir gali būti panaudojama vieno su kitu įtaisų palyginimui. Pateiktas triukšmo palyginimas gali būti panaudojamas pirminei triukšmo grėsmės vertinimui.

Virpesių triukšmo lygis realaus įtaiso naudojimo metu, gali skirtis nuo deklaruojamų verčių, priklausomai nuo darbinio įrankių panaudojimo būdo, ypatingai nuo naudojamo įrankio rūšies, o taip pat nuo priemonių, saugančių operatorių nustatymo būtinumo. Kad tiksliai nustatytų grėsmę realiose naudojimo sąlygose, reikia atsižvelgti į visas operacinio ciklo dalis, į kurias taip pat įeina laikotarpiai, kuomet įtaisai yra išjungtas arba įjungtas, bet nėra naudojamas darbu.

5. Paruošimas darbui

DEMESIO Aprašyti žemiau nurodyti veiksmai reikia atlikti išėjus iš lizdo kištuką.

Prietaiso montavimo darbų eiga atvaizduota paveikslėliuose. Montuojant reikia atkreipti dėmesį, ar pakuotėje yra visi elementai - žiūrėti prietaiso komplektavimas.

Diskinio pjūklo montavimas

DEMESIO Montuodami diskinį pjūklą mūvėkite pirštines, norėdami išvengti sužalojimų.

Naudoti diskinius pjūklus, kurių išorinis ir vidinis skersmuo atitinka techninius duomenis. Atsuktuvu atsukite 4 varžtus, pakelkite šoninį apsauginį dangtelį, užblokuokite diską, plokščiu raktu atsukite reguliavimo varžtą (kairysis sriegis) ir nuimkite reguliavimo poveržlę. Nuimkite diskinį pjūklą ir uždėkite naują. Atkreipkite dėmesį į pjūklo sukimosi kryptį, kad sutaptų su apsisukimo kryptimi, pateikta ant viršutinio apsaugos dangtelio. Uždėkite reguliavimo poveržlę ir priveržkite reguliavimo varžtą.

Skėlimo peilio nustatymas ir montžas (pav. C).

1. Atsukite stalo intarpą pritvirtinančius 6 varžtus ir ištraukite intarpą.
2. Į suspaudimo lizdą įkiškite skėlimo peilį, prieš tai atlaisvinkite reguliuojamą varžlę.
3. Veržlę lengvai prisukite ir nustatykite skėlimo peilį taip, kad aukščiausias peilio taškas būtų mažiausiai 1mm, bet ne daugiau kaip 5mm po žemiausiu diskinio pjūklo tašku (pav. A)
4. Mažiausias nuotolis tarp arčiausiai pjūklo esančios skėlimo peilio dalies ir pjūklo siekia 3mm, o joks skėlimo peilio taškas, nuotolęs nuo pjūklo, nesiekia daugiau kaip 8mm, matuojant išilgai pjūklo spinduliu.
4. Rinkinyje esančių raktu stipriai priveržkite reguliuojamą varžlę.
5. Skėlimo peilis turi būti vienoje linijoje su pjovimo skydu, kad apdirbamas ruošinys neužsikirstų.

Skydo optimalaus aukščio nustatymas:

1. 17 dydžio plokščiu raktu atsukite dvi varžles, esančias ant rankenėlės varžto (pav. H)
2. Ant rankenėlės varžto esančias varžles perkelti nuo taško A į tašką B (pav. I), kad būtų kuo arčiau rankenėlės šono. Taip bus galima išstumti pjūklo skydą į optimalų aukštį.

Skydo apsauginio dangtelio montžas

Skydo apsauginį dangtelį montuokite ant skėlimo peilio atraminės dalies, per apsauginio dangtelio ir peilio angą perkisti varžtą, esantį apsauginio dangtelio apsisukimo ašimi. Ant varžto užmaukite varžlę ir prisukite taip, kad apsauginis dangtelis atsirastų savo vietoje. Prie dangtelio užmontuokite įjuvenų surinkimo vieną laido galą, o kitą prie jungties.

Dulkių surinkimo sistemos montžas

Prie apatinio diskinio pjūklo apsauginio dangtelio keturiais varžtais primontuokite dulkių surinkimo sistemos jungtį. Atitinkamu jungiamuoju laidu prijunkite dulkių surinkimo sistemą. Mažesnio skersmens kiaurymę sujunkite laidu su ant diskinio pjūklo apsauginio dangtelio esančia kiauryme.

Lygiagretaus kreiptuvo montžas:

Norėdami pjauti išilgai, lygiagretaus kreiptuvo komplektą reikia įkišti į pagrindinio stalo briaunos angą (žiūrėti: pav. E, 3 psl.). Vedančioji lygiagretaus kreiptuvo dalis, atvaizduota paveikslėlyje E, nustatyta pjauti ruošinius, kurių storis neviršija 15 mm. Nustatymo atveju, kuris atvaizduotas paveikslėlyje E, negalima versti varomojo komplekso ir diskinio pjūklo.

Siaurų ir skersinių ruošinių pjovimas

Atlikdami pjovimą paverstu varomuoju kompleksu (skersiniu) arba pjaudami plonus ruošinius (<15 mm), kreipiamąją dalį prstatykite į žemutinę padėtį. Norėdami tai padaryti, atsukite dvi varžles su sparneliais ir ištraukite kreipiamąją dalį. Kreipiančiąją dalį perdėkite į žemutinę padėtį (žiūrėti: pav. F - aukštutinė padėtis, pav. G - žemutinė padėtis, pav. J - skersavimas). Linijinė skalė leidžia lengvai nustatyti lygiagretų kreiptuvą norima padėtimi. Siekdami užfiksuoti kreiptuvo padėtį, panaudokite du simetriškos padėties gnybtus. Sklandiklio kompleksas turi laipsnių skalę. Pjaunant išilgai nustatykite kreiptuvą taip, kad pjaunamas ruošinys prigludęs prie diskinio pjūklo sudarytų nedidelį kampą. Negalima nustatinėti nulinio laipsnių kampo, kad ruošinys neužsikirstų.

Stalo prailgintuvo montžas

Pjovimo staklės turi prailgintuvą, kurį galima užmontuoti reikalui esant. Norėdami pjauti išilgai, stalą prisukite priėmimo pusėje. Stalui paremti naudokite kelias ilgesnes komplekto atramas ir komplekto varžtus stalui užmontuoti.

Skersinis pjovimas

Reikia išmontuoti kreipiančiąją dalį ir atsukti 2 varžtus su veržlėmis su sparneliais. Po to ištraukite sklandiklio kompleksą iš kreipiančiojo kanalo ant trumpesnės briaunos ir įkiškite į kanalą ant ilgesnės pjūklo briaunos.

Jeigu norite pjauti skersinius, stalo prailginimą montuokite kairėje pagrindinio stalo pusėje. Stalui paremti naudokite kelias trumpesnes atramas ir varžtų komplektą. Baigę montuoti, prietaisą pastatykite plokščioje, lygioje ir gerai apšviestoje vietoje. Vėliau patikrinkite, ar nesugadinti judantys elementai ir diskinio pjūklo apsauginiai dangteliai. Sukdami diskinį pjūklą, patikrinkite, ar neužblokuotas varomas kompleksas (diskas turi sukintis su lengvu pasipriešinimu), ar nėra diskinio pjūklo palaidumo prie rankenos. Reikalui esant prisukite. Viršutinė apsauga turi būti taip nustatyta, kad aukščiausioje padėtyje varomojo komplekso judantys šoniniai apsauginiai dangteliai liestųsi su pagrindinio stalo plokšte. Apatinė pjūklo apsauginio dangtelio briauna turi būti lygiagrečioje padėtyje su pagrindinio stalo paviršiumi.

6. Jungimas į tinklą

Prieš prietaiso prie elektros srovės prijungimo reikia įsitikinti, ar maitinimo įtampa atitinka vertėms pateiktoms prietaiso vardinėje lentelėje.

Maitinimo instaliacija turėtų būti atlikta pagal esminius reikalavimus, susijusius su elektros instaliacija ir pildyti saugaus naudojimo reikalavimus. Maitinimo laido minimalaus skersmens, o taip pat nominalios saugiklio vertės priklausomai nuo prietaiso galios yra pateikti žemiau nurodytoje lentelėje:

Prietaiso galia [W]	Minimalus laido skersmuo [mm ²]	Minimali C tipo saugiklio vertė [A]
≥2300	2,5	16

Visas elektros instaliacijos jungtis gali įrengti tik reikiamą kvalifikaciją turintis elektrikas. Atveju, kai naudosite prailgintuvus, reikia atkreipti dėmesį, kad gyslos skersmuo nebūtų mažesnis negu reikalaujama (žr. lentelė). Elektros laidą reikia išdėstyti tokiu būdu, kad darbo metu negręstų perpjovimas. Negalima naudoti pažeistų prailgintuvų. Periodiškai patikrinti maitinimo laido techninį stavį. Netraukti už maitinimo laido.

7. Prietaiso jungimas

DEMESIO Prieš prietaiso įjungimą reikia būtina atlikti veiksmus, aprašytus „Paruošimas darbui“ skyriuje

Valdymo mygtukai yra kairėje pjūklo kojos pusėje (pav. C). Norėdami įjungti prietaisą, pakelkite išjungiklio dangtelį ir paspauskite žalią mygtuką "I". Raudonas mygtukas "0" skirtas išjungti. Atveju, kai išjungiklio dangtelis nuleistas, reikia delnu prispausti raudoną saugos išjungiklį. Dangtelis prisipaus prie korpuso, tuo pačiu išsijungs prietaisas, o išjungiklis užsiblokuos pozicijoje "0". Norėdami atblokuoti išjungiklį, reikia pastumti jį į viršų, kaip nuorodoje, ir atblokuoti atvartą (pav. D). Pjovimo aukščio reguliavimą atlikite rankenėle, kuri yra žemiau pagrindinio pjūklo stalo. Varomojo komplekto su pjaunamuoju disku nuleidimas atliekamas sukant rankenėlę pagal laikrodžio rodyklę. Šalia rankenėlės yra griovelis gylis skalė, leidžianti tiksliai nustatyti pjovimo aukštį. Ant pjūklo apsauginio dangtelio šonų, žemiau stalo, simetriškai išdėstyti varomojo komplekto pasvirimo blokados gnybtai. Atveju, kai diskinis pjūklas pavirsta, reikia atlaisvinti gnybtus, o pavirto laipsnį nustatyti laipsnių skalėje. Paskutinis veiksmas - stiprus reguliuojamų varžtų prisukimas. Pjūklas turi terminę apsaugą, saugančią variklį nuo perkaitimo. Jeigu darbo metu varomas kompleksas pats automatiškai sustoja, palaukite kelias minutes ir pakartotinai įjunkite prietaisą. Ant pjūklo kojų randasi kiaurymės, kurių dėka galima pritvirtinti prie pagrindo.

DEMESIO Nestovėkite pjovimo vietoje! Norėdami patraukti ruošinį, būtina naudokite stūmoklį. Saugokite rankas nuo besisukančio disko ašmenų!

8. Prietaiso naudojimas

Prieš nustatydami diskinį pjūklą vertikaloje pozicijoje (vertės skalės laipsnis 0), pirmiausiai atlaisvinkite nustatymo blokadą, o po ją prispauskite. Disko padėčiai nustatyti atitinkamai pasukite varomojo komplekso padėties nustatymo rankenėlę. Ant stalo užmontuokite lygiagretų kreiptuvą reikiama versija, žemutiniame arba aukštutiniame pjovimui. Lygiagretų kreiptuvą prispauskite prie norimo dydžio. Kreiptuvą privalo būti taip pritvirtintas, kad jo nebūtų įmanoma ranka pastumti. Kreiptuvą galima tvirtinti dešinėje pjūklo stalo pusėje. Kreiptuvui nustatyti palengvina milimetrinė padala ant stalo. Įjunkite prietaisą, atlikite pjovimą.

Skersinis pjovimas

Paveikslėlyje K atvaizduotas prietaisas paruoštas atlikti skersinį pjūvį. Iš kreipiančio kanalo išstumkite kreiptuvo sklandiklį ir įstumkite jį į kreipiantį kanalą ant ilgesnio stalo briaunos.

Ant sklandiklio nustatykite rodiklį 0 laipsnių kampu. Atlaisvinkite varžles su sparneliais ir nustatykite kreiptuvo kreipiančiąją dalį taip, kad plyšys tarp judančio apsauginio dangtelio kairėje pjūklo apsaugos pusės ir kreipiančiosios dalies siektų apie 10 mm. Priveržkite varžles su sparneliais. Įjunkite prietaisą, atlikite pjovimą.

Istrižas pjovimas

Pjūklas pritaikytas atlikti istrižus pjūvius (išilginiam pjūviui). Šiuo tikslu atlaisvinkite gnybtus, palenkite varomąjį kompleksą 0-45 laipsnių srityje. Vertę nustatykite kampo skalėje. Stipriai prispauskite varžtus. Nustatykite kreiptuvą taip, kaip aprašyta 7 taške.

Istrižas pjovimas skersinio pjovimo metu

Galimas dviem būdais:

1. Taip pavertus varomąjį kompleksą, kaip išilginiam pjūviui.
2. Įvedus kampinį nustatymą sklandiklio skalėje taip, kaip ir skersiniam pjūviui. Jeigu reikia atlikti istrižą pjūvį dviejose plotmėse, nustatymus perkeltkite ant varomojo komplekso ir sklandiklio, nustatyto skersiniam pjūviui.

DEMESIO Apvalių pufabrikčių apdirbimas nėra įmanomas.

Galutinėje pjūvio fazėje prispaudinkite ruošinį stūmoklio pagalba, kad apsaugotumėte rankas pavojingoje aplinkoje.

Diskinio pjūklo keitimas ir tvirtinimas

Ištraukite kištuką iš maitinimo lizdo. Atsukite varžtus tvirtinančius diskinio pjūklo angos dangtį. Užblokuokite diską specialiu raktu - patalpinkite jį reguliuojamajame žiede. Plokščiu raktu atsukite diskinio pjūklo reguliuojamąjį varžtą (abu raktai yra prietaiso komplekte). Numaukite reguliuojamąjį žiedą. Nuimkite pjūklą nuo verpsto. Uždėkite naują pjūklą ir užmontuokite jį atbuline eiga. Atkreipkite dėmesį į apsisukimų kryptį, nurodytą ant diskinio pjūklo - jie privalo sutapti su nurodymais, esančiais ant pjūklo viršutinio apsauginio dangtelio.

Diskinio pjūklo veiklos keitimą labai atsargiai. Naujas pjūklas yra labai aštrus, todėl kyla susižeidimo pavojus. Jeigu pjūklas nukristų ant kieto pagrindo, ašmenys atsikiltų.

Išmontuodami diskinį pjūklą, jokiais būdais neimkite raktais verpsto nuo vidinio žiedo pusės. Šis prietaiso fragmentas atsako už precizišką pjaunamo disko padėtį. Panaudoję savaime užsispaudžiantį raktą (didelė suspaudimo jėga) privesite prie diskinio pjūklo padėties paviršiaus deformacijos. Net ir minimalus kreivumas pablogina prietaiso veikimą arba neleidžia tinkamai juo naudotis. Šiuo atveju skundai nėra priimami.

Kiekvieną kartą gerai išvalykite diskinio pjūklo angas, tepkite judančius elementus. Atveju, kai susidėvi vidinė stalo dalis (sugadinimai pjaunant), norėdami jį iškeisti, pjūklą reikia gražinti servisui. Savarankiškai keisdami galite priversti prie naudojimo saugos pablogėjimo pavojaus.

Diskinio pjūklo ašmenų skaičiaus parinkimas:

10-24 - stora mediena (kieta arba minkšta), drožlių plokštė

Išilginis pjūvis (išilgai medžio pluoštu)

18-40 - plona mediena, drožlių plokštė su laminato sluoksniu arba be jo, medienos danga. Preciziškas greitas pjūvis išilgai arba skersai medžio pluoštu.

30-80 - plokštės danga ir užbaigimai, paprastos arba brangios medienos plokštės (vienpusės arba dvipusės), plonos plokštės, plastmasė, organinis stiklas. Labai preciziškas pjūvis, įpjautas paviršius be išpešiojimų.

80-120 - kieta mediena, dirbtinių medžiagų plokštės. Labai preciziškas pjūvis.

9. Einamieji naudojimo veiksmai

⚠️ DEMESIO Visus naudojimo veiksmus reikia atlikti išėjus iš lizdo kištuką.

Periodiškai verificuokite diskinio pjūklo techninę būklę:

- tikrinkite, ar paviršiuje nėra įbrėžimų, nurodančių skylantį diskinį pjūklą,

- tikrinkite, ar nėra trūkumų - pjovimo karbido plokštelių

Reguliariai valykite diskinio pjūklo angas, tiksliai pašalinkite pjuvenas iš išmetimo kanalo. Pjūklas turi sistemą, kuri pati patraukia ruošinį pjovimo metu.

Prie jos galima prijungti pjuvenų surinkimo sistemą, kuri pagerina darbo komfortą. Prijungimo antgalis yra prietaiso gale. Kiekvieną kartą išvalykite elektros variklio aušintuvo oro angą. Reguliariai valykite prietaisą, pašalinkite visas pjuvenas. Šiam darbui atlikti geriausia naudoti oro kompresorių.

Reguliariai tepkite tepalais visus judančius elementus (galima naudoti WD40)

Jeigu atliekate pjūvį su dideliu postūmiu, pjūklas išsijunginės, kadangi joje įdiegta apsauga.

10. Pakeičiamos dalys ir priedai

Rekomenduojami diskiniai pjūklai

Pjaunamoji įranga turi 315 mm skersmens diskinį pjūklą su 30 mm kiauryme ir 40 ašmenimis. Aprašytas diskinis pjūklas kataloge pažymėtas H31540 numeriu. Pjūklą galima papildyti pjaunamaisiais diskais su didesniu ašmenų skaičiumi - 80 ašmenų - numeris kataloge: H31580. Mūsų pjūklo diskai pažymėti naudojimo saugos ženklu, turi Krokuvos apdirbimo instituto sertifikata B/11/473/2000.

Pjūklo konstrukcija pritaikyta prie diskinio pjūklo DEDRA. Galima naudotis kitų gamintojų produktais, jeigu pjūklo korpuso storis siekia apie 2,1 mm su 3,4 mm ašmenų pločiu. Jeigu diskinio pjūklo matmenys neatitinka leistinų nurodymų, negalima juo naudotis. Diskiniams pjūklams su didesniu ašmenų skaičiumi taikomas proporcingai mažesnis apsisukimų greitis.

Kad pirkti atsargines dalis ir aksesuarus reikia susisiekti su Dedra Exim servisui. Kontaktiniai duomenys duomenys yra 1 instrukcijos puslapyje.

Atsarginių dalių užsakymo metu prašome pateikti serijos numerį, patalpintą vardinėje lentelėje, o taip pat dalies išmontavimo piešinio numerį.

Garantinio laikotarpio galiojimo metu taisymai yra atliekami pagal taisyklės pateikiamas garantijos lape. Reklamuojamą produktą prašome pateikti taisymui perkimo vietoje (pardavėjas įsipareigoja priimti reklamuojamą produktą), nusiųsti į servisą esantį arčiausią gyvenamosios vietos (servisų skaičius www.dedra.pl) arba siųsti į Dedra Exim centrinį servisą. Maloniai prašome pridėti garantinę kortelę. Pasibaigus garantijos laikotarpiui paaiskus atlieka centrinis servisas. Pažeistą produktą reikia siųsti į servisą (siuntimo išlaidas padengia vartotojas).

11. Savarankiškas defektų pašalinimas

⚠️ DEMESIO Prieš pradėdam savarankišką defektų pašalinimą, reikia išjungti prietaisą iš elektros maitinimo.

Problema **Priežastis** **Sprendimai**

Prietaisas neveikia

Maitinimo laidas blogai prijungtas arba sugadintas

Giliau įkišti kištuką į maitinimo lizdą, patikrinti maitinimo laidą

Maitinimo lizde nėra elektros srovės

Patikrinti elektros srovės įtampą lizde, įsitikinti, ar nesuveikė saugiklis.

Sugadintas įjungiklis

Pakeisti naują

Suveikė apsauga nuo apkrovos

Palaukti kelias minutes, paspausti saugiklio mygtuką, užvesti prietaisą

Šyla variklis	Užkištos ventiliavimo angos	Išvalyti ventiliacijos angą
Prietaisas sunkiai užsiveda	Diskinio pjūklo angoje yra pjuvenų, taip pat nepralaidi pjuvenas siurbianti sistema	Išvalyti pjuvenų surinkimo sistemos kanalą
	Variklio guoliai sunaikinti	Nuvežti pjūklą taisyti
Po ilgesnio naudojimo prietaisas netenka galios, pjovimo metu jaučiamas degančios medienos kvapas.		Iškeisti naują diskinį pjūklą

12. Prietaiso elementai

1. Varomasis komplektas su stalo plokštė, 2. Kojos - 4 vnt., 3. Ilga kartelė - 2 vnt., 4. Trumpa kartelė - 2 vnt., 5. Papildomos plokštės trumpa kartelė - 2 vnt., 6. Papildomos plokštės ilga kartelė - 2 vnt., 7. Ilgas kreiptuvas, 8. Papildoma stalo plokštė - 2 vnt., 9. Stūmoklis, 10. Viršutinis apsaugos dangtelis, 11. Vairavimo rinkinys, 12. Ekscentriškas prispaudimas su kampiniu matuokliu, 13. Trumpa kreipiančioji lentelė, 14. Transportavimo rankenėlės - 2 vnt., 15. Elastinis surinkiklio laidas - 1 vnt., 16. Surinkiklio prijungimo antgalis - 1 vnt., 17. Surinkiklio laido rankena - 1 vnt., 18. Pedalai - 4 vnt., 19. Varžtų, tarpiklių ir veržlių rinkinys, 20. Diskinio pjūklo išmontavimo raktas - 1 vnt.

13. Informacija naudotojams apie sunaudotos įrangos utilizavimą

(taikoma namų ūkiams)



Ant gaminių arba pridėdamuose dokumentuose nurodytas simbolis rodo, kad sugedusios elektros ar elektroninės įrangos negalima išmesti kartu su buitinėmis atliekomis. Jei norite atsikratyti, pakartotinai panaudoti ar utilizuoti komponentus, teisinga juos nuvežti į specializuotą surinkimo punktą, kur jie bus priimti nemokamai. Informaciją apie naudotos įrangos surinkimo vietas teikia vietos valdžios institucijos, pvz., savo interneto svetainėse.

Teisingas produkto utilizavimas padeda išsaugoti gamtos išteklius ir išvengti neigiamų padarinių žmonių sveikatai ir aplinkai, galinčių atsirasti dėl produkto esančių potencialiai pavojingų medžiagų, mišinių ir sudedamųjų dalių.

Už netinkamą atliekų šalinimą gresia baudos pagal atitinkamus vietos teisės aktus.

ES šalių naudotojai: Jei norite išmesti elektros ar elektroninę įrangą, kreipkitės į artimiausią prekybos vietą arba tiekėją, kuris jums suteiks daugiau informacijos. Šalinimas ne Europos Sąjungos šalyse: Šis simbolis taikomas tik Europos Sąjungos šalims. Jei norite išmesti šį gaminį, kreipkitės į vietos valdžios institucijas arba pardavėją dėl tinkamo šalinimo būdo.

Garantinis lapas
na

Diskinis pjūklas

Katalogo Nr: DED7728, DED7729 Partijos numeris:

(toliau – Produktas)

Produkto pirkimo data:

Pardavėjo antspaudas

Pardavėjo parašas ir data:

Vartotojo pareiškimas:

Patvirtinu, kad buvau informuotas apie garantijos sąlygas ir taisyklių, išvardytų Naudojimo instrukcijoje ir Garantiniame lape, nepaisymo pasekmes. Šios garantijos sąlygos yra man žinomos, ką patvirtinu savo parašu:

.....

data ir vieta vartotojo parašas

I. Atsakomybė už Produktą:

1. Garantijos suteikėjas – „DEDRA EXIM“ Sp. z o.o. su būstine adresu: ul. 3 Maja 8, 05-800 Pruskuvas, KRS 0000062517, Varšuvos apylinkės teismas, Valstybinio teismo registro XIV ūkinis skyrius, Mokesčių mokėtojo kodas 527-020-49-33, Įstatinis kapitalas: 100 980,00 PLN.

2. Šiame garantiniame lape nurodytomis sąlygomis Garantijos suteikėjas suteikia garantiją Produktui iš Garantijos suteikėjo asortimento.

3. Garantijos pagrindu atsakomybė yra priimama tik už defektus, esančius Produkte jo išdavimo Vartotojui metu.

4. Garantijos pagrindu Vartotojas gauna teisę nemokamai suremontuoti Produktą, jei defektas buvo aptiktas garantijos galiojimo metu. Apie Produkto remonto būdą (remonto atlikimo metodą) sprendžia Garantijos suteikėjas. Jei Garantijos suteikėjas nuspręstų, kad remontas yra neįmanomas, Garantijos

suteikėjas pasilieka sau teisę pakeisti elementą su defektu arba visą Produktą kitu, veikiančiu teisingai, sumažinti Produkto kainą arba anuliuoti sutartį.

5. Vartotojas, kuris pagal 1964 m. balandžio 23 d. Civilinį kodeksą nėra laikomas vartotoju, atveju Garantijos suteikėjo atsakomybė dėl kompensacijos, susijusi su šia garantija ir (arba) jos sudarymu ir vykdymu, nepriklausomai nuo formos, yra apribota iki maksimaliai Produkto su defektu vertės.

II. Garantijos laikotarpis

Produkto elementai, kuriems veikia garantija	Garantinės apsaugos trukmė
Diskinis pjūklas	24 mėnesiai, skaičiuojant nuo Produkto pirkimo datos, nurodytos šiame Garantiniame lape
Diskinis pjūklas	Elementai, kuriems garantija negalioja

III. Naudojimosi garantija sąlygos

1. Vartotojas privalo pateikti užpildytą Produkto Garantinį lapą ir Produkto pirkimą patvirtinantį dokumentą (pvz. kasos čekis, sąskaita-faktūra ir pan.). Tam, kad pretenzijos nagrinėjimo procesas vyktų sklandžiai, rekomenduojama, kad Vartotojas kartu su Produktu perduotų visus elementus, nurodytus „Komplektacijos sąrašė“, esančiame Naudojimo instrukcijoje.

2. Vartotojas privalo laikytis Naudojimo instrukcijoje ir Garantiniame lape nurodytų rekomendacijų.

3. Garantija galioja tik Lenkijos Respublikos ir ES teritorijoje.

4. Garantija neapima Produkto defektų, atsiradusių dėl to, kad:

a. Vartotojas nesilaikė sąlygų, nurodytų Naudojimo instrukcijoje, ypač susijusių su teisingu naudojimu, priežiūra ir valymu;

b. Vartotojas naudojo priežiūros ar valymo priemones, neatitinkančias sąlygas nurodytas Naudojimo instrukcijoje;

c. Vartotojas netinkamai sandėliavo ir transportavo Produktą;

d. Vartotojas savarankiškai keitė ir (arba) modifikavo Produktą, negavęs Garantijos suteikėjo sutikimo;

e. Vartotojas naudojo Produkte eksploatacines medžiagas, neatitinkančias Naudojimo instrukcijos sąlygų

5. Vartotojas, kuris pagal 1964 m. balandžio 23 d. Civilinį kodeksą nėra laikomas vartotoju, praranda garantiją Produktui, jei:

- Vartotojas pašalino, pakeitė arba sugadino serijos numerius, datas ir informacines lenteles;

- Vartotojas pažeidė plombas arba ant jų matosi Vartotojo veiksmų pėdsakai.

6. Dėmesio! Veiksnius, susijusius su kasdieniu Produkto aptarnavimu, nurodytu pvz. Naudojimo instrukcijoje, Vartotojas atlieka pats ir savo sąskaita.

IV. Pretenzijos pateikimo procedūra:

1. Pastebėjus, kad Produktas veikia neteisingai, prieš pateikiant pretenziją, reikia įsitikinti, kad visi veiksmai, aprašyti Naudojimo instrukcijoje, buvo atlikti teisingai.

2. Pretenziją rekomenduojama pateikti nedelsiant, geriausiai per 7 dienas nuo Produkto defekto aptikimo. Vartotojas, kuris pagal 1964 m. balandžio 23 d. Civilinį kodeksą nėra laikomas vartotoju, praranda garantiją Produktui, jei nepateikia pretenzijos per 7 dienas.

3. Pretenziją galima pateikti pvz. Produkto pirkimo punkte, garantiniame servise arba raštu adresu: „DEDRA EXIM“ Sp. z o. o., ul. 3 Maja 8, 05-800 Pruskuvas.

4. Vartotojas gali pateikti pretenziją, pasinaudodamas blanku, kuris yra internetinėje svetainėje: www.dedra.pl (Pretenzijos garantiniame laikotarpyje pateikimo forma).

5. Garantinių servisų atskirose šalyse adresai yra nurodyti svetainėje: www.dedra.pl. Jei konkrečioje šalyje nebūtų garantinio serviso, pretenzijas dėl garantijos rekomenduojama siųsti adresu: „DEDRA EXIM“ Sp. z o. o., ul. 3 Maja 8, 05-800 Pruskuvas, Lenkija.

6. Majac Dėl Vartotojo saugumo draudžiama naudoti Produktą su defektais.

7. Dėmesio!!! Produkto su defektais naudojimas kelia pavojų Vartotojo sveikatai ir gyvybei.

8. Veiksmai, susiję su garantija, bus atlikti per 14 darbo dienų skaičiuojant nuo Produkto, dėl kurio yra pateikiama pretenzija, pristatymo dienos.

9. Prieš pristatant Produktą, dėl kurio yra pateikiama pretenzija, rekomenduojama jį nuvalyti. Produktą, dėl kurio yra pateikiama pretenzija, reikia kruopščiai supakuoti, kad jis būtų apsaugotas nuo pažeidimų transporto metu – rekomenduojama pristatyti produktą originalioje pakuotėje.

10. Garantijos laikotarpis yra pratęsiamas tiek, kiek Vartotojas negalėjo juo naudotis dėl garantijos apimto defekto.

Gwarranty Ši garantija neriboja, neišskiria bei nesustabdo Vartotojo teisių dėl parduotos prekės neatitikimo arba prekės defekto.

Vadovaudamiesi 2016 m. balandžio 27 d. Europos Parlamento ir Tarybos reglamento (ES) 2016/679 dėl fizinių asmenų apsaugos tvarkant asmens duomenis ir dėl laisvo tokių duomenų judėjimo ir kuriuo panaikinama Direktyva 95/46/EB 13 straipsnio 1 ir 2 dalimis, informuojame, kad

1. Formoje pateiktų jūsų asmens duomenų valdytojas yra DEDRA-EXIM sp. z o.o., kurios registruota buveinė yra Pruszkowe, 3 Maja g. 8, 05-800 Pruszkow (toliau: „Administratorius“).

2. Jūsų duomenys bus tvarkomi tik siekiant atlikti prietaiso garantijos procedūrą pagal Bendrojo duomenų apsaugos reglamento 6 straipsnio 1 dalies b punktą (toliau: „BDAR“) Duomenys teikiami savanoriškai, tačiau jie būtini garantijos procedūrai

3. Jūsų duomenys bus tvarkomi garantijos procedūros vykdymo nagrinėjimo laikotarpiu ir archyvacijos tikslais, jei prireiktų apsiginti nuo galimų pretenzijų Administratoriui, bet ne ilgiau nei iki tol, kol joms įvyks senaties terminas.

4. Jūsų duomenys gali būti atskleisti tik tiems subjektams, kurie tvarko duomenis duomenų administratoriaus vardu pagal rašytinę asmens duomenų tvarkymo pavedimo sutartį, teikiančią: technines paslaugas, hosting'o ar interneto svetainės priežiūros paslaugas, IT paslaugas, kurjerių paslaugas. Administratoriaus tiekėjai privalo užtikrinti duomenų saugumą ir laikytis galiojančių teisės aktų reikalavimų, susijusių su asmens duomenų apsauga, ir negali naudoti patikėtų asmens duomenų kitais nei sutartyje su Administratoriumi nurodytais tikslais.

- Jūsų duomenys nebus tvarkomi automatizuotomis priemonėmis, įskaitant profiliavimą, ir nebus perduodami trečiajai šaliai / tarptautinei organizacijai.
- Bet kuriuo metu turite teisę susipažinti su savo duomenų turiniu ir teisę ištaisyti, ištrinti, apriboti duomenų tvarkymą, teisę į duomenų perkeliamaumą, teisę prieštarauti bet kuriuo metu.
- Visais klausimais, susijusiais su administratoriaus atliekamu jūsų asmens duomenų tvarkymu, galite kreiptis šiuo el. pašto adresu: daneosobowe@dedra.pl;
- Turite teisę pateikti skundą tinkamai duomenų apsaugos institucijai;

LV Satura rādītājs

- Attēli un zīmējumi
- Ierīces pielietojums
- Lietošanas ierobežojumi
- Tehniskie dati
- Sagatavošana darbībai
- Pieslēgšana tīklam
- Ierīces ieslēgšana
- Ierīces lietošana
- Tekošas tehniskas apkopes darbības
- Rezerves daļas un piederumi
- Patstāvīga avāriju novēršana
- Ierīces komplektācija
- Informācija lietotājiem par elektrisku un elektronisku iekārtu likvidēšanu
- Garantijas karte

Originālās instrukcijas tulkojum

Atbilstības deklarācija ir pievienota instrukcijai kā atsevišķs dokuments. Atbilstības deklarācijas neesamības gadījumā sazinieties ar uzņēmumu Dedra Exim Sp. z o.o.

Vispārīgie drošības noteikumi ir pievienoti instrukcijai kā atsevišķa brošūra.

BRĪDINĀJUMS. Izlasiet visus brīdinājumus, kas apzīmēti ar simbolu, un visas instrukcijas.

Zemāk norādīto brīdinājumu un drošības norādījumu neievērošana var kļūt par elektrošoka, ugunsgrēka vai smagu traumu iemeslu.

Saglabājiet visus brīdinājumus un instrukcijas turpmākajai lietošanai.

2. Ierīces pielietojums

Ripzāģis ir paredzēts cietās un mīkstās koksnes, koksneida materiālu (saplāksnis, skaidu plāksnes u.tml.) un plastmasas materiālu griešanai. Ierīce ļauj veikt pamata koka elementu griešanas darbības: zāģēšana garenvirzienā un šķērsvirzienā, slīpa zāģēšana, kas ir detalizēti aprakstīta turpmāk instrukcijā. Pielājam iekārtas izmantošanu remonta-būvniecības darbos, remonta rūpnīcās, amatieru darbos, ja vienlaikus būs ievēroti lietošanas nosacījumi un pielājamai darba apstākļi, noteikti lietošanas instrukcijā.

3. Lietošanas ierobežojumi

Ierīci var lietot tikai atbilstoši tālāk sniegtajiem „Pielājamajiem darba apstākļiem”. Patvaļīgas izmaiņas mehāniskajā un elektriskajā uzbūvē, visādas modifikācijas, apkalpošanas darbības, kas nav aprakstītas instrukcijā, tiek uzskatītas par nelikumīgām un noved pie tūlītējās garantijas tiesību zaudēšanas un atbilstības deklarācijas spēka zaudēšanas. Ierīces lietošana, kas neatbilst pielietojumam vai lietošanas instrukcijai, noved pie tūlītējās garantijas tiesību zaudēšanas.

UZMANĪBU Ierīces radītais troksnis darba laikā pārsniedz 85 dB(A), tādēļ viens zāģa operators nedrīkst strādāt vairāk kā 4 stundas dienā.

Pielājamie darba apstākļi	
DED7728 - S2 10 min periodisks darbs, darba laiks zem slodzes 10 min	
DED7729 - S2 6 min periodisks darbs, darba laiks zem slodzes 6 min	
Ierīci drīkst lietot tikai slēgtās telpās ar efektīvu ventilāciju. Nedrīkst lietot vai pakļaut ierīci mitruma vai lietus apstākļiem iedarbībai.	

4. Tehniskie dati

Modelis	DED7728	DED7729
Elektrodzinējs	indukcijas- vienas fāzes	indukcijas - trīs fāžu
Tīkla spriegums [V]	230 ~	230 ~
Tīkla frekvence [Hz]	50	50
Nominālā dzinēja jauda [w]	2500	3400
Svars [kg]	50	54
Zāģripas griešanās ātrums [obr/min]	2850	2850
Zobainās zāģripas diametrs [mm]	315	315
Zāģripas atveres diametrs [mm]	30,0	30,0
Pamatgaldā izmēri [mm]s	800 x 550	800 x 550
Papildgaldā izmēri [mm]	800 x 400	800 x 400
Darba uzgala nobīžu diapazons	0 - 45°	0 - 45°
Griežama elementa maksimālais augstums (0°/45°) [mm]	82/58	82/58
Novadīšanas iekārtas pieslēguma īscaurules atveres diametrs [mm]	95 / 30	95 / 30
Novadīšanas iekārtas pieslēguma īscaurules atveres diametrs	IP54	IP54
Trokšņa līmenis		

Skaņas jaudas līmenis L_{WA} [dB(A)]	95,3	95,3
Mērijuma nedrošums (K_{WA}) [dB(A)]	4	4

Informācijas par troksni

Trokšņa emisija ir noteikta atbilstoši EN 1870-19:2013, vērtības ir norādītas iepriekš sniegtajā tabulā.

UZMANĪBU Trokšnis bar novest pie dzirdes bojāšanas. Darba laikā vienmēr lietojiet dzirdes aizsardzības līdzekļus!

Deklarētā kopējā trokšņa emisijas vērtība ir izmērīta, izmantojot standarta testa metodi, un var tikt izmantota, lai salīdzinātu vienu ierīci ar otru. Norādītais trokšņa līmenis var tikt izmantots arī pakļautības trokšņa iedarbībai iepriekšējai novērtēšanai. trokšņa līmenis faktiskās ierīces lietošanas laikā var atšķirties no deklarētajam vērtībām atkarībā no darba instrumentu izmantošanas veida, jo īpaši no apstrādājama priekšmeta veida un nepieciešamības noteikt līdzekļus, kuru mērķis ir nodrošināt lietotāja aizsardzību. Lai precīzi novērtētu iedarbību faktiskajos lietošanas apstākļos, ir jāņem vērā visas darbības cikla daļas, kas aptver arī periodus, kad ierīce ir izslēgta vai ir ieslēgta, bet netiek izmantota darbam.

5. Sagatavošana darbībai

UZMANĪBU Veicot visas darbības, kontaktdakšai ir jābūt atslēgtai no kontaktligzdas.

Ripzāga salikšanas secība ir parādīta attēlos Lietošanas instrukcijā. Saliecot ierīci, pievērsiet uzmanību tam, ka visi komplekta elementi tika piegādāti; skat. ierīces komplektāciju.

Zāgripas uzstādīšana

UZMANĪBU Uzstādot zāgripu, vienmēr uzlieciet cimdus, lai ripas asie elementi nesavainotu Jūsu rokas.

Lietojiet zāgripas, kuru ārējais un iekšējais diametrs atbilst Tehniskajos datos norādītajiem parametriem.

Ar skrūvriegzi atskrūvējiet 4 skrūves, paceliet sānu aizsargpārsegu, nobloķējiet ripu, ar plakano atslēgu atskrūvējiet piespiedskrūvi (kreisā vītne) un noņemiet piespiedzumu. Noņemiet zāgripu un uzstādiat jaunu, pievērsot uzmanību, ka ripas griešanās virziens atbilst griešanās virzienam, kas norādīts uz zāgripas augšējā aizsargpārsega. Uzlieciet piespiedzumu un pieskrūvējiet piespiedskrūvi.

Šķeļošā naža uzstādīšana un regulēšana (attēls C).

1. Atskrūvējiet 6 skrūves, kas piestiprina galda ieliktni, izņemiet to.
2. Ievietojiet piespiedzīgā šķeļošo ķīli, iepriekš nedaudz atskrūvējiet piespiedzriegzini.
3. Maigi pieskrūvējiet minēto uzgriezni un uzstādiat šķeļošo nazi tādējādi, lai augstākais naža punkts atrastos vismaz 1 mm, bet ne vairāk kā 5 mm, zem zāgripas augstāko punktu. (attēls A)
4. Mazākajam attālumam starp to naža daļu, kas atrodas vistuvāk ripai, un ripu jābūt 3 mm un neviens šķeļošā naža punkts nedrīkst atrasties no zāgripas tālāk par 8 mm, mērot gar zāgripas rādīsu.
4. Ar komplektam pievienoto atslēgu stipri pieskrūvējiet piespiedzriegzini.
5. Šķeļošajam nazim jāatrodas vienā līnijā ar zāgripu, lai novērstu apstrādājama elementa iesprūšanu.

Zāgripas optimālā augstuma uzstādīšana:

1. Ar 17. izmēra plakano atslēgu nedaudz atskrūvējiet divus uzgriežņus, kas atrodas uz sviras skrūves (attēls H).
2. Pārvietojiet uzgriežņus, kas atrodas uz sviras skrūves, no punkta A uz punktu B (attēls I), pēc iespējas tuvāk sviras plecam. Šī darbība ļaus izvilkt zāgripu optimālā augstumā.

Aizsargpārsega uzstādīšana

Uzstādiat zāgripas aizsargpārsegu uz šķeļošā naža balsteņa, caur aizsargpārsegu un šķeļošā naža atveri pārlieciet skrūvi, kas veidos aizsargpārsega griešanās asi. Uzlieciet uzgriezni uz skrūves un pieskrūvējiet to tā, lai aizsargpārsegs automātiski atgrieztos sākuma stāvoklī. Pie aizsargpārsega piestipriniet vienu skaidu novadīšanas vada galu, bet otro savienojiet ar pievadu.

Putekļu novadīšanas uzstādīšana

Pie zāgripas fiksētā apakšējā aizsargpārsega ar četrām skrūvēm piestipriniet skaidu novadīšanas pievadu. Pie pievada ar atbilstošu pieslēgšanas vadu pieslēdziet skaidu novadīšanas iekārtu. Atveri ar mazāku diametru savienojiet ar vadu ar atveri, kas atrodas uz zāgripas aizsargpārsega.

Paralēlās vadotnes uzstādīšana:

Zāgējot garenvirzienā, paralēlās vadotnes komplekts jāievieto spraugā, kas atrodas pamatgalda īsakajā malā (skat. attēlu E.). Paralēlās vadotnes virzīšanas daļu, kas parādīta attēlā E, ir uzstādīta, lai zāgētu elementus ar biežumu, kas nav lielāks par 15 mm. Ja tiek izmantots tāds uzstādījums, kas norādīts E attēlā, nedrīkst noliekt piedziņas sistēmu un zāgripu.

Plānu un slīpu elementu zāgēšana

Veicot zāgēšanu ar noliekušos piedziņas sistēmu (noslīpināšana), kā arī zāgējot plānu elementus (<15 mm), jāpārliet virzīšanas elements zemajā stāvoklī. Lai to izdarītu, nedaudz jāatskrūvē spārnu uzgriežņi un jāieliek virzīšanas elements. Virzīšanas elements jāiebīda zemajā stāvoklī (skat. attēlu F - augstais stāvoklis, attēlu G - zemais stāvoklis, attēlu J - noslīpināšana).

Lineārā skala ļauj viegli uzstādīt paralēlo vadotni pēc atbilstošā izmēra. Vadotnes nobloķēšanai izmantojiet divas simetriski izvietotās skavas. Slīdņa elements ir aprīkots ar leņķa skalu. Zāgējot garenvirzienā, vadotne ir jāuzstāda tādējādi, lai apstrādājama materiāla piegulēšanas plakne veidotu nelielu leņķi ar zāgripas griešanās plakni. Tādēļ nedrīkst uzstādīt nulles leņķi, bet nedaudz vairāk, lai novērstu materiāla iesprūšanu.

Galda pagarinājuma elementa uzstādīšana

Ripzāgis ir aprīkots ar papildu galdu, ko uzstāda atkarībā no vajadzībām. Zāgējot garenvirzienā, galds ir jāpieskrūvē gatavā materiāla saņemšanas pusē.

Lai atbalstītu galda pagarinājuma elementu, jāizmanto divi garākie kronšteiņi, kas atrodas komplektā, un atbilstošu galda uzstādīšanas skrūvju komplekts.

Zāgēšana šķērsvirzienā

Lai to veiktu, jādemontē virzīšanas elements un jāatskrūvē 2 skrūves ar spārnu uzgriežņiem. Izņemiet slīdņa elementu no virzīšanas kanāla, kas atrodas īsakajā sānā, un ielieciet to kanālā, kas atrodas ripzāga garākajā malā. Kad ir jāzāgē šķērsvirzienā, galda pagarinājuma elementu piestipriniet pamatgalda kreisajā pusē. Lai atbalstītu galdu, izmantojiet divus garākos kronšteinus, kas atrodas komplektā, un atbilstošu skrūvju komplektu. Pēc uzstādīšanas beigām, ierīce novietojiet uz līdzenas, gludas virsmas labi apgaismotā vietā. Pēc tam pārbaudiet, ka kustīgie elementi un zāgripas aizsargpārsegi nav bojāti. Pagriežot zāgripu, pārbaudiet, ka piedziņas sistēma nav bloķēta (ripi ir jāgriežas ar nelielu pretestību) un vai zāgripa, kas atrodas turētājā, nav valjīga. Ja ir nepieciešams, pieskrūvējiet. Augšējām aizsargpārsegam ir jābūt uzstādītam tā, lai augstākajā piedziņas sistēmas uzstādīšanas stāvoklī kustīgie sānu aizsargpārsegi būtu saskarē ar pamatgaldu. Zāgripas apakšējai malai jābūt paralēlai pamatgalda virsmai.

6. Pieslēgšana tīklam

Pirms ierīces pieslēgšanas elektrības avotam pārliecinieties, ka barošanas spriegums atbilst nominālajai vērtībai, kas norādīta datu plāksnītē. Barošanas sistēmai ir jābūt izpildītai atbilstoši pamatprasībām attiecībā uz elektriskajām sistēmām un jāatbilst lietošanas drošības prasībām. Barošanas kabeļa minimālā šķērsgriezuma un nominālās drošinātāja vērtības parametri atkarībā no ierīces jaudas ir norādīti tālāk sniegtajā tabulā:

Ierīces jauda [W]	Vada minimālais šķērsgriezums [mm ²]	C tipa drošinātāja minimālā vērtība [A]
≥2300	2,5	16

Sistēma ir jāizpilda elektrīķim ar atbilstošu kvalifikāciju. Izmantojot pagarinātājus pievērsiet uzmanību tam, lai dzīslas šķērsgriezums nebūtu mazāks par tabulā norādīto. Novietojiet elektrisko kabeli tā, lai darbības laikā tas nebūtu pakļauts pārgriešanas riskam. Neizmantojiet bojātus pagarinātājus.

Periodiski pārbaudiet barošanas kabeļa tehnisko stāvokli. Nevelciet aiz barošanas kabeļa.

7. Ierīces ieslēgšana

UZMANĪBU Pirms ierīces iedarbināšanas ir obligāti jāveic darbības, kas aprakstītas nodaļā "Sagatavošana darbībai".

Ierīces vadības poga atrodas uz ripzāga kreisās kājas (attēls C). Paceliet slēdža pārsegu un nospiediet zaļo pogu "I", lai palaistu ierīci, un sarkano pogu "0", lai apturētu ierīci. Kad pogas pārsegs atrodas stāvoklī uz leju, pietiek tikai nospiegt ar roku drošības slēdža sarkano pogu. Pārsegs tiks nobloķēts korpusā, izslēdzot ierīci un nobloķējot slēdzi "0" pozīcijā. Lai atbloķētu slēdzi, tas jāpabīda uz augšu atbilstoši norādītajam virzienam un jāatbloķē aizkritnis (attēls D). Zāgēšanas augstuma regulācija jāveic ar sviru, kas atrodas zem ripzāga pamatgalda. Piedziņas elementa un zāgripas pazemināšana jāveic, griežot sviru atbilstoši pulksteņrādītāja virzienam. Blakus svirai ir atrodama dziļuma skala, kas ļauj precīzi uzstādīt zāgēšanas augstumu. Ripzāga sānā, zem galda, simetriski ir izvietoti piedziņas elementa slīpuma bloķādes. Lai noliektu zāgripu, jāatbloķē skavas un jāuzstāda slīpuma leņķis, izmantojot leņķa skalu. Pēdējā posmā ir jāpieskrūvē piespiedskrūves. Ripzāgis ir aprīkots ar termisko aizsardzību, kas pasargā motoru pret pārkaršanu. Ja darba laikā automātiski izslēgsies piedziņas elements, pagaidiet dažas minūtes un atkārtoti palaidiet ierīci. Ripzāga kājās atrodas atveres ierīces piestiprināšanai pie virsmas.

UZMANĪBU Neatrodieties zāgēšanas plaknē darba laikā! Materiāla likvidēšanai izmantojiet tikai ierīces grūdēju. Netuvojieties ripai ar zobiem, kad tā griežas!

8. Ierīces lietošana

Zāgēšana garenvirzienā

Uzstādiat zāgripu vertikālā stāvoklī (0 vērtība uz skalas), iepriekš nedaudz atskrūvējot uzstādīšanas ierīču blokādi un pēc tam to piespiežot. Ripas stāvokli nosakām, atbilstoši pagriežot piedziņas elementa stāvokļa uzstādīšanas sviru. Uzstādiat uz darbvirsmas paralēlo vadotni vai nu zemajai vai augstajai zāgēšanai. Paralēlo vadotni saspiediet pēc vēlamā izmēra. Vadotnei jābūt uzstādītai tā, lai to nevarētu pabīdīt ar roku. Vadotni var uzstādīt ripzāga galda labajā pusē. Vadotnes uzstādīšanu pēc vēlamā izmēra atvieglo milimetru skala, kas atrodas uz galda.

Palaidiet ierīci un sāciet zāgēšanu.

Zāgēšana šķērsvirzienā

Attēlā K ir parādīta ierīce, kas ir sagatavota zāgēšanai šķērsvirzienā. Izvelciet vadotnes slīdni no virzīšanas kanāla un ielieciet to kanālā, kas atrodas galda garākajā malā. Uzstādiat leņķa skalas rādītāju uz leņķa uzstādīšanas slīdņa uz 0 grādiem. Nedaudz atskrūvējiet spārnu uzgriežņus un uzstādiat vadotnes virzīšanas elementu tā, lai sprauga starp kustīgo aizsargpārsegu zāgā aizsargpārsega kreisajā pusē un virzīšanas elementu būtu apmēram 10 mm. Pieskrūvējiet spārnu skrūves. Palaidiet ierīci un sāciet zāgēšanu.

Slīpināšana

Ripzāgis ļauj veikt slīpināšanu (zāgēšanai garenvirzienā). Lai veiktu šo darbību, palaidiet skavas, nolieciet piedziņas elementu 0-45 grādu diapazonā. Vērtību uzstādiat uz leņķu skalas. Stipri pieskrūvējiet skrūves. Uzstādiat vadotni tā, kā tika norādīts 7. punktā.

Slīpināšana, zāgējot šķērsvirzienā

To var panākt divējādi:

1. Noliecot piedziņas elementu tāpat, kā veicot zāgēšanu garenvirzienā.
2. Noregulējot leņķa uzstādījumus uz slīdņa skalas, kas uzstādīts līdzīgi kā zāgēšanai šķērsgriezumā. Ja ir nepieciešams noslīpināt abās plaknēs, tad

Iestatījumi jāpārnes uz piedziņas elementu un slīdni, kas uzstādīts zāģēšanai šķērsvirzienā.

UZMANĪBU Apaļo pusfabrikātu apstrāde nav iespējama.

Pēdējā zāģēšanas posmā pagrūdiet materiālu ar grūdēju tā, lai attālinātu operatora rokas no bīstamas zonas.

Zāģripas uzstādīšana un nomainīšana

Izņemiet spraudni no kontaktligzdas. Atskrūvējiet zāģripas kameras pārsega stiprinājuma skrūves un pavelciet pārsegu. Nobloķējiet ripu ar speciālo atslēgu, ievietojot to piespiedgredzenā. Atskrūvējiet zāģripas piespiedskrūvi ar plakano atslēgu (abas atslēgas atrodas ierīces komplektācijā). Novelciet piespiedgredzenu. Noņemiet zāģripu no vērpes. Uzlieciet jaunu ripu un piestipriniet to, veicot darbības pretējā secībā. Pievērsiet uzmanību griešanās virzienam, kas norādīts uz ripas - tam ir jāatbilst apzīmējumam, kas atrodas uz augšējā ripas aizsargpārsega.

Zāģripas nomainīšana ir jāveic ļoti uzmanīgi. Jauna zāģripa ir ļoti asa un pieskaroties tai pastāv savainošanās risks. Ripai nokrītot uz cietas virsmas, tas vienmēr saplaisā zoba plāksnīti.

Noņemot zāģripu nekādā gadījumā nedrīkst satvert vērpi ar atslēgām no iekšējā gredzena puses. Šis ierīces elements ir atbildīgs par zāģripas precīzu uzstādīšanu. Regulējamās atslēgas izmantošana (ar lielu saspišanas spēku) deformē virsmas, kas nosaka zāģripas pozīciju. Pat minimālas deformācijas pasliktina vai pat atņem ekspluatācijas īpašības. Garantijas prasības, kas izriet no šāda veida rīcības vai ekspluatācijas, netiks pieņemtas.

Ikreiz nomainot ripu, izmantojiet šo laiku zāģripas kameras tīrīšanai un tajā esošo kustīgo elementu eļļošanai. Ja darbvirsma vidējā daļā ir nolietota (zāģēšanas rezultātā), ripzāģis ir jānodod servisā, lai nomainītu šo elementu. Patstāvīga elementa nomainīšana apdraud lietotāju.

Zāģripas zobu skaits atkarība no apstrādājama materiāla:

10-24 – Bieza (mīksta vai cieta) koksne, skaidu plāksne.

Zāģēšana garenvirzienā (gar koksnes šķiedrām)

18-40 – Plāna koksne, skaida plāksne kopā ar laminātu vai bez tā, koka apšuvums. Precīza, ātra griešana garenvirzienā vai šķērsām koksnes šķiedrām.

30-80 – Plāksnes apšuvumiem un apdarei, parastā koka vai cēlkoksnies (vienpusējām vai abpusējām) virsmām, plānas plāksnes, plastmasa, organiskais stikls. Precīza griešana, griešanas virsma bez izcirtumiem.

80-120 – Cieta koksne, plastmasas plāksnes. Ļoti precīza griešana.

9. Tecošas tehniskas apkopes darbības

UZMANĪBU Veicot visas apkalpošanas darbības, kontaktdakšai ir jābūt atslēgtai no kontaktligzdas

Regulāri pārbaudiet zāģripas tehnisko stāvokli:

- pārbaudiet vai uz virsmas nav skrambu, kas liecinātu par zāģripas saplaisāšanos,

- pārbaudiet, vai nav karbīda plāksnīšu trūkumu

Regulāri tīriet zāģripas kameru, rūpīgi attīriet skaidu novadīšanas iekārtas kanālu. Zāģis ir aprīkots ar atgriezumu novadīšanas iekārtu, kuram var pieslēgt skaidu novadīšanas iekārtu, kas uzlabo darba ērtību. Savienojuma tīcaurule atrodas ierīces aizmugurē.

Pie katras iespējas attīriet elektromotora dzesēšanas gaisa izplūdes atveri.

Regulāri notīriet skaidas no visas ierīces. Šo darbību vislabāk ir veikt ar saspiesto gaisu.

Regulāri eļļojiet ar mašīneļļu visas kustīgas detaļas (var izmantot, piemēram, WD40). Veicot zāģēšanu ar lielu bīdīšanas soli, ierīce izslēdzas iebūvētās aizsardzības dēļ.

10. Rezerves daļas un piederumi

Ieteicamās zāģripas

Oriģināli zāģis ir aprīkots ar zāģripu ar diametru 315 mm, 30 mm atveri, 40 zobiem. Aprakstītās zāģripas kataloga numurs ir H31540. Ripzāģi var uzlikt zāģripas ar lielāku zobu skaitu - 80 zobi, kat. Nr. 31580. Zāģripām, kuras uzstādām mūsu zāģiem, ir Ekspluatācijas drošības zīme, sertifikāts Nr. B/11/473/2000, ko ir izsniedzis Apstrādes institūts Krakovā. Zāģa konstrukcija ir paredzēta izmantošanai ar DEDRA zāģripām. Pieļaujams izmantot citu ražotāju zāģripas, ievērojot, ka ripas korpusa biezumam ir jābūt apmēram 2,1 mm un zoba platumam 3,4 mm. Aizliegts izmantot tādas zāģripas, kas būtiski atšķiras no iepriekš norādītajām vērtībām. Zāģripas ar lielāku zobu skaitu proporcionāli samazina darba grūšanas reižu skaitu.

Lai iegādātos rezerves daļas un piederumus, sazinieties ar uzņēmuma Dedra Exim servisa centru. Kontaktinformācija ir atrodama instrukcijas 1. lapā. Pasūtot rezerves daļas, norādiet datu plāksnītē norādīto partijas numuru un daļas numuru no kopsalikuma rasējuma. Garantijas periodā remontti tiek veikti saskaņā ar noteikumiem, kas norādīti garantijas kartē. Ierīce, uz kuru attiecas reklamācija, ir jānodod remontam iegādes vietā (pārdevējam tā ir jāpieņem), jānodod servisa centrā, kas atrodas vistuvāk dzīvesvietai (servisa centru saraksts ir pieejams tīmekļa vietnē www.dedra.pl), vai jānosūta uzņēmuma Dedra Exim galvenajā servisa centrā. Pievienojiet ierīcei aizpildīto garantijas karti. Pēc garantijas perioda remontus veic galvenais servisa centrs. Nosūtiet ierīci servisa centrā (sūtījuma izmaksas sedz lietotājs).

11. Patstāvīga avāriju novēršana

UZMANĪBU Pirms patstāvīgas avāriju novēršanas sākšanas, atslēdziet ierīci no barošanas avota.

Problēma	Iemesls	Risinājums
Ierīce nedarbojas	Barošanas vads ir iesprausts	Iespraust dziļāk spraudni, pārbaudīt barošanas vadu

	nepareizi vai ir bojāts	
	Kontaktligzdā nav strāvas	Pārbaudīt spriegumu kontaktligzdā; pārbaudīt, vai ir nostrādājis drošinātājs.
	Bojāts slēdzis	Nomainīt slēdzi uz jaunu
	Ir nostrādājusi pretslodzes aizsardzība	Pagaidīt dažas minūtes, nospiegt aizsardzības pogu, palaist ierīci
Motors pārkarst	Pārpildītas ventilācijas atveres	Attīrīt ventilācijas atveres
Ierīce ieslēdzas ar grūtībām	Zāģripas kamera ir pārpildīta ar skaidām izgrūdējā sistēmas netīrības dēļ	Attīrīt skaidu izgrūdēja kanālu
	Motora gultnu nodilums	Nodot ierīci remontam
Pēc ilgāka lietošanas laika ierīce zaudē jaudu, griešanas laikā ir jūtama apdedzinātas koksnes smaka.		Nomainīt zāģripu uz jaunu

12. Ierīces komplektācija

1. Piedziņas elements ar galda virsmu 2. Kājas - 4 gab., 3. Garais pārlīktnis - 2 gab. 4. Īsais pārlīktnis - 2 gab. 5. Papildgalda īsais pārlīktnis - 2 gab. 6. Papildgalda garais pārlīktnis - 2 gab. 7. Garā vadotne 8. Papildgalda - 2 gab. 9. Grūdējs 10. Zāģripas augšējais aizsargpārsegs 11. Rītošais komplekts 12. Vadotnes ekscentriskā skava ar leņķa mērierīci 13. Īsā virzīšanas līste - 2 gab. 14. Transportēšanas rokturis - 2 gab. 15. Novadīšanas iekārtas elastīgais vads - 1 gab. 16. Novadīšanas iekārtas pievada tīcaurule - 1 gab. 17. Novadīšanas iekārtas rokturis - 1 gab. 18. Pēdas - 4 gab. 19. Skrūvju, paplākšņu, uzgriežņu komplekts 20. Zāģripas noņemšanas atslēga - 1 gab.

13. Informācija lietotājiem par nolietotas elektroierīces utilizāciju

(attiecas uz mājaisaimniecībām)



Simbols, kas redzams uz izstrādājumiem vai pievienotajā dokumentācijā, norāda, ka bojātas elektriskās vai elektroniskās iekārtas nedrīkst izmest kopā ar sadzīves atkritumiem. Ja vēlaties atbrīvoties no sastāvdaļām, atkārtoti izmantot vai reģenerēt, pareizi ir nogādāt tās specializētā savākšanas punktā, kur tās tiks pieņemtas bez maksas. Informāciju par lietu iekārtu savākšanas punktu atrašanās vietu sniedz vietējās iestādes, piemēram, savas tīmekļa vietnēs.

Pareiza produkta utilizācija palīdz saglabāt dabas resursus un izvairīties no negatīvas ietekmes uz cilvēku veselību un vidi, kas var rasties produkta sastāvā esošo potenciāli bīstamo vielu, maisījumu un sastāvdaļu dēļ.

Par nepareizu atkritumu apglabāšanu draud sodi saskaņā ar attiecīgajiem vietējiem noteikumiem.

Lietotāji ES valstīs: Ja nepieciešams atbrīvoties no elektriskām vai elektroniskām iekārtām, sazinieties ar tuvāko tirdzniecības vietu vai savu piegādātāju, kas jums sniegs papildu informāciju.

apglabāšana valstīs ārpus Eiropas Savienības: Šis simbols attiecas tikai uz Eiropas Savienības valstīm. Ja vēlaties šo izstrādājumu izmest, sazinieties ar vietējiem iestādēm vai izplatītāju, lai noskaidrotu pareizo utilizācijas metodi.

Garantijas talons uz

Ripzāģis

Kataloga Nr: DED7728, DED7729 Partijas numurs:.....

(turpmāk saukts **Produkts**)

Produkta iegādes datums:

Pārdevēja zīmogs

Datums un pārdevēja paraksts:

Lietotāja apliecinājums:

Ar šo apliecinu, ka saņēmu informāciju par garantijas nosacījumiem, kā arī par Lietošanas instrukcijas un Garantijas talona norādījumu neievērošanas sekām. Garantijas nosacījumi ir man zināmi, ko apliecinu ar savu rokraksta parakstu:

.....

datums un vieta

.....

Lietotāja paraksts

I. Atbildība par Produktu

1. 3 Maja 8, 05-800 Pruszków, Polija, reģistrācijas numurs KRS 0000062517, Varšavas Rajona Tiesa Varšavā, Valsts tiesas reģistra XIV. Saimnieciskā nodaļa, NMR kods (NIP) 527-020-49-33, Pamatkapitāls: 100 980,00 PLN.
2. Saskaņā ar noteikumiem, minētiem šajā Garantijas talonā, Garants piešķir garantiju Produktam, kuru izplata Garants.
3. Garantijas atbildība attiecas tikai uz defektu, izraisītu pēc iemesliem, esošiem Produkta Lietotājam nodošanas laikā.
4. Sakarā ar garantiju Lietotājam ir tiesības prasīt bezmaksas uzlabot Produktu, ja defekts tiks konstatēts garantijas laikā. Produkta uzlabošanas veids (remonta izdarīšanas metode) ir atkarīgs no Garanta uzskata. Gadījumā, kad Garants konstatēs, ka remonts nav iespējams, Garantam ir tiesības mainīt bojātu elementu vai visu Produktu uz brīvu no defektiem, samazināt Produkta cenu vai atteikties no līguma.
5. Attiecībā uz Lietotājam, kas nav patērētājs 1964. gada 23. aprīļa Likuma "Civillikums" izpratnē, Garanta kompensācijas atbildība par zaudējumiem, savienotiem ar garantiju un/vai sakarā ar noslēgšanu un izpildīšanu, neatkarīgi no tiesiskām attiecībām, ir ierobežota tikai līdz nekvalitatīva Produkta vērtībai.

II. Garantijas laiks

Produkta elementi, apņēmti ar garantiju	Garantijas aizsardzības laiks
Ripzāģis	24 mēneši, skaitot no Produkta iegādes datuma norādīta Garantijas talonā
Zāģripa	Elementi neapņēmti ar garantiju.

III. Garantijas lietošanas nosacījumi

1. Aizpildīts Lietotāja Produkta Garantijas talons ar Lietotāja dokumentu, apliecināšu Produkta iegādi, piem. kases kvīts, faktūrrēķins utt. Efektīvas reklamācijas realizācijai ieteicams, lai Lietotājs nodotu kopā ar reklamētu Produktu visus elementus, minētus Produkta "Komplektācija" Lietošanas instrukcijas daļā.
2. Lietošanas Instrukcijas un Garantijas talona norādījumu ievērošana.
3. Garantija ir derīga tikai Polijas Republikas un ES teritorijā.
4. Garantija neapņem Produkta defektus, ierosinātus, starp citiem, sekojošos gadījumos:
 - a. Lietotājs neievēro Lietošanas instrukcijas noteikumus, sevišķi pareizas ekspluatācijas, konservācijas un tīrīšanas jomā;
 - b. Lietotājs lieto tīrīšanas vai konservācijas līdzekļus, kas neatbilst Lietošanas Instrukcijas norādījumiem;
 - c. Lietotājs neattiecīgi glabā un transportē Produktu;
 - d. Lietotājs patstāvīgi izdara Produkta izmaiņas un/var pārveidojumus, bez saskaņošanas ar Garantu;
 - e. Lietotājs lieto Produktā ekspluatācijas materiālus, kas neatbilst Lietošanas Instrukcijas norādījumiem.
5. Lietotājs, kas nav patērētājs 1964. gada 23. aprīļa Likuma "Civillikums" izpratnē, zaudē garantijas tiesības attiecībā uz Produktam, kurā, Lietotāja darbības rezultātā:
 - tika likvidēti, mainīti vai bojāti sērijas numuri, datu apzīmējumi vai nominālas tabuliņas;
 - tika bojātas vai mainītas plombas.
6. Uzmanību! Darbību, savienotu ar Produkta ikdienas apkalpošanu, ja izriet no Lietošanas instrukcijas, Lietotājs veic patstāvīgi un pēc savām izmaksām.

IV. Reklamācijas procedūra

1. Produkta nepareizas darbības konstatēšanas gadījumā, pirms reklamācijas paziņošanas, Lietotājam ir pienākums pārbaudīt, vai visa darbība, tostarp aprakstīta Lietošanas instrukcijā, tika pareizi veikta.
2. Reklamācijas paziņojumu ieteicams sniegt nekavējoties, vislabāk 7 dienu laikā no Produkta defekta konstatēšanas dienas. Lietotājs, kas nav patērētājs 1964. gada 23. aprīļa Likuma "Civillikums" izpratnē, zaudē garantijas tiesības attiecībā uz Produktam, ja nesniegs reklamācijas paziņojumu 7 dienu laikā.
3. Reklamācijas paziņojums var būt sniegts, starp citiem, Produkta iegādes vietā, garantijas servisā vai rakstiski uz adresi: DEDRA EXIM sp. z o.o., ul. 3 Maja 8, 05-800 Pruszków, Polija.
4. Lietotājs var arī sniegt reklamācijas paziņojumu, izmantojot formulāru, pieejamu mājaslapā www.dedra.pl. („Reklamācijas paziņošanas formulārs garantijas ietvaros”).
5. Servisu adreses atsevišķām valstīm atrodas mājaslapā www.dedra.pl. Gadījumā, kad attiecīgajā valstī nav garantijas servisa, reklamācijas paziņojumi jābūt sniegti uz adresi: DEDRA EXIM sp. z o.o., ul. 3 Maja 8, 05-800 Pruszków (Polija).
6. Ņemot vērā Lietotāja drošību, bojāta Produkta lietošana ir aizliegta.
7. Uzmanību!!! Bojāta Produkta lietošana ir bīstama Lietotāja veselībai un dzīvei.
8. Garantijas pienākums tiks izpildīts 14 darba dienu laikā, skaitot no dienas, kad Lietotājs piegādās bojātu Produktu
9. Pirms bojāta Produkta nodošanas reklamācijai ieteicam to notīrīt. Rekomendējam rūpīgi pasargāt reklamētu Produktu no bojājumiem transportēšanas laikā (ieteicama Produkta piegāde oriģinālā iepakojumā).
10. Garantijas laiks tiek pagarināts uz laiku, kurā, sakarā ar Produkta defektu, apņemtu ar garantiju, Lietotājs nevarēja to lietot. Garantija neizslēdz, neierobežo un neaptur Lietotāja tiesību, kas izriet no atbildības par pārdota produkta neatbilstību likumam.

Saskaņā ar Eiropas Parlamenta un Padomes 2016. gada 27. aprīļa Regulas (ES) 2016/679 par fizisku personu aizsardzību attiecībā uz personas datu apstrādi un šādu datu brīvu apriti un ar ko atceļ Direktīvu 95/46/EK 13. panta 1. un 2. punktu, informējam jūs, ka,

1. Jūsu veidlapā norādītu personas datu pārziņis ir DEDRA-EXIM sp. z o.o., ar juridisko adresi Pruszków, ul. 3 Maja 8, 05-800 Pruszków (tālāk: "Pārziņis").
2. Jūsu dati tiks apstrādāti tikai, lai veiktu ierīces garantijas procedūru saskaņā ar Vispārīgo datu aizsardzības noteikumu (turpmāk tekstā: "VDAR") 6.

panta 1. daļas b. burtu. Datu sniegšana ir brīvprātīga, bet nepieciešama garantijas procedūras veikšanai.

3. Jūsu dati tiks apstrādāti garantijas procedūras izskatīšanas laikā un arhivēšanas nolūkos gadījumā, ja būs nepieciešams aizstāvēties pret jebkādam pretenzijām pret Pārziņi, ne ilgāk kā līdz to termiņa beigām.
4. Jūsu datus drīkst izpaust tikai personām, kuras apstrādā datus pārziņim, pamatojoties uz rakstisku līgumu par personas datu apstrādes uzticēšanu, cita starpā subjektiem, kas nodrošina: tehniskā dienesta pakalpojumus, hostingu vai vietnes apkopi, IT pakalpojumus, kurjeru pakalpojumus. Pārziņa piegādātājiem ir pienākums nodrošināt datu drošību un ievērot piemērojamo likumu prasības, kas saistītas ar personas datu aizsardzību, un viņi nedrīkst izmantot uzticētos personas datus citiem mērķiem, nevis tiem, kas noteikti līgumā ar Pārziņi.
5. Jūsu dati netiks apstrādāti automatizēti, tostarp profilēšanas veidā, un tie netiks pārsūtīti uz trešo valsti / starptautisku organizāciju.
6. Jums ir tiesības jebkurā laikā piekļūt saviem datiem un labot, dzēst, ierobežot apstrādi, tiesības pārsūtīt datus, tiesības iesniegt iebildumus, jebkurā brīdī.
7. Visos jautājumos, kas saistīti ar jūsu personas datu apstrādi, ko veic Pārziņis, varat sazināties ar šo e-pasta adresi: daneosbowe@dedra.pl.
8. Jums ir tiesības iesniegt sūdzību iestādei, kas ir atbildīga par personas datu aizsardzību.

HU Tartalomjegyzék

1. Képek és ábrák
2. A készülék rendeltetésszerű használat
3. A használat korlátozása
4. Műszaki adatok
5. Felkészülés a munkára
6. Csatlakozás a hálózathoz
7. A készülék bekapcsolása
8. A készülék használata
9. Folyamatos karbantartás
10. Alkatrészek és tartozékok
11. Önhibaelhárítás
12. A készülék kompletizálása
13. Információ a felhasználóknak az elektromos és elektronikus eszközök ártalmatlanításáról
14. Jótállási kártya

Traducerea instructiunii originale

A megfelelősi nyilatkozatot külön dokumentumként csatolták az utasításhoz. A megfelelősi nyilatkozat hiányában lépjen kapcsolatba a Dedra Exim Kft. Céggel.

Az általános biztonsági feltételeket külön útmutatóként csatolták az utasításokhoz. Az általános biztonsági feltételeket külön útmutatóként csatolták az utasításokhoz.

⚠ Szimbólummal jelölt összes FIGYELMEZTETÉST és az utasításokkal . Az alábbi figyelmeztetések és biztonsági utasítások be nem tartása áramütést, tüzet vagy súlyos sérülést okozhat. **Tartsa a figyelmeztetéseket és utasításokat jövővi használatára.**

2. A készülék rendeltetésszerű használata

A körfűrész kemény és lágy fa, fa alapanyagú anyagok (rétegelt lemez, forgácslap stb.) valamint műanyag termékek vágására készült. A kézi fűrész lehetővé teszi az alapvető vágási műveleteket a fa elemeken: a hosszanti és keresztirányú, és a ferde irányú fűrészélést, amelyeket később részletesen ismertetünk a kézikönyvben.

Megengedett a berendezés használata felújítási-építési munkákhoz, javítóműhelyekben, amatőr munkákhoz, a használati útmutatóban leírt használati feltételek és megengedett munka körülmények betartásával.

3. A használat korlátozása

A készülék csak az alábbi „megengedett munkaviszonyoknak” megfelelően használható. A mechanikai és elektromos szerkezetek jogosulatlan megváltoztatása, minden olyan módosítás, karbantartási tevékenység, amelyet a felhasználói kézikönyv nem írja le, jogellenesnek minősül, és a garanciajogokat azonnal érvénytelenítheti, a megfelelősi nyilatkozat pedig válik érvénytelenné. A helytelen, vagy az üzemeltetési utasításnak nem megfelelő használat okoz azonnali garancia elvesztését.

⚠ FIGYELEM Az eszköz működés közben kibocsátott zaj mennyisége meghaladja a 85 dB(A) értéket, ezért tilos napi 4 óránál többet használni.

Megengedett munkaviszonyok		
DED7728 - S2	10 perc eseti munka, terhelés alatti munka	10 perc
DED7729 - S2	6 perc eseti munka, terhelés alatti munka	6 perc
A gép csak hatékony szellőzéssel rendelkező zárt helyiségekben használható. Tilos a körfűrész nedvesség vagy eső hatásának kitenni.		

4. Műszaki adatok

Modell	DED7728	DED7729
Elektromos motor	indukciós-egyfázisú	indukciós-háromfázisú
Hálózati feszültség [V]	230 ~	230 ~
Hálózati frekvencia [Hz]	50	50
Motor névleges teljesítménye [w]	2500	3400

Tömeg [kg]	50	54
A körfűrész forgási sebessége [obr/min]	2850	2850
A fogas fűrészvárcsa átmérője [mm]	315	315
A fűrészvárcsa furatának átmérője [mm]	30,0	30,0
Az alapsztalet méretei [mm]s	800 x 550	800 x 550
A kiegészítő asztaletok méretei [mm]	800 x 400	800 x 400
A munkafej elfordítási tartomány	0 - 45°	0 - 45°
A vágott elem max. magassága (0°/45°) [mm]	82/58	82/58
A szívócsatlakozó beömlőnyílásának átmérője [mm]	95 / 30	95 / 30
A közvetlen hozzáférés elleni védelem mértéke	IP54	IP54
Zajszint		
Hangrő-szint L _{WA} [dB(A)]	95,3	95,3
Mérési pontatlanság (K _{WA}) [dB(A)]	4	4

A zajra vonatkozó információk

A zajkibocsátást a EN 1870-19:2013, szerint határozták meg, az értékeket a fenti táblázatban adják meg.

FIGYELEM A zaj károsíthatja a hallást, munka közben mindig használjon hallásvédőt!

A bejelentett teljes zaj értéket egy szabványos vizsgálati módszerrel mérik, és egy eszköz egy másik eszközzel összehasonlítására használható. A zajszint is használható a zaj expozíció előzetes értékelésére.

A zaj szintje a készülék tényleges használata során eltérhet a bejelentett értékektől, attól függően, hogy milyen módon használják a munkaeszközöket, különösen a munkadarab típusáról és a kezelő védelme érdekében szükséges intézkedések meghatározásáról. Ahhoz, hogy az expozíciót a valós használati körülmények között pontosan meg lehessen becsülni, figyelembe kell venni a működési ciklus minden részét, ideértve azokat az időszakokat is, amikor a készülék ki van kapcsolva, vagy be van kapcsolva, de pont nem használják a munkához.

5. Felkészülés a munkára

FIGYELEM Minden műveletet csak akkor végezze el, ha a dugó ki van húzva a konnektorból.

A fűrész összeszerelésének sorrendjét a Használati Utasítás rajzai mutatják. Telepítésre győződjön meg róla, hogy a berendezés összes elemei leszállításra kerültek, lásd a gép alkotórészeinek listáját.

A körfűrész összeszerelése

FIGYELEM A körfűrész összeszerelésekor védőkesztyűt kell viselni, ugyanis a fűrész éles elemei felsérthetik a kezét.

Használjon olyan fűrészvárcsákat, amelyek külső és belső átmérője megfelel a Műszaki adatokban megadott értékeknek
Csavarhúzóval csavarja ki a 4 csavart, emelje fel az oldalsó fedőlapot, rögzítse a lemezt és lapos kulcs segítségével csavarja le a szorítócsavart (bal oldali menet) majd távolítsa el a szorítógalériát. Távolítsa el a fűrészvárcsát és helyezzen fel egy újat, ügyelve arra, hogy a tárcsa forgási iránya megfeleljen a felső védőburkolaton megadott megfelelő forgásiránynak. Szerelje vissza a szorítógalériát és húzza meg a szorítócsavart.

A hasító ék felszerelése és beállítása (C ábra).

1. Távolítsa el a 6 rögzítő csavart, és vegye ki a táblabetétet.
2. Helyezze be a hasító éket szorító fészekbe, előzőleg lazítsa meg a szorító anyát.
3. Könnyedén húzza meg a fent megadott anyát és állítsa be hasító ék pozícióját olyan módon, hogy az ék legmagasabb pontja legalább 1 mm-el de legfeljebb 5 mm-el feljebb legyen a fűrészvárcsa legmagasabb pontjánál. (A ábra)
4. Az ék fűrészvárcsához legközelebb elhelyezkedő pontja részének legkisebb távolsága 3 mm kell legyen, és egyetlen pontja sem lehet távolabb, mint 8 mm a fűrészvárcsa sugara mentén mérve.
4. Húzza szorosan a szorító anyát a berendezéshez csatolt kulcs segítségével.
5. A hasítóékeknek egy vonalban kell lennie a fűrészvárcsával, hogy a megmunkált munkadarab ne szorulhasson be.

A fűrészvárcsa optimális pengemagasságának beállítása:

1. A 17-es méretű csavarokkulccsal lazítsa meg a forgattyún található csavar két anyáját (H ábra)
2. Pörgesse az anyacsavarokat a forgattyú csavaron az A ponttól a B pontba (I ábra) minél közelebb a forgattyú karjához. Ez a művelet lehetővé teszi a fűrészvárcsa optimális magasságra történő pozicionálását.

A fűrészvárcsa felerősítése

A fűrészvárcsa borítását a hasítóék tartó részéhez rögzítjük, a borításon található furaton és az ék furatán keresztül vezetjük a csavart amely a borítás elfordulásának tengelye lesz. Felhelyezzük az anyát a csavarral és annyira húzzuk meg, hogy a fedél automatikusan visszatérjen a nyugalmi helyzetbe. Felerősítjük a borító egyik oldalára a forgácskiszívó csövének egyik végét, a cső másik végét pedig a csatlakozóba dugjuk.

A porleszívó telepítése

A fűrészvárcsa alsó rögzített borításához erősítjük négy csavar segítségével a forgácskiszívó csatlakozóját. A csatlakozót egy megfelelő cső segítségével összekötjük a forgácskiszívó egységgel. A kisebb átmérőjű nyílást összekapcsoljuk a csővel a fűrészvárcsa borításán található nyílással.

A párhuzamos vezető telepítése:

Hosszirányú vágás esetén a párhuzamos vezetőszerelevényt be kell dugni a főasztal rövidebb oldalán található vajatba (lásd: E ábra). A párhuzamos vezető vágásirányító része amely az E ábrán található, 15 mm-nél nagyobb vastagságú elemekre van beállítva. A E ábrán feltüntetett beállítás esetén tilos megdönteni a meghajtó egységet és a körfűrész.

Keskeny és ferde elemek vágása

Abban az esetben, ha megdöntött meghajtóegységgel kíván dolgozni (ferde vágás) és vékony (<15 mm) elemek vágása esetén állítsa át a vezető elemet alacsony pozícióba. Ehhez lazítsa meg a két szárnyas anyát és húzza ki a vezető elemet. A vezető rész alsó helyzetbe állítjuk (lásd: F ábra - magas pozíció, G ábra - alacsony pozíció, J ábra - ferde vágás).

A lineáris skála segítségével egyszerűen beállíthatja a párhuzamos vezetőt a kívánt mérethez. Két szimmetrikus szorító segítségével lehet rögzíteni a vezető pozícióját. A mozgó vezető csoport szögskálával van ellátva. A hosszirányú vágás esetén állítsa be úgy a vezető elemet, hogy a vágott anyag érintkezési síkja kis szöglet alkossa a körfűrész forgó tárcsájának síkjával. Ezért nem szabad nulla fokos szögértékre állítani, valamint többre, hogy a megdolgolt anyag ne akadhasson el.

Az asztal bővítő elemének felszerelése

A körfűrész egy kiegészítő asztallal van ellátva, amelyet az igényeknek megfelelően fel lehet szerelni. Hosszirányú vágás esetén a bővítő asztalt a fogadó oldalra kell felcsavarozni. A bővítő asztal alátámasztásához a készletbe található két hosszabb támasztót, valamint a felerősítéshez szükséges megfelelő csavarkészletet kell alkalmazni.

Kereszt irányú vágás

Ehhez a művelethez le kell szerelni a vezető elemet és ki kell csavarni a 2 db. szárnyas anyával rögzített csavart. Ki kell húzni az asztal rövidebb oldalán található csatornában rögzített tolóéc csoportot és át kell helyezni az körfűrész hosszabb oldalán lévő csatornába.

Ha kereszt irányú fűrészélést kívánunk végezni, a bővítőasztalt a főasztal bal oldalára kell felszerelni. A bővítő asztal alátámasztásához a készletbe található két rövidebb támasztót, valamint a felerősítéshez szükséges megfelelő csavarkészletet kell alkalmazni.

Az összeszerelés után helyezze a gépet megfelelően jól megvilágított, sík, egyenletes felületre. Ezt követően ellenőrizze, hogy a körfűrész mozgó alkatrészei és borításai nem sérültek-e. A fűrészvárcsa forgatásával ellenőrizze, hogy a meghajtó rendszer nem blokkolódott-e (a tárcsának enyhe ellenállással kell forognia), és hogy a fűrészvárcsa befogása nincs-e meglazulva. Amennyiben szükséges, húzza meg a befogást. A felső burkolatot úgy kell beállítani, hogy a meghajtó egység legmagasabb pozíciójában a mozgatható oldalsó borítások érintkezzenek a főasztal felületével. A fűrész borításának alsó szélének párhuzamosnak kell lennie a főasztal felületével.

6. Csatlakozás a hálózathoz

Mielőtt csatlakoztatná a készüléket egy áramforráshoz, győződjön meg arról, hogy a tápfeszültség megegyezik az adattáblán feltüntetett értékkel.

Az áramellátó berendezés az elektromos berendezésekre vonatkozó alapvető követelményeknek megfelelően kell hogy legyen végezve, és meg kell felelnie a használatbiztonság követelményeinek. A tápkábel minimális keresztmetszetének paraméterei és a biztosíték névleges értéke az eszköz teljesítményétől függően az alábbi táblázatban található:

A berendezés teljesítménye [W]	Minimális vezeték-átmérő méret [mm ²]	Minimális C típusú biztosíték [A]
≥2300	2,5	16

A telepítéskor szakképzett villanyszerelőnek kell elvégeznie. Hosszabbító kábele használata esetén győződjön meg arról, hogy a vezeték keresztmetszete nem kisebb, mint a szükséges (lásd a táblázatot). Helyezze el az elektromos kábelt úgy, hogy az ne érje a vágás munka során. Ne használjon sérült hosszabbító kábeleket. Rendszeresen ellenőrizze a tápkábel műszaki állapotát. Ne húzza ki a tápkábelt.

7. A készülék bekapcsolása

FIGYELEM A készülék üzembe helyezése előtt feltétlenül a "Felkészülés a munkára" fejezetben leírt műveleteket végezze el.

A gép vezérlőgombjai a körfűrész bal oldali lábánál helyezkednek el (C ábra). Emelje fel a kapcsoló fedelét és nyomja meg a zöld "I" gombot a gép indításához, a piros "0" gombot pedig a gép leállításához. Abban az esetben, ha a kapcsoló fejele le van engedve, a kikapcsoláshoz mindössze annyit kell tennie, hogy kézzel nyomja le a vészkapcsoló piros gombját. A fedél bepattan a berendezés testébe, és a gép leáll, és egyúttal a kapcsolót "0" állásban blokkolja. A kikapcsoló feloldásához mozgassa felfelé a jelzett irányba, és így felszabadul a vészkapcsoló (D ábra). A vágási magasság beállítása a fűrész fő táblája alatt található forgattyú segítségével történik. A meghajtóegységet és a fűrészvárcsát a forgattyú óramutató járásával megévező irányba történő forgatásával lehet lejjebb engedni. A forgattyú mellett található a mélységi skála, amely lehetővé teszi a vágási magasság pontos beállítását. A fűrészvárcsa borításának oldalán, az asztal alatt, szimmetrikusan vannak elrendezve a meghajtó egység dőlésgátolójának rögzítői. A körfűrész megdöntéséhez meg kell lazítani a rögzítőket, a dőlésszöglet pedig a szögmérő segítségével lehet meghatározni. Az utolsó lépés pedig a szorítócsavarok erős meghúzása. A körfűrész termikus védelemmel van ellátva, amely védi a motor túlmelegedését. Ha a meghajtó egység üzem közben önállóan leáll, várni kell néhány percet, majd újra kell indítani a berendezést. A körfűrész lábai a talajhoz való rögzítésre szolgáló furatokkal vannak ellátva.

FIGYELEM A berendezés működése közben ne tartózkodjon a fűrészelés síkjában! Az alapananyag mozgásához feltétlenül használja a géphez tartozó tolóelemet. Ne közelítse a kezét a forgó fogazott fűrészvárcsához!

8. A készülék használata

Hosszirányú fűrészelés

Állítsa a fűrészvárcsát függőleges helyzetbe (a skála 0 szögértéke), előzőleg meglazítsa - a beállítást követően beszorítsa - a beállító rögzítést. A fűrészvárcsa pozíciója a meghajtóegység helyzetét szabályozó forgattyú elforgatásával állítható be. Rögzítse a megfelelő fajta, alacsony vagy magas fűrészeléshez alkalmazható párhuzamos vezetőt a munkaszalton. Állítsa a

párhuzamos vezetőt a kívánt méretre. A vezetőt úgy kell felszerelni, hogy ne legyen kézzel mozgatható. A vezető a fűrészasztal jobb oldalához rögzíthető. A vezető méretének beállítását megkönnyíti az asztalon található milliméter skála. Kapcsolja be a gépet, hajtsa végre a vágási műveletet.

Keresztirányú fűrészelés

A K ábrán látható a keresztirányú fűrészeléshez előkészített berendezés. Húzza a ki a vezető elem léccét a vezetőcsatornából és csúsztassa be az asztal hosszú oldalán található vezetőcsatornába. Állítsa a szögskála mutatóját a szögbeállító lécen 0 fokra. Lazítsa meg a szárnyas anyákat, és állítsa be a vezető irányító részét úgy, hogy a fűrésztárcsa borításának bal oldalán található mozgatható borítás és a vezető irányító közötti rés szélessége kb. 10 mm legyen. Húzza meg a pillangócsavarokat.

Kapcsolja be a gépet, és hajtsa végre a vágási műveletet.

Ferde vágás

A körfűrész ferde vágásra is alkalmas (hosszirányú vágás esetében). Ehhez lazítsa meg a bilincseket, majd döntse meg a meghajtó egységet 0-45 fokban tartományban. Állítsa be a vágás dőlésének mértékét a szögskálán. Erősen húzza meg a csavarokat. A 7. pontban leírtak szerint állítsa be a vezető elemet.

Ferde vágás kereszt irányú fűrészelés esetén

Kétféleképpen lehet elvégezni:

1. A meghajtó egység bedöntésével ugyanúgy, mint a hosszirányú fűrészelésnél
2. Megfelelő szögbeállítással a szögbeállító skálán ugyanúgy, mint a keresztirányú fűrészelésnél. Amennyiben két síkban történő ferde vágásra van szükség, akkor a beállításokat a meghajtóegységen valamint a keresztirányú vágásnál alkalmazott szögbeállítókön egyszerre kell eszközölni

FIGYELEM A kerék félkész termékek megoldozási műveletei nem lehetségesek.

A vágás végső fázisában úgy szorítsa oda az alap anyagot a tolóelem segítségével, hogy a felhasználó kezét távol tartsa a veszélyzónától.

A körfűrészlap beszerelése és cseréje

Távolítsa el a berendezés dugóját az aljzattól. Távolítsuk el a körfűrészlap burkolatát rögzítő csavarokat, fordítsuk el a fedelet. Blokkolja a tárcsát a speciális kulccsal a rögzítőgyűrű behelyezésével. Lazítsa meg a fűrésztárcsa szorítócsavarját egy lapos csavarkulccsal (mindkét kulcs megtalálható a berendezés készletében). Csúsztassa le a szorítócsavart. Távolítsa el a fűrészt a tengelyről. Szereljen fel az új fűrésztárcsát, fordított sorrendben elvégezve az előzőleg leírt lépéseket. Ügyeljen a fűrésztárcsa forgásirányára - a fűrész felső borításán megadott iránnyal meg kell egyeznie.

A fűrésztárcsa cseréjét nagyon óvatosan kell végrehajtani. Az új fűrésztárcsa nagyon éles, és felerősítés közben sérülést okozhat a kézen. A fűrésztárcsa kemény felületre történő leesése mindig a fűrészfogak letörésével jár.

A fűrésztárcsa leszerelése során semmi esetre se szabad kulcsokkal megfogni a tárcsát tartó orsót a belső gyűrű oldaláról. A gép ezen része felelős a fűrésztárcsa precíz beállításáért. A (jelentős szorítóerővel rendelkező) önzárókulcs használata deformációt okoz a körfűrész helyzetét rögzítő felületeken. Már a minimális deformálódások is az üzemeltetési tulajdonságok romlását vagy akár elvesztését okozzák. Az ilyen típusú eljárásból vagy kezelésből eredő követelések nem lesznek elfogadva.

Minden fűrésztárcsa cserét használjon ki a fűrészkamra teljes kitisztításához és a benne található mozgó alkatrészek kenéséhez. Ha a munkasztal középső része elhasználódott (a fűrészelések során megkopott, megsérült), a körfűrész szervizbe kell vinni, ahol az asztal kicserélik. Az önkényesen elvégzett csere veszélyezteti a felhasználó biztonságát.

A vágótárcsa fogszámainak kiválasztása a vágott anyag fajtája alapján:

10-24 - (Kemény vagy lágy) vastag fa, forgácslap. Hosszirányú vágás (szállirányban)

18-40 - Vékony fa, forgácslap laminált bevonattal vagy anélkül, fa burkolatok. Precíz vágás, szállirányban vagy keresztirányban.

30-80 - Borító és dekor táblák, (1 vagy 2 oldalas) normál vagy nemes fából, vékony lemezek, műanyag, plexi. Nagy pontosságú vágás, roncsolódás nélkül felület.

80-120 - Kemény fa, műanyag panelek. Nagyon pontos vágás.

9. Folyamatos karbantartás

FIGYELEM Minden műveletet csak akkor végezze el, ha a dugó ki van húzva a konnektorból.

Rendszeresen ellenőrizze a körfűrész műszaki állapotát:

- ellenőrizze, hogy nincs-e karcolás a fűrésztárcsa felületén, amely a tárcsa repedésére utalhat,

- ellenőrizze, hogy nem töredezett-e a tárcsa keményfém megmunkáló fogazata Rendszeresen tisztítsa meg a fűrésztárcsa kamráját, tisztítsa meg alaposan a forgácseltávolító csatornát. A fűrészgép a vágás során keletkező forgácsok elvezetését végző rendszerrel rendelkezik amelyhez a munka kényelmét javító forgácselvezítő berendezés csatlakoztatható. A csatlakozó csomagtól a berendezés hátulján található. Minden adandó alkalommal tisztítsa meg az elektromos motor hűtőlevegő kimenetét. Rendszeresen tisztítsa meg az egész gépet a forgácsoktól. A tisztítást sűrített levegővel lehet a legjobban elvégezni.

Rendszeresen kenje meg a mozgó alkatrészeket gépolajjal (pl. WD40 alkalmazható) Magas tolvólávassággal történő vágás esetén a fűrész a beépített védelem miatt kikapcsol.

10. Alkatrészek és kiegészítők

Ajánlott fűrésztárcsák

A körfűrész gyárilag egy 30 mm-es furattal ellátott 315 mm átmérőjű, 40 foggal rendelkező van felszerelve. Ez a forgácsoló tárcsa a H31540 cikkszámúval rendelkezik. A körfűrész nagyobb, 80 fogas fűrésztárcsával is fel lehet szerelni, amelynek katalógusszáma 31580. Azok a fűrésztárcsák, amelyekkel a körfűrészek el vannak látva a Krakói Megmunkálási Intézet B/11/473/2000

számú Biztonsági Tanúsítványával rendelkeznek. A körfűrész kialakítása a DEDRA fűrésztárcsákkal történő munkavégzést teszi lehetővé. Más gyártók tárcsái is alkalmazhatók, feltéve, hogy a fűrésztárcsa vastagsága kb. 2,1 mm és a fogak szélessége 3,4 mm méretű. Tilos a leírtaktól jelentősen eltérő fűrésztárcsákat használni. A nagyobb fogszámú körfűrész arányosan kisebb munkaanyag elmozdulást igényelnek.

A pótalkatrészek és tartozékok beszerzése érdekében forduljon a Dedra Exim szervizhez. Az elérhetőségek megtalálhatók a kézikönyv első oldalán.

Pótalkatrészek rendelésekor, kérjük, jelezze az adattáblán található a rész tételszámát és alkatrészsorszámát a szerelési rajzból.

A jótállási időszak alatt a javításokat a jótállási kártyában meghatározott feltételek szerint végzik. Kérjük, küldje el a hirdett termék javításra a vásárlás helyén (az eladó köteles elfogadni a bejelentett terméket), küldje el a legközelebbi lakóhelyre (weboldalak listája a www.dedra.pl címen), vagy küldje el a Dedra Exim központi szolgálatának. Kérjük, csatolja a kitöltött garanciális kártyát. A jótállási idő után a javítást a központi szolgálat végzi. A sérült terméket a szervizhez kell küldeni (a szállítási költségeket a felhasználó fedezi).

11. Önhibaelhárítás

FIGYELEM Az önjavítás megkísérlése előtt húzza ki a készüléket az áramforrásról.

Probléma	Ok	Megoldás
A gép nem működik	A tápkábel rosszul van csatlakoztatva vagy sérült	Nyomja be a dugót az aljzatba, ellenőrizze a tápkábelt
	Az elektromos aljzatban nincs áram	Ellenőrizze a feszültséget az aljzatban, ellenőrizze, hogy nem lépett-e működésbe a biztosíték.
	Hibás kapcsoló	Cserélje ki a kapcsolót egy újra
	Működésbe lépett a túlterhelésvédelem	Várjon néhány percet, nyomja meg a biztonsági gombot, indítsa el a gépet
A motor túlmelegszik	Eltömődtek a szellőző nyílások	Tisztítsa meg a szellőző nyílásokat
A gép nehezen mozog	A körfűrész kamrája fűrészporral van tele a fűrészpor elvezető rendszer eldugulása miatt	Tisztítsa meg a fűrészporelvezető csatornát
	Elkopott motorcsapágy	Adja le a fűrész javításra
Hosszú használat után a gép elveszti erejét, fűrészelés közben égő fa szag terjed		Cserélje ki a fűrésztárcsát egy újra

12. A készülék kompletizálása

1. Tápegység az asztallappal 2. Lábak - 4 db, 3. Keresztléc hosszú - 2 db 4. Keresztléc rövid - 2 db 5. Kiegészítő asztallap rövid keresztléc - 2 db 6. Kiegészítő asztallap hosszú keresztléc - 2 db 7. Hosszú vezetőelem 8. Bővítő asztallap - 2 db 9. Tolóelem 10. A fűrésztárcsa felső borítása 11. Guruló készlet 12. A vezetőelem excentrikus rögzítője a szögelfordulás mérővel 13. Vezetőléc rövid - 2 db 14. Szállító fogantyú - 2 db 15. Rugalmas szívócső - 1 db 16. Csatlakozó elszívócsomagtól - 1 db 17. Elszívócső tartó - 1 db 18. Lábak - 4 db 19. Csavar-, alátét-, és anyakészlet 20. A fűrésztárcsa leszerelő kulcsa - 1 db

13. Információ a felhasználóknak az elektromos éselektronikus berendezések hulladékkezeléséről

(a háztartásokat érinti)



A termékeken vagy a kísérő dokumentáción feltüntetett szimbólum azt jelzi, hogy a hibás elektromos vagy elektronikus berendezéseket nem szabad a háztartási hulladékkal együtt ártalmatlanítani. Ha az alkatrészeket meg kell semmisíteni, újra kell használni vagy hasznosítani kell, a helyes megoldás az, ha elviszi őket egy erre szakosodott gyűjtőhelyre, ahol ingyenesen átveszik őket. A használt berendezések gyűjtőhelyeiről a helyi hatóságok adnak tájékoztatást, például a honlapjukon. A berendezés megfelelő ártalmatlanítása lehetővé teszi az értékes erőforrások megőrzését és az egészségre és környezetre gyakorolt azon negatív hatásos elkerülését, amelyek a készülékekben lévő veszélyes anyagok, keverékek és összetevők esetleges jelenlétéből adódnak. A helytelen hulladékártalmatlanítás a vonatkozó helyi előírások szerint büntetés vesztésével jár.

Az uniós országok felhasználói: Ha elektromos vagy elektronikus berendezéseket kell ártalmatlanítani, kérjük, forduljon a legközelebbi értékesítési ponthoz vagy a szállítójához, akik további tájékoztatást tudnak adni. Az Európai Unióon kívüli országokban történő ártalmatlanítás: Ez a szimbólum csak az Európai Unió országaira vonatkozik. Ha a terméket el kívánja dobni, kérjük, forduljon a helyi hatóságokhoz vagy a kereskedőhöz a helyes ártalmatlanítási módszerrel kapcsolatban.

Garanciajegy

Körfűrész

Katalógusszám: DED7728, DED7729 Gyártási tétel száma:

(a továbbiakban: **Termék**)

A termék vásárlásának dátuma:

Az eladó pecsétje

Dátum és az eladó aláírása:

A felhasználó nyilatkozata:

Igazolom, hogy tájékoztatásra kerültem a garanciális feltételekről, valamint a Kezelési útmutatóban és a Garanciajegyben leírt utasítások be nem tartásából eredő következményekről. A jelen garanciális feltételekkel megismerkedtem, amit aláírással igazolok:

.....

kelt és helye

.....

a Felhasználó aláírása

I. A termékért felelős

1. **Kezes** - DEDRA EXIM sp. z o.o., székhelye Pruszków, címe: ul. 3 Maja 8, 05-800 Pruszków, KRS 0000062517, Varsó fővárosi Körzeti Bíróság Varsóban; az Országos Bírósági Nyilvántartás XIII Gazdasági Osztálya, adószáma: 527-020-49-33, törzstörke: 100 980.00 zł.

2. A jelen Garanciajegyben meghatározott feltételekkel a Kezes garanciát nyújt a Kezes forgalmazásából származó Termékre.

3. A garanciából eredő felelősség kizárólagosan a Termékben a Felhasználónak való átadás pillanatában rejlő hibákra vonatkozik.

4. A garancia címén a Felhasználó jogosult a Termék díjmentes megjavítására, amennyiben a hiba a garanciális időszak során keletkezik. A Termék megjavításának módja (a javítás módszere) a Kezes döntésétől függ. Amennyiben a Kezes megállapítása szerint ni lehetőség a megjavításra, a Kezes fenntartja magának a jogot a hibás alkatrész vagy az egész Termék hibátlanra cseréléséhez, a Termék árának csökkentéséhez, vagy a szerződéstől történő elálláshoz.

5. Azzal a Felhasználóval szemben, amelyik nem számít fogyasztónak az 1964 április 23-i, a Polgári Törvénykönyvről szóló törvény szerint, a Kezes jelen garanciából eredő és/vagy a garancia megkötésével és teljesítésével kapcsolatos kártérítési felelőssége, a jogi címtől függetlenül, a hibás Termék értékének összegére korlátozódik.

II. Garanciális időszak:

A garanciával rendelkező alkatrészek	A garanciális védelem időtartama
Körfűrész	24 hónap, a Termék vásárlásának napjától számítva a jelen Garanciajegyben megjelölve
Fűrészlánc	Garanciával nem rendelkező alkatrészek.

III. A garancia alkalmazásának feltételei

1. A Felhasználó felmutatja a Termék kitöltött Garanciajegyét és valószínűsíti a Termék vásárlásának körülményeit, pl. felmutatva a pénztár blokkot, számlát, stb. A reklamáció hatékony lebonyolításának érdekében ajánlott, hogy a Felhasználó a reklamált Termékkel együtt adja át a Kezelési útmutatóban leírt készlet tartalmát.

2. A Felhasználó betartja a Kezelési útmutatóban és a Garanciajegyben feltüntetett utasításokat.

3. A garancia csak a Magyar Köztársaság és az EU területén érvényes.

4. A garancia nem terjed ki a Termék következő okokból keletkező meghibásodásaira:

a. A Felhasználó nem tartotta be a Kezelési útmutatóban meghatározott, különösen a megfelelő használatra, karbantartásra és tisztításra vonatkozó feltételeket; A Felhasználó a Kezelési útmutatóban nem megfelelő tisztító és karbantartó szereket alkalmazott;

b. A Felhasználó nem megfelelő módon tárolja és szállítja a Terméket;

c. A Felhasználó önállóan, a Kezessel való egyeztetés nélkül módosította és/vagy átalakította a Terméket;

d. A Felhasználó a Kezelési útmutatóban nem megfelelő üzemeltetési anyagokat használt a Termékhez.

5. Az a Felhasználó, amelyik nem számít fogyasztónak az 1964 április 23-i, a Polgári Törvénykönyvről szóló törvény szerint, elveszíti a jelen garanciából eredő jogait, ha a Terméken:

- a sérülészámok, dátum jelölések és a típuscímkék a Felhasználó által eltávolításra, kicserélésre vagy megrogálásra kerültek

- a plombák a Felhasználó által megrogálásra kerültek, vagy a Felhasználó beavatkozásának nyomait viselik.

6. Figyelem! A Termék mindennapos kezelésével kapcsolatos, többek között a Kezelési útmutatóból eredő műveleteket a Felhasználó saját hatáskörébe és saját költségére végzi el

IV. Reklamációs eljárás

1. A Termék helytelen működésének észrevételekor, a reklamáció bejelentése előtt ellenőrizze, hogy a Kezelési útmutatóban meghatározott valamennyi művelet a megfelelő módon került végrehajtásra.

2. Ajánlott a reklamációt haladéktalanul bejelenteni, a legjobb a Termék hibája észrevételétől számított 7 napon belül. Az a Felhasználó, amelyik nem számít fogyasztónak az 1964 április 23-i, a Polgári Törvénykönyvről szóló törvény

szerint, elveszíti a jelen garanciából eredő jogait, ha nem jelenti be 7 napon belül a reklamációt.

3. A reklamációs bejelentés megtehető a Termék vásárlásának helyén, a garanciális szervizben, vagy írásban az alábbi címen: DEDRA EXIM sp. z o.o., ul. 3 Maja 8, 05-800 Pruszków.

4. A Felhasználó a reklamációt a www.dedra.pl weboldalon található űrlap segítségével jelentheti be. („Garanciális reklamáció bejelentési űrlap”).

5. Az egyes országok szerviz címei a www.dedra.pl weboldalon elérhetőek. Amennyiben az adott országban nincs garanciális szerviz, a reklamációs bejelentést ajánljuk a következő címre küldeni: DEDRA-EXIM Sp. z o.o., ul. 3 Maja 8, 05-800 Pruszków (Lengyelország).

6. A Felhasználó biztonságára való tekintettel a hibás Termék használata tilos.

7. Figyelem!!! A hibás Termék veszélyes a Felhasználó egészségére és életére.

8. A garanciából eredő kötelezettségek ellátására a reklamált Terméknek a Felhasználó általi leadásának napjától számított 14 munkanapon belül kerül sor.

9. A terméket reklamációra küldése előtt ajánlott megvizsgítani. Ajánlott a reklamált terméket gondosan bebiztosítani a szállítási károk elkerülése érdekében (ajánlott a reklamált Terméket az eredeti csomagolásban elküldeni).

10. A garanciális időszak meghosszabbításra kerül azzal az idővel, mely alatt a Felhasználó a Termék meghibásodásából eredően nem tudta az használni.

A garancia nem zárja ki, nem korlátozza és nem függeszti fel a Felhasználó eladott termékek hibáira vonatkozó kezességi szabályokból eredő jogait.

A természetes személyeknek a személyes adatok kezelése tekintetében történő védelméről és az ilyen adatok szabad áramlásáról, valamint a 95/46/EK irányelv hatályon kívül helyezéséről szóló, 2016. április 27-i (EU) 2016/679 európai parlamenti és tanácsi rendelet 13. cikkének (1) és (2) bekezdésével összhangban tájékoztatjuk Önt, hogy

1. Az űrlapon megadott személyes adatainak Adminisztrátora a Pruszków-i székhelyű DEDRA-EXIM sp. z o.o. ul. 3 Maja 8, 05-800 Pruszków (továbbiakban: „Adminisztrátor”).

2. Az Ön adatait kizárólag a készülékre vonatkozó garanciális eljárás lefolytatása céljából dolgozzuk fel az általános adatvédelmi rendelet (a továbbiakban: "GDPR") 6. cikke (1) bekezdésének b) pontjával összhangban Az adatszolgáltatás önkéntes, de a garanciális eljárás lefolytatásához szükséges.

3. Az Ön adatait a garanciális eljárás lefolytatásának megfontolásának időtartama alatt, valamint archiválási céllal kezeljük, amennyiben az Adminisztrátorral szembeni esetleges követelésekkel szemben szükséges védekezni, de legfeljebb azok elévüléséig.

4. Az Ön adatait csak olyan szervezetek számára adható ki, amelyek az Adminisztrátor nevében, a személyes adatok feldolgozására vonatkozó írásbeli megbízási szerződés alapján adatokat kezelnek, és többek között technikai szolgáltatást, tárhelyszolgáltatást vagy weboldal-karbantartást, informatikai-, futárszolgáltatást nyújtanak. Az Adatkezelő beszállítói kötelesek gondoskodni az adatbiztonságról és megfelelni a személyes adatok védelmére vonatkozó hatályos jogszabályok követelményeinek, és nem használhatják fel a rájuk bízott személyes adatokat az Adatkezelővel kötött szerződésben meghatározott céloktól eltérő célokra.

5. Az Ön adatait nem dolgozzuk fel automatizált módon, beleértve a profilalkotást, és nem továbbítjuk harmadik országba/nemzetközi szervezetnek.

6. Ön bármikor jogosult az adatai tartalmához történő hozzáféréshez, valamint annak helyesbítéshez, törléshez, az adatkezelés korlátozásához, az adathozzérőzhatóságához és a kifogásoláshoz való joghoz.

7. Az Ön személyes adatainak az Adatkezelő általi feldolgozásával kapcsolatos minden kérdésben az alábbi e-mail címen veheti fel a kapcsolatot: daneosobowe@dedra.pl;



8. Önnek jogában áll van panaszt benyújtani az illetékes adatvédelmi hatóságnál;

Cuprinsul

- Fotografii și figuri
 - Destinația dispozitivului
 - Restricții de utilizare
 - Date tehnice
 - Pregătirea pentru lucru
 - Conectare la rețea
 - Pornirea dispozitivului
 - Utilizarea dispozitivului
 - Operații curente de mentenanță
 - Piese de schimb și accesorii
 - Eliminarea individuală a defecțiunilor
 - Set de completare a dispozitivului
 - Informația pentru utilizatori cu privire la eliminarea echipamentelor electrice și electronice
 - Talon de garanție
- Traducerea instrucțiunii originale**

Declarația de conformitate este anexată la instrucțiuni ca un document separat. În cazul în care declarația de conformitate lipsește, contactați Dedra Exim Sp. z o.o.

Condiții generale de siguranță au fost atașate la instrucțiuni ca o broșură separată.

 **AVERTISMENT. Citiți toate avertismentele marcate cu simbolul  și toate instrucțiunile.** Nerespectarea avertismentelor și instrucțiunilor de siguranță menționate mai jos poate cauza electrocutări, incendii sau leziuni grave.

Păstrați toate avertismentele și instrucțiunile pentru utilizare ulterioară.

2. Destinația dispozitivului

Fierăstrăul circular este proiectat pentru tăierea lemnului de rășinoase și foioase, a materialelor pe bază de lemn (placaj, PAL, etc.) și a materialelor plastice. Aparatul vă permite să efectuați operații de bază legate de tăierea lemnului: tăiere longitudinală, tăiere transversală, tăiere oblică, toate acestea fiind descrise în acest manual. Se permite utilizarea aparatului în lucrări de renovare-construcții, ateliere de reparații în lucrări de amatori, respectând condițiile de utilizare și condițiile de lucru permise, conținute în manualul de utilizare.

3. Restricții de utilizare

Dispozitivul poate fi utilizat numai în conformitate cu "Condițiile admisibile de lucru", prezentate mai jos. Modificările neautorizate ale construcției mecanice și electrice, orice modificări, operațiile de întreținere care nu sunt descrise în manualul de utilizare vor fi considerate ilegale și vor duce la pierderea imediată a drepturilor de garanție, iar declarația de conformitate își va pierde valabilitatea. Utilizarea neconformă cu destinația sau cu manualul de utilizare va duce la pierderea imediată a drepturilor de garanție.

ATENȚIE Zgomotul emis de dispozitiv în timpul funcționării depășește 85 dB (A), prin urmare un operator nu poate lucra mai mult de 4 ore pe zi.

Condițiile admisibile de lucru

DED7728 - S2 10 min. lucru ocazional, timpul de lucru cu sarcină 10 min.

DED7729 - S2 6 min. lucru ocazional, timpul de lucru cu sarcină 6 min. Mașina poate fi utilizată numai în încăperi închise, cu ventilație eficientă. Este interzis lucrul sau expunerea fierăstrăului la umiditate sau ploaie.

4. Date tehnice

Model	DED7728	DED7729
Motor electric	inducție monofazică	inducție trifazică
Tensiune în rețea [V]	230 ~	230 ~
Frecvența în rețea [Hz]	50	50
Puterea nominală a motorului [w]	2500	3400
Masa [kg]	50	54
Viteza de rotație a ferăstrăului circular [obr/min]	2850	2850
Diametrul ferăstrăului circular dințat [mm]	315	315
Diametrul orificiului ferăstrăului circular [mm]	30,0	30,0
Dimensiunile mesei principale [mm]	800 x 550	800 x 550
Dimensiunile meselor suplimentare [mm]	800 x 400	800 x 400
Gama de deviații ale capului de lucru	0 - 45°	0 - 45°
Înălțimea maximă a elementului tăiat (0°/45°) [mm]	82/58	82/58
Diametrul orificiului conectorului aspiratorului de rumeguș [mm]	95 / 30	95 / 30
Grad de protecție împotriva accesului direct	IP54	IP54
Emisia de zgomot		
Nivelul de putere acustică L _{WA} [dB(A)]	95,3	95,3
Incertitudinea de măsurare (K _{WA}) [dB(A)]	4	4

Informații privind zgomot

Emisia zgomotului a fost definită conform EN 1870-19:2013, valorile au fost specificate în tabelul de mai sus.

ATENȚIE Zgomotul poate cauza deteriorarea auzului, utilizați întotdeauna protectoare de auz în timpul lucrului!

Valoarea totală declarată a zgomotului a fost măsurată în conformitate cu metoda standard de testare și poate fi utilizată pentru a compara un dispozitiv cu altul. Nivelul de zgomot poate fi de asemenea utilizat pentru a efectua o estimare preliminară a expunerii la zgomot.

Nivelul de zgomot în timpul utilizării efective a dispozitivului poate să difere de valorile declarate, în funcție de modul în care sunt utilizate uneltele de lucru, în special de tipul piesei prelucrate și de necesitatea de a specifica măsurile de protecție a operatorului. Pentru a estima cu exactitate expunerea în condiții reale de utilizare, trebuie luate în considerare toate etapele ciclului de operare, inclusiv perioadele când dispozitivul este oprit sau când este pornit, dar fără să fie utilizat pentru lucru.

5. Pregătirea pentru lucru

ATENȚIE Toate operațiile trebuie efectuate cu ștecherul scos din priză de curent.

Ordinea montării pieselor fierăstrăului este prezentată în desenele din manualul de utilizare. În timpul montării, asigurați-vă că toate componentele setului au fost livrate, consultați completarea aparatului.

Montarea fierăstrăului circular

ATENȚIE La asamblarea fierăstrăului circular, purtați mănuși pentru a evita rănirea mâinilor cu lamele ascuțite ale fierăstrăului. Utilizați ferăstraie circulare a căror diametre exterioare și interioare sunt conforme cu cele din datele tehnice

Folosind o șurubelniță, deșurubați cele 4 șuruburi, ridica panoul lateral al protecției, blocați discul și cu ajutorul unei chei de strângere deșurubați șurubul de fixare (filetul stâng) și scoateți flanșa de apăsare. Scoateți fierăstrăul circular și montați unul nou, având mare grijă ca direcția de rotație a protecției să fie conformă cu direcția indicată pe protecția superioară a lamei de tăiere a . Puneți flanșa de apăsare și strângeți șurubul de fixare.

Montarea și reglarea separatorului (Fig. C).

- Deșurubați cele șase șuruburi care fixează inserția mesei, scoateți inserția.
- Introduceți separatorul în bucșa de prindere, slăbind piulița de prindere în prealabil.
- Strângeți ușor piulița descrisă mai sus și așezați separatorul în așa fel încât cel mai înalt punct al acestuia să fie cel puțin 1 mm, dar nu mai mult de 5 mm sub punctul cel mai înalt al fierăstrăului circular. (Fig. A)
- Cea mai scurtă distanță dintre partea penei de separare situată cel mai aproape fierăstrău și fierăstrău trebuie să fie de 3 mm, și nici un punct al separatorului (penei de separare) să nu fie la o distanță de mai mult de 8 mm, măsurată de-a lungul razei fierăstrăului.
- Utilizând cheia inclusă în set, strângeți piulița de fixare.
- Separatorul (panade separare) trebuie să fie în linie cu discul de tăiere pentru a împiedica blocarea piesei de prelucrat.

Stabilirea înălțimii optime a lamei de tăiere a :

- Utilizați o cheie de dimensiunea 17 pentru a slăbi cele două piulițe de pe șurubul manivelei (Fig. H)
- Deplasați piulițele de pe mânerul manivelei de la punctul A la punctul B (fig.1) cât mai aproape posibil de brațul manivelei. Această acțiune va permite ca lama de fierăstrău să fie extinsă (adusă) la înălțimea optimă.

Montarea protecției lamei de tăiere a

Montăm protecția lamei de tăiere a pe partea de suport a separatorului (penei de separare), prin orificiul capacului de protecție și al separatorului (penei de separare) trecem șurubul care este axa de rotație a capacului de protecție. Punem piulița pe șurub și strângem ferm, în așa fel încât capatul de protecție să revină singur la poziția de repaus. La capatul de protecție montăm un capăt al cablului de aspirație a rumegușului și așchiilor, iar celălalt capăt îl legăm de conector.

Montarea instalației de evacuare a pulberilor

La capatul de protecție inferior al fierăstrăului circular legăm conectorul de aspirație a rumegușului și așchiilor cu patru șuruburi. La conector legăm cablul de conectare adecvat pentru aspirația rumegușului. Orificiul cu un diametru mai mic este conectat prin cablu cu orificiul situat pe capatul de protecție al fierăstrăului circular.

Montarea ghidajului paralel:

În cazul tăierii longitudinale, ansamblul ghidajului paralel trebuie introdus în fanta de pe marginea scurtă a mesei principale (vezi: fig. E). Partea principală a ghidajului paralel, descrisă în figura E, este programată să taie elemente cu o grosime mai mare de 15 mm. În cazul setării descrise în figura E nu înclinați grupul motopropulsor și fierăstrăul circular.

Tăierea elementelor înguste și oblice

În cazul tăierii cu înclinația grupului motopropulsor (șanfrenare) și în cazul tăierii elementelor subțiri (<15 mm) deplasați partea principală a ghidajului în poziția joasă. Pentru a face acest lucru, desfășurați cele două piulițe flutur și trageți partea principală a ghidajului. Așezăm partea principală a ghidajului în poziția joasă (vezi: fig. F - poziția înaltă, fig. G - poziția joasă, fig. J - șanfrenare). Scara liniară vă permite să setați ușor ghidajul paralel la dimensiunea dorită. Două cleme simetrice sunt utilizate pentru a bloca poziția ghidajului. Culisor este echipat cu scară unghiulară. În cazul tăierii longitudinale, ghidul trebuie setat în așa fel încât planul de adeziune a materialului tăiat să formeze un mic unghi cu planul de centrifugare a fierăstrăului. Nu trebuie setat la valoarea unghiulară de zero grade, ci un pic mai mult, pentru a preveni agățarea materialului.

Montarea elementului de prelungire a mesei

Fierăstrăul este echipat cu o masă suplimentară, care este asamblată în funcție de nevoile dvs. În cazul tăierii longitudinale, masa trebuie să fie înșurubată pe partea de preluare. Pentru a suporta extensia, trebuie să utilizați câteva suporturi mai lungi, incluse în set și un set adecvat de șuruburi pentru montarea mesei.

Tăierea transversală

Necesită dezasambarea părții principale a ghidajului și scoaterea a două șuruburi cu piulițe flutur. Glisați în afară culisor din canalul de ghidare pe partea scurtă și introduceți-l în canalul din partea mai lungă a ferăstrăului.

Când intenționați să efectuați operații transversale, masa de extensie este montată pe partea stângă a mesei principale. Pentru a suporta extensia, trebuie să utilizați câteva suporturi mai lungi, incluse în set și un set adecvat de șuruburi. După montare, așezați aparatul pe o suprafață plană și uniformă într-un loc bine luminat. Asigurați-vă apoi că piesele mobile și capatul de protecție al ferăstrăului circular nu sunt deteriorate. Când rotiți ferăstrăul, verificați dacă grupul motopropulsor nu este blocat (discul trebuie să manifeste o ușoară rezistență atunci când este rotit) și că ferăstrăul circular nu are mânerul slăbit. Strângeți dacă este necesar. Capatul superior trebuie așezat în așa fel, încât, în poziția cea mai înaltă a grupului motopropulsor, să atingă planul mesei principale. Marginea inferioară a capacului de protecție a ferăstrăului ar trebui să fie paralelă cu suprafața mesei principale.

6. Conectare la rețea

Înainte de a conecta dispozitivul la sursa de curent, asigurați-vă că tensiunea de alimentare corespunde cu valoarea specificată pe plăcuța de identificare. Instalația de alimentare trebuie să fie realizată în conformitate cu cerințele principale privind instalațiile electrice și să respecte dispozițiile privind siguranța utilizării. Parametrii de secțiune minimă a firului de alimentare și valorile nominale ale siguranței de protecție în funcție de puterea dispozitivului sunt specificate în tabelul de mai jos:

Puterea mașinii [W]	Secțiunea minimă a cablului [mm ²]	Valoarea minimă a siguranței tip C [A]
≥2300	2,5	16

Instalația trebuie să fie executată de un electrician autorizat. În cazul când folosiți cablurile prelungitoare, aveți grijă ca secțiunea firului să nu fie mai mică

decât cea cerută (vezi tabelul). În timpul lucrului cablul electric trebuie astfel poziționat, încât să nu fie expus la tăiere. Nu folosiți prelungitoare defecte. Verificați periodic starea tehnică a cablului de alimentare. Nu trageți de cablu.

7. Pornirea dispozitivului

ATENȚIE Înainte de a porni dispozitivul, efectuați obligatoriu operațiile descrise în capitolul "Pregătirea pentru lucru".

Butoanele de control al aparatului sunt situate în văzut piciorul stâng (fig. C). Ridicați clapeta întrerupătorului și apăsați butonul verde "I" pentru a porni aparatul, butonul roșu "0" este folosit pentru a opri aparatul. În cazul în care clapeta întrerupătorului este lăsată în jos, tot ce trebuie să faceți este să apăsați cu mâna butonul roșu al întrerupătorului de siguranță. Clapeta se blochează în corp, cauzând oprirea mașinii în timp ce blochează întrerupătorul în poziția "0". Pentru a debloca întrerupătorul, deplasați-l în sus în conformitate cu direcția marcată și deblocați clichetul (des. D). Reglarea înălțimii de tăiere se face cu ajutorul unei pârghii situate sub masa principală a ferăstrăului. Coborârea grupului motopropulsor împreună cu discul de tăiere are loc atunci când roțiți mânerul în sensul acelor de ceasornic. Lângă manivelă există o scală de adâncime care vă permite să setați cu precizie înălțimea de tăiere. Pe părțile laterale ale lamei de tăiere a ferăstrăului, dedesubtul mesei, sunt aranjate simetric clemele de blocare a înclinării grupului motopropulsor. Pentru a înclina fierăstrăul circular, slăbiți clemele, iar valoarea unghiulară a înclinării trebuie fixată pe scara unghiulară. Ultimul pas este strângerea puternică a șuruburilor de fixare. Ferăstrăul este echipat cu protecție termică care protejează motorul împotriva supraîncălzirii. Dacă grupul motopropulsor se oprește automat în timpul funcționării, așteptați câteva minute și reporniți aparatul. La picioarele ferăstrăului au fost făcute orificii pentru fixare la sol.

ATENȚIE Nu rămâneți în raza de tăiere al fierăstrăului în timpul funcționării! Este necesar să utilizați echipamentul de împingere al mașinii pentru a îndepărta materialul. Evitați să vă apropiați de discul dințat rotativ!

8. Utilizarea dispozitivului

Tăiere longitudinală

Setați lama de tăiere în poziția verticală (pe scara valorii unghiulare 0), slăbind anterior și după setare prin fixarea blocatorului de reglare. Poziția lamei de tăiere este determinată de pornirea corectă a poziției grupului motopropulsor. Atașați ghidajul paralel pe masa de lucru în versiunea corectă, pentru tăierea din poziție joasă sau din poziție înaltă. Fixați ghidajul paralel la dimensiunea dorită. Ghidajul trebuie fixat în așa fel încât acestea nu se poată fi mutat cu mâna. Ghidajul poate fi fixat pe partea dreapta a mesei fierăstrăului. Setarea ghidajului la dimensiunea dorită este facilitată de linia gradată în milimetri, care se află pe masa fierăstrăului. Porniți aparatul, efectuați o operație de tăiere.

Tăiere perpendiculară

În figura K este ilustrat un aparat pregătit pentru tăiere transversală. Glisați în afară culisor din canalul de ghidare pe partea scurtă și introduceți-l în canalul din partea mai lungă a ferăstrăului. Setați indicatorul scalei unghiului de pe culisor la un unghi de 0 grade. Slăbiți piulițele flutere și reglați partea principală a ghidajului astfel încât fanta dintre capacul mobil din partea stângă a lamei de fierăstrău și partea principală a ghidajului să fie de aproximativ 10 mm. Strângeți șuruburile flutere. Porniți aparatul, efectuați o operație de tăiere.

Tăiere oblică

Ferăstrăul este adaptat pentru tăierea (pentru tăierea longitudinală). Pentru a face acest lucru, slăbiți clemele, înclinați grupul motopropulsor la un unghi de 45 de grade. Setați valoarea pe scara unghiulară. Strângeți ferm șuruburile. Setați ghidajul așa cum este descris în punctul 7.

Șanfenarea în cazul tăierii transversale

Este posibil de realizat în două moduri:

- Prin înclinarea grupului motopropulsor ca la tăierea longitudinală
- Prin introducerea setărilor unghiului la scara culisorului ca în cazul tăierii transversale. În cazul în care este necesară șanfenarea în două planuri, setările unghiului trebuie mutate pe grupul motopropulsor și pe culisorul setat pentru tăiere transversală

ATENȚIE Operațiunile de prelucrare pe produse semifabricate rotunde nu sunt posibile

În etapa finală a tăierii, împingeți materialul cu ajutorul unui împingător, astfel încât să mutați mâna operatorului departe de zona periculoasă.

Fixarea, înlocuirea fierăstrăului circular

Scoateți ștecherul din priză. Scoateți șuruburile care fixează capacul ferăstrăului circular, înclinați capacul. Blocați cadrulul cu cheia specială prin plasarea acestuia în inelul de prindere. Slăbiți capacul de protecție al ferăstrăului circular cu o cheie fixă (plată) (ambele chei se află în ansamblul dispozitivului). Scoateți prin glisare inelul de presiune. Scoateți ferăstrăul din ax. Montați un fierăstrău nou, procedând în ordine inversă decât la demontare. Rețineți că direcția de rotație a lamei ferăstrăul circular trebuie să fie în conformitate cu marcajul plasat pe elementul de protecție superior al ferăstrăului.

Înlocuirea ferăstrăului circular trebuie efectuată foarte atent. Ferăstrăul nou este foarte ascuțit și există un risc de rănire a mâinii atunci când strângem șuruburile. Căderea ferăstrăului pe o suprafață tare se termină întotdeauna cu zdrobirea smălțului dintelui.

Atunci când demontați fierăstrăul circular să nu apucați în nici un caz cheile deax din partea inelului interior. Această secțiune a mașinii este responsabilă pentru setarea precisă a lamei. Utilizare cheii de ancorare (cu putere mare de fixare) cauzează deformarea suprafeței de setare a poziției fierăstrăului circular. Chiar și deformările minime determină deteriorarea și chiar pierderea proprietăților funcționale. Reclamațiile rezultate din acest tip de comportament sau de folosire a dispozitivului nu vor fi acceptate în cadrul garanției.

De fiecare dată când înlocuiți fierăstrăul circular, profitați de acest lucru pentru a curăța complet compartimentele fierăstrăului circular și pentru a lubrifia

piesele mobile aflate acolo. În cazul în care partea centrală a mesei de lucru este uzată (ca urmare a distrugerii acesteia în timpul tăierii), ferăstrăul trebuie pus în funcțiune pentru înlocuirea acesteia. Înlocuirea manuală constituie un pericol pentru siguranța utilizatorului.

Selectarea numărului de dinți ai lamei de tăiere a fierăstrăului circular pentru materialul care urmează a fi tăiat:

10-24 – Lemn gros (dur sau moale), plăci aglomerate.

Tăiere longitudinală (de-a lungul fibrelor lemnului)

18-40 – Lemn subțire, plăci aglomerate cu sau fără strat laminat, acoperiri din lemn. Tăiere precisă, rapidă, de-a lungul fibrelor de lemn sau transversal.

30-80 – Pentru plăcile de acoperire și finisare, pentru plăcile de lemn obișnuit sau prețios (1 sau 2 fețe), plăcile subțiri, din plastic sau plexiglas. Tăierea foarte precisă, suprafața nu are ruperi.

80-120 – Lemn tare, panouri din plastic. Tăiere foarte precisă.

9. Operații curente de mentenanță

ATENȚIE Toate operațiile de întreținere trebuie efectuate cu ștecherul scos din priză de curent.

Verificați periodic starea tehnică a ferăstrăului circular:

- verificați dacă pe suprafața nu există zgărieturi care să indice crăparea ferăstrăului circular,

- verificați dacă nu există defecte de tăiere în inserțiile din carbură

Curățați în mod regulat compartimentele fierăstrăului circular, curățați bine canalul ejectorului de rumeguș. Fierăstrăul este echipat cu un sistem de ejectare a reziduurilor în timpul tăierii, la care se poate conecta un aspirator de rumeguș care îmbunătățește confortul muncii. Conectorul este amplasat în spatele aparatului.

La fiecare ocazie, curățați orificiul de evacuare a aerului de răcire a motorului electric.

Curățați în mod regulat de rumeguș întregul aparat. Acest lucru se face cel mai bine cu ajutorul aerului comprimat.

Ungeți cu regularitate toate piesele mobile cu ulei de mașină (puteți folosi np. WD40) În cazul tăierii cu alimentare ridicată, ferăstrăul se va opri din cauza sistemului de protecție instalat.

10. Piese de schimb si accesorii

Fierăstraie circulare recomandate

Tăietorul este dotat din fabrică cu un ferăstrău circular cu diametrul de 315 mm 30 mm și numărul de dinți de 40. Discul de tăiere descris este marcat cu numărul de catalog H31540. Fierăstrăul poate fi echipat cu discuri circulare cu mai mult de 80 de dinți, nr cat. 31580. Discurile de tăiere cu care sunt dotate ferăstraiele sunt marcate cu Semnul Certificatului de Siguranță nr B / 11/473/2000 emis de Institutul de Prelucrare din Cracovia. Ferăstrăul este proiectat să funcționeze cu lamele de ferăstrău circular DEDRA. Este permisă utilizarea de discuri de tăiere pentru ferăstraie de la alți producători, cu condiția ca grosimea corpului discului să fie de aproximativ 2,1 mm, iar lățimea dintelui de 3,4 mm. Nu este permisă utilizarea unui ferăstrău circular care diferă semnificativ față de valorile indicate. Ferăstraiele circulare cu un număr mai mare de dinți necesită o alimentare de lucru proporțional mai mică

Pentru a achiziționa piese de schimb și accesorii, contactați Service-ul Dedra Exim. Detaliile de contact pot fi găsite pe pagină 1 a manualului. Când comandați piese de schimb, vă rugăm să indicați numărul lotului aflat pe plăcuța de identificare și numărul piesei din schița de asamblare.

În perioada de garanție, reparațiile sunt efectuate conform regulilor menționate în talonul de garanție. Vă rugăm să predați produsul reclamat pentru reparație la locul de achiziție (vanzătorul este obligat să accepte produsul reclamat), trimiteți-l la centru de service aflat cel mai aproape de adresa de domiciliu (lista centrelor de service se află pe site-ul www.dedra.pl) sau expediți-l la service-ul central Dedra Exim. Vă rugăm amabil să anexați talonul de garanție completat. După perioada de garanție, reparațiile vor fi efectuate de service-ul central. Produsul deteriorat trebuie trimis la centrul de service (costul de expediție este suportat de utilizator).

11. Eliminarea individuală a defecțiunilor

ATENȚIE Înainte de a trece la eliminarea individuală a defecțiunilor, deconectați dispozitivul de alimentare.

Problemă	Cauză	Soluționare
Aparatul nu funcționează	Cablul de alimentare este slab conectat sau deteriorat	Împingeți ștecherul în priză, verificați cablul de alimentare
	Nu există tensiune de alimentare în priză	Verificați tensiunea din priză, verificați dacă s-a declanșat siguranța.
	Întrerupător deteriorat	Înlocuiți întrerupătorul cu unul nou
Motorul se supraîncălzește	S-a declanșat siguranța de protecție împotriva suprasarcinii	Așteptați câteva minute, apăsați butonul de siguranță, porniți aparatul
	Găuri de aerisire înfundate	Curățați găurile de aerisire
Aparatul pornește greu	Compartimentul ferăstrăului circular este umplut cu rumeguș din cauza obstrucționării ejectorului de rumeguș	Curățați canalul ejectorului de rumeguș

	Rulmenții motorului uzați	Dați aparatul la reparat
Aparatul, după o utilizare prelungită, își pierde puterea, în timpul tăierii puteți mirosi mirosul de ardere a lemnului		Înlocuiți ferăstrăul circular cu unul nou

12. Set de completare a dispozitivului

1. Grup motopropulsor cu batul mesei 2. Picioare - 4 szt, 3. Ștachetă lungă- 2 buc. 4. Ștachetă scurtă- 2 buc. 5. Ștachetă scurtă blat suplimentar- 2 buc. 6. Ștachetă lungă blat suplimentar - 2 buc. 7. Ghidaj lung 8. Blat masă suplimentar - 2 buc. 9. Împingător 10. Capacul de protecție superior al ferăstrăului circular 11. Set de circulație 12. Clemă excentrică pentru ghidaj cu măsurător unghiular 13. Bară de ghidare scurtă - 2 szt. 14. Mânere transport - 2 buc. 15. Cablu elastic pentru aspiratorul de rumeguș -1 buc. 16. Conector al aspiratorului de rumeguș - 1 buc. 17. Mânerele cablului aspiratorului de rumeguș - 1 buc. 18. Taloane - 4 buc. 19. Set de suruburi, șabie și piulițe 20. O cheie pentru dezasambarea ferăstrăului circular - 1 buc.

13. Informația pentru utilizatori privind eliminarea utilajelor uzate

(privește gospodăriile)



Simbolul afișat pe produse sau pe documentația care le însoțește indică faptul că echipamentele electrice sau electronice defecte nu trebuie eliminate împreună cu deșeurile menajere. În cazul în care trebuie să eliminați, să reutilizați sau să recuperați componente, trebuie să le duceți la un punct de colectare specializat, unde vor fi acceptate gratuit. Autoritățile locale furnizează informații privind locația punctelor de colectare a echipamentelor uzate, de exemplu pe site-urile lor web. Eliminarea corespunzătoare a dispozitivului permite conservarea resurselor valoroase și evitarea impactului negativ asupra sănătății și mediului, care rezultă din posibilitatea prezenței substanțelor, amestecurilor și componentelor periculoase în echipament.

Eliminarea incorectă a deșeurilor riscă sancțiuni în conformitate cu reglementările locale relevante.

Utilizatorii din țările UE: Dacă trebuie să vă debarașiți de echipamente electrice sau electronice, vă rugăm să contactați cel mai apropiat punct de vânzare sau furnizorul dumneavoastră, care vă va putea oferi informații suplimentare.

Eliminarea în țări din afara Uniunii Europene: Acest simbol se aplică numai în țările din Uniunea Europeană. În cazul în care doriți să aruncați acest produs, vă rugăm să contactați autoritățile locale sau dealerul pentru a afla metoda corectă de eliminare.

Certificat de garanție

pentru

Ferăstrău circular

Nr. de catalog: DED7728, DED7729 Număr de lot:

(denumit în continuare Produs)

Data de cumpărare a produsului:

Ștampila vânzătorului

Data și semnătura vânzătorului:

Declarația Utilizatorului:

Confirm, că am fost informat în ceea ce privește condițiile de garanție și efectele nerespectării orientărilor cuprinse în manualul de utilizare și în Certificatul de garanție. Condițiile prezentei garanții îmi sunt cunoscute ce afirm cu semnătura mea de mână:

.....

.....

Data și locul

semnătura Utilizatorului

Garanția este acordată în conformitate cu prevederile OG 21/1992 și OG 140/2021, cu modificările ulterioare, pe baza cardului de garanție și a dovezii originale de cumpărare. Perioada de reparație nu poate depăși 15 zile calendaristice de la data la care consumatorul a predat reclamația vânzătorului.

I. Responsabilitatea pentru produs

1. **Garant** - DEDRA EXIM sp. z o.o. cu sediul în Pruszkowie, adresa: ul. 3 Maja 8, 05-800 Pruszków, KRS 0000062517, Sąd Rejonowy dla m.st. Warszawy w Warszawie, XIV Wydział Gospodarczy Krajowego Rejestru Sądowego, [Judecătoria Raională pentru o.c. Varșovia în Varșovia, Departamentul al XIV-a Economic al Registrului Național Juridic] NIP [CIF] 527-020-49-33, Kapitał zakładowy [capital social]: 100 980.00 zł..

2. În condițiile menționate în prezentul Certificat de garanție Garantul acordă garanție la produsul derivat din distribuția Garantului.

3. Responsabilitatea cu titlu de garanție cuprinde numai defectele care sau ivit din cauze datorate Produsului în momentul livrării acestuia Utilizatorului.

4. Cu titlu de garanție, Utilizatorul, obține dreptul la repararea gratis a Produsului, dacă defecțiunea s-a ivit în perioada de garanție. Modul de reparare a Produsului (metoda de executare a reparației) depinde de decizia Garantului. Dacă Garantul constată că Produsul nu poate fi reparat, Garantul își rezervă dreptul de a schimba piesa defectă sau total Produsul cu altul fără defecte sau de a micșora prețul Produsului ori de a se retrage de la Contract.

5. Față de Utilizatorul, care conform cu legea din data de 23 aprilie 1964 din Codul Civil, nu este un consumator, răspunderea Garantului pentru dauna rezultate din prezenta garanție și/ sau în legătură cu încheierea și executarea acesteia, indiferent de dreptul legal, este limitată maxim până la valoarea Produsului defect.

II. Perioada de garanție

Componentele Produsului acoperite de garanție	Durata de protecție a garanției
Ferăstrău circular	24 luni, de la data cumpărării Produsului, înscrisă în prezentul Certificat de garanție
fierăstrău circular	Componente neacoperite de garanție

III. Condițiile de utilizare a garanției

1 Prezentarea de către Utilizator a Certificatului completat de garanție a Produsului și dovedirea împrejurărilor de cumpărare a Produsului de ex. prin prezentarea chitanței, facturi, etc. Pentru a efectua în mod eficient reclamația, se recomandă că Utilizatorul să trimită împreună cu Produsul reclamat, toate componentele menționate la "Completarea" Produsului în manualul de utilizare.

2. Respectarea de către Utilizator a recomandărilor din Manualul de utilizare și din Certificatul de garanție.

3. Garanția acoperă numai teritoriul Republicii Polonă și UE.

4. Garanția nu acoperă defecțiunile Produsului apărute în special din cauza:

a. Nerespectării de către Utilizator a condițiilor indicate în Manualul de utilizare, în special în domeniul de utilizare, întreținere și curățare corectă.

b. Utilizarea de către Utilizator a unor produse de curățare sau substanțe de conservare care sunt neadecvate cu Manualul de utilizare;

c. Depozitare necorespunzătoare și transportul necorespunzător al Produsului de către Utilizator;

d. Modificări și/sau reconstrucții arbitrare a Produsului de către Utilizator;

e. Utilizarea în Produs de către Utilizator a unor materiale consumabile neconforme cu manualul de utilizare

5. Utilizatorul care conform nu legea din data de 23 aprilie 1964 din Codul Civil nu este un consumator, pierde garanția pentru Produsul, în care:

- numerele de serie, marcarea datelor și plăcuțele cu datele tehnice au fost îndepărtate de către Utilizator;

- sigiliile existente au fost deteriorate de Utilizator sau au urme rămase din manipularea de către utilizator a acestea.

6. **Atenție!** Operațiile legate cu utilizarea de fiecare zi, descrise în manualul de utilizare, Utilizatorul execută singur pe costul său.

IV. Procedura de reclamație

1. Dacă se constată că Produsul nu funcționează corect, Înainte de a depune reclamația trebuie să Vă asigurați dacă toate operațiunile descrise în manualul de utilizare au fost executate corect.

2. Sesizați imediat reclamația, cel mai bine în termen de 7 zile de la data la care ați observat defectul produsului. Utilizatorul care conform cu legea din data de 23 aprilie 1964 din Codul Civil nu este un consumator, pierde garanția pentru Produs dacă reclamația nu depune în termen de până de 7 zile.

3. Sesizarea reclamației se face de ex. la. la punctul de cumpărare a Produsului, la service-ul de garanție sau se poate trimite în scris pe adresa: DEDRA EXIM sp. z o.o., ul. 3 Maja 8, 05-800 Pruszków.

4. Utilizatorul poate să depună reclamația prin formularul accesibil pe pagina de internet www.dedra.pl. ("Formular pentru sesizarea reclamației cu titlu de garanție").

5. Adresele service-urilor de garanție din fiecare stat sunt accesibile pe pagina www.dedra.pl. Dacă service-ul lipsește în statul adecvat, trimiteți sesizările de reclamație cu titlu de garanție pe adresa: DEDRA EXIM sp. z o.o. ul. 3 Maja 8, 05-800 Pruszków (Polonia).

6. Luând în considerare siguranța Utilizatorului se interzice utilizarea Produsului defect.

7. **Atenție!!!** Utilizarea Produsului defect este periculos pentru sănătatea și viața Utilizatorului.

8. Executarea obligațiilor rezultate din garanție va avea loc în termen de 14 zile lucrătoare, calculate de la data furnizării de către Utilizator a Produsului reclamat.

9 Înainte de furnizare a Produsului reclamat se recomandă curățirea acestuia. Se recomandă de a se asigura bine Produsul împotriva distrugerii în timpul transportului (se recomandă să trimiteți produsul reclamat în ambalajul original).

10. Perioada de garanție va fi prelungită cu durata în care, din cauza defectului Produsului acoperit de garanție Utilizatorul nu l-a putut să-l utilizeze, Garanția nu oprește, nu limitează nu suspendează drepturile Utilizatorului rezultate din dispozițiile privind garanția pentru vicle produsului vândut.

În conformitate cu articolul 13 alineatele (1) și (2) din Regulamentul (UE) 2016/679 al Parlamentului European și al Consiliului din 27 aprilie 2016 privind protecția persoanelor fizice în ceea ce privește prelucrarea datelor cu caracter personal și privind libera circulație a acestor date și de abrogare a Directivei 95/46/CE, vă informăm.

1. Administratorul datelor Dumneavoastră cu caracter personal furnizate în formular este DEDRA-EXIM sp. z o. o. cu sediul social în Pruszków, ul. 3 Maja 8, 05-800 Pruszków (în continuare: „Administrator”).
2. Datele dumneavoastră vor fi prelucrate numai în scopul derulării procedurii de garanție a dispozitivului în conformitate cu art. 6 alin.1 lit. b din regulamentul general privind protecția datelor (în continuare: „GDPR”). Furnizarea datelor este voluntară, dar necesară pentru derularea procedurii de garanție.
3. Datele dumneavoastră vor fi prelucrate pe perioada de luare în considerare a procedurii de garanție și în scopuri de arhivare în cazul în care este nevoie de apărare împotriva oricăror pretenții împotriva Administratorului, nu mai mult decât până la expirarea acestora.
4. Datele dumneavoastră pot fi dezvăluite numai entităților care prelucrează date pentru administrator pe baza unui contract scris de încredințare a prelucrării datelor cu caracter personal care oferă, printre altele, servicii tehnice, hosting sau întreținere site, servicii IT, firmă de curierat. Furnizorii Administratorului sunt obligați să asigure securitatea datelor și să îndeplinească cerințele legii aplicabile referitoare la protecția datelor cu caracter personal și nu pot folosi datele cu caracter personal încredințate în alte scopuri decât cele specificate în contractul cu Administratorul.
5. Datele dumneavoastră nu vor fi prelucrate în mod automatizat, inclusiv sub formă de profilare, și nu vor fi transferate către o țară terță/organizație internațională.
6. Aveți dreptul de a accesa datele dumneavoastră și dreptul de a rectifica, șterge, limita prelucrarea, dreptul de a transfera date, dreptul de a vă opune în orice moment.
7. În toate aspectele legate de prelucrarea datelor dumneavoastră cu caracter personal de către Administrator, ne puteți contacta la următoarea adresă de e-mail: daneosobowe@dedra.pl.;
8. Aveți dreptul de a depune o plângere la autoritatea competentă pentru protecția datelor cu caracter personal;

Die Maschine darf nur in geschlossenen Räumen benutzt werden, mit funktionierender und leistungsfähiger Lüftung. Die Arbeit in Feuchtigkeit ist unerlaubt. Die Aussetzung der Kreissäge den Feuchtigkeitsbedingungen und dem Regen ist unerlaubt.

4. Technische Daten

Modell	DED7728	DED7729
Motor	Induktions-Einphasen-	Induktions-Dreiphasen-
Netzspannung [V]	230 ~	230 ~
Frequenz [Hz]	50	50
Motornennleistung [w]	2500	3400
Masse [kg]	50	54
Drehgeschwindigkeit der Scheibensäge [obr/min]	2850	2850
Durchmesser der Zahnscheibensäge [mm]	315	315
Öffnungsdurchmesser der Scheibensäge [mm]	30,0	30,0
Ausmaße des Grundtisches [mm]	800 x 550	800 x 550
Ausmaße der zusätzlichen Tische [mm]	800 x 400	800 x 400
Bereich der Abweichungen des Arbeitskopfstückes	0 - 45°	0 - 45°
Maximale Höhe des geschnittenen Elements (0°/45°) [mm]	82/58	82/58
Öffnungsdurchmesser des Anschlussstutzens des Abzuges [mm]	95 / 30	95 / 30
Schutzgrad vor dem unmittelbarem Zutritt	IP54	IP54
Lärmemission		
Schalleistungspegel L_{WA} [dB(A)]	95,3	95,3
Messunsicherheit (K_{WA}) [dB(A)]	4	4

DE Inhaltsverzeichnis

1. Photos und Abbildungen
2. Einsatzgebiete
3. Einsatzzeinschränkungen
4. Technische Daten
5. Vorbereitungen vor dem Einsatz
6. Netzanschluss
7. Gerät einschalten
8. Gerätegebrauch
9. Gerätebedienung
10. Ersatzteile und Zubehör
11. Störungen selbst beseitigen
12. Gerätekomponenten
13. Hinweis für die Benutzer zur Entsorgung von elektrischen und elektronischen Altgeräten
14. Garantiekunde

Übersetzung der Originalanleitung

Die Konformitätserklärung wurde dieser Anleitung separat beigefügt. Fehlende Konformitätserklärung ist nach Rücksprache bei Dedra Exim Sp. z o.o. einzuholen.

Allgemeine Sicherheitsbestimmungen wurden dieser Anleitung als ein separates Heft beigefügt.

⚠️ WARNUNG. Alle mit versehenen Warnungen und alle Hinweise gründlich lesen. Bei Nichtbeachten der folgenden Warnungen und Sicherheitshinweise kann es zum elektrischen Schlag, einem Brand oder ernsthaften Verletzungen kommen.

Alle Warnungen und Hinweise für den künftigen Gebrauch aufbewahren.

2. Gerätebestimmung

Die Kreissäge ist zum Schneiden von hartem und weichem Holz, sowie von holzähnlichen Materialien (Sperrholz, Spanplatten u.ä) und Kunststoff bestimmt. Die Maschine erlaubt die Grundoperationen des Schneidens von Holzelementen ausführen: Längssegen, Schrägsegen, was ausführlich im weiteren Teil der Anweisung beschrieben wurde. Es ist zulässig, das Gerät bei Bau- und Renovierungsarbeiten, in Reparaturwerkstätten und bei Amateurarbeiten unter gleichzeitiger Einhaltung der Verwendungsbedingungen und zulässigen Arbeitsbedingungen, die in der Bedienungsanleitung enthalten sind, zu nutzen.

3. Einsatzzeinschränkungen

Das Gerät darf nur gemäß den folgenden „Zulässigen Betriebsbedingungen“ betrieben werden. Eigenhändige Änderungen des Geräteaufbaus, jegliche Umbauten bzw. Bedienungen, die in der Bedienungsanleitung nicht beschrieben werden, gelten als rechtswidrig und führen zum sofortigen Verlust der Garantieansprüche und der Gültigkeit der Konformitätserklärung. Der Gerätegebrauch entgegen der Bestimmung oder der Bedienungsanleitung führt zum sofortigen Verlust der Garantieansprüche.

⚠️ ACHTUNG Der vom Gerät emittierte Lärm während der Arbeit überschreitet den Wert von 85 dB(A), deswegen darf ein Operateur nicht länger als 4 Stunden täglich arbeiten.

Zulässige Betriebsbedingungen

DED7728 - S2 10 min Nebenarbeit, Arbeitszeit mit Belastung 10 min
DED7729 - S2 6 min Nebenarbeit, Arbeitszeit mit Belastung 6 min

Information zum Lärmpegel

Die Lärmemission wurde nach EN 1870-19:2013, ermittelt und die Werte sind in der vorgenannten Tabelle aufgeführt.

⚠️ ACHTUNG Der Lärm kann Gehörschäden herbeiführen, deshalb ist ein Gehörschutz bei der Arbeit zu tragen!

Der deklarierte Gesamtwert von Lärmpegel wird nach einem standardmäßigen Prüfverfahren ermittelt und kann zum gegenseitigen Gerätevergleich verwendet werden. Der genannte Lärmwert kann auch für eine Erstbeurteilung der Lärmexposition verwendet werden. Der Lärmwert kann beim Vororteseinsatz in Abhängigkeit von der Gebrauchsweise der Werkzeuge, insbesondere von der jeweiligen Werkstückbeschaffenheit, sowie von der erforderlichen Festlegung der Schutzmaßnahmen für den Bediener, von den deklarierten Werte abweichen. Um die Exposition unter den Ist-Einsatzbedingungen genau ermitteln zu können, sind alle Schritte des jeweiligen Prozesses zu berücksichtigen, die auch die Zeiträume umfassen, wenn das Werkzeug ausgeschaltet bzw. eingeschaltet bleibt, aber nicht eingesetzt wird.

5. Vorbereitungen vor dem Einsatz

⚠️ ACHTUNG Zuerst Stecker ziehen, erst dann jegliche Bedienung vornehmen.

Die Reihenfolge der Montage der Kreissäge wurde auf den Zeichnungen und auf der Bedienungsanleitung vorgestellt. Während der Montage ist zu berücksichtigen, ob alle Elemente des Satzes geliefert wurden - siehe Kompletation der Maschine.

Montage der Kreissäge

⚠️ ACHTUNG Während der Montage der Kreissäge ist Handschuhe zu tragen um Handverletzungen über die scharfen Sägenzähne zu vermeiden.

Kreissägen verwenden, deren Innen- und Außendurchmesser den Daten, die in den Technischen Daten enthalten sind, entsprechen.

Mit Hilfe des Schraubendrehers 4 Schrauben losschrauben, das Seitenpaneel der Abdeckung heben, die Scheibe blockieren und mit einem flachen Schlüssel die Anpressschraube (linkes Gewinde) losschrauben. Dann den Anpressflansch abnehmen. Die Kreissäge abnehmen und eine neue aufsetzen, indem berücksichtigt wird, dass die Drehrichtung der Scheibe der Drehrichtung, die auf der oberen Abdeckung der Scheibe angegeben ist, entspricht.

Montage und Regulierung des Spaltkeiles (Zeichnung C).

1. 6 Schrauben, die die Tischeinlage befestigen, losschrauben, und die Einlage herausnehmen.
2. Den Spaltkeil in das Klemmnest einschieben, vorher aber die Klemmmutter lockern.
3. Die beschriebene Mutter leicht anziehen und den Spaltkeil so aufstellen, dass der höchste Punkt des Keiles wenigstens 1 mm, aber nicht mehr als 5 mm, sich unter dem höchsten Punkt der Kreissäge befindet (Zeichnung A).
4. Der kleinste Abstand zwischen dem Keilteil, der sich am nächsten der Säge befindet, und der Säge darf (nur) 3 mm betragen und kein Punkt des Spaltkeiles kann von der Säge mehr als 8 mm - bei der Messung entlang des Segenradius - entfernt sein.
4. Mit dem an die Ausstattung beigefügtem Schlüssel fest die Klemmmutter festziehen.
5. Der Spaltkeil hat sich in einer Linie mit der Schneidscheibe zu befinden, um der Blockierung des bearbeiteten Elements vorzubeugen.

Einstellung der optimalen Scheibenhöhe:

1. Mit Hilfe des Flachschlüssels mit einer Größe von 17 die zwei Muttern lockern, die sich auf der Kurbelschraube befinden (Zeichnung H).

2. Die Muttern auf der Kurbelschraube vom Punkt A zum Punkt B verlagern (Zeichnung I), dass sie am nächsten des Kurbelarmes liegen. Diese Tätigkeit erlaubt das Vorschieben des Sägeblattes auf eine optimale Höhe.

Montage der Scheibenabdeckung

Die Abdeckung der Scheibe montieren wir auf den Stützteil des Spaltkeiles; durch die Öffnung der Abdeckung und des Keiles verschieben wir die Schraube, die die Drehachse der Abdeckung bildet. Auf die Schraube setzen wir die Mutter auf und ziehen sie so fest, dass die Abdeckung selbsttätig in die Stillstellung (Ruhelage) zurückkehrt.

Montage des Staubabzuges

An die untere Abdeckung der Kreissäge montieren wir mit Hilfe von vier Schrauben das Anschlussstück zum Abzug der Späne. An das Anschlussstück schließen wir mit Hilfe einer entsprechenden Anschlussleitung den Späneabzug an. Die Öffnung mit kleinerem Durchmesser verbinden wir mit einer Leitung mit der Öffnung, die sich auf der Abdeckung der Kreissäge befindet.

Montage der parallelen Führung (des parallelen Führungselements):

Beim Längsschneiden ist der Satz der parallelen Führung in die Spalte auf dem kürzeren Rand des Haupttisches einzuschieben (siehe Zeichnung E). Der Führungsteil der parallelen Führung, der auf der Zeichnung E gezeigt wurde, wurde zum Schneiden von Elementen mit einer Stärke > 15 mm eingestellt. Bei der Einstellung, die auf der Zeichnung E gezeigt wurde, darf man den Antriebsatz und die Kreissäge nicht beugen.

Schneiden von schmalen und schrägen Elementen

Beim Schneiden mit Neigung des Triebwerkes (Abfasen) und beim Schneiden von schmalen Elementen (<15 mm) ist der Führungsteil in die niedrige Lage umzustellen. Hierfür sind zwei Flügelmutter zu lockern und der Führungsteil auszufahren. Den Führungsteil schieben wir bei der niedrigen Lage (siehe Zeichnung F - hohe Lage, Zeichnung G - niedrige Lage, Zeichnung J - Abfasen). Die Linienskala ermöglicht auf einfache Weise das parallele Führungselement auf das geforderte Ausmaß einzustellen. Zur Blockierung der Lage des Führungselements dienen zwei symmetrisch gelegene Klemmen. Der Schiebersatz ist mit einer Winkelskala ausgestattet. Beim Längsschneiden ist das Führungselement so aufzustellen, dass die angrenzende Oberfläche des geschnittenen Materials einen kleinen Winkel mit der Schleuderebene der Kreissäge bildet. Die Einstellung auf den Winkelwert von 0° muss also vermieden werden. Die Einstellung muss einen gering höheren Wert aufweisen um die Verklebung des Materials zu vermeiden.

Montage des den Tisch verlängernden Elements

Die Kreissäge ist mit einem zusätzlichen Tisch, der in Abhängigkeit von den Bedürfnissen montiert wird, ausgestattet. Beim Längsschneiden ist der Tisch an der Empfängerseite festzuschrauben. Zur Abstützung des verlängerten Tisches sind ein paar längere Stützkonsole, die sich im Satz befinden, zu verwenden. Es muss auch ein entsprechender Satz von Schrauben zum Montieren des Tisches verwendet werden.

Schrägschneiden

Das Schrägschneiden bedürft der Demontage des Führungsteiles und des Herausdrehens von 2 Stück der Schrauben mit Flügelmutter. Der Schiebersatz ist aus dem Führungskanal auf der kürzeren Seite herauszufahren und in den Kanal an der längeren Seite der Kreissäge einzuschieben. Beabsichtigen wir die Operationen des Schrägschneidens auszuführen, so montieren wir den Verlängerungstisch an der linken Seite des Haupttisches. Zur Abstützung des Tisches ist ein paar kürzere Stützkonsole, die sich im Satz befinden, und ein entsprechendes Schraubenkomplet zu verwenden. Nach der Beendigung der Montage ist die Maschine auf flacher und ebener Oberfläche an einer gut beleuchteten Stelle aufzustellen. Anschließen muss geprüft werden, ob die mobilen Elemente und die Abdeckungen der Kreissäge nicht beschädigt sind. Indem die Kreissäge umgedreht wird ist zu prüfen, ob das Antriebssystem nicht blockiert ist (die Scheibe muss sich mit einem leichten Widerstand drehen) und ob die Kreissäge im Griff nicht gelockert ist. Beim Bedarf ist sie festzuziehen. Die obere Abdeckung muss so eingestellt werden, dass bei der höchsten Einstellung des Triebwerkes die seitlichen mobilen Abdeckungen mit der Ebene des Haupttisches in Berührung kommen. Die untere Kante der Abdeckung der Säge hat zu der Oberfläche des Haupttisches parallel zu sein.

6. Netzanschluss

Vor dem Netzanschluss des Gerätes sicherstellen, dass die Versorgungsspannung dem Wert laut dem Typenschild entspricht. Die Elektroinstallation muss gemäß den grundlegenden Anforderungen an Elektroinstallationen hergestellt werden und die Anforderungen an den sicheren Gebrauch erfüllen. Die Parameter des Stromkabel-Mindestquerschnittes sowie des Sicherungsnennwertes hängen von der Geräteleistung ab und werden in der folgenden Tabelle aufgeführt:

Machinenleistung [W]	Min. Drahtschnitt [mm ²]	Min. Sicherungsgröße Typ C [A]
≥2300	2,5	16

Die Netzinstallation muss von einem Fachelektriker verlegt werden. Bei erforderlichen Verlängerungskabeln darf der Leitungsquerschnitt den erforderlichen Wert nicht unterschreiten (s. Tabelle). Das Elektrokabel ist so zu verlegen, dass es beim Gerätebetrieb nicht durchschnitten wird. Nicht funktionsfähige Verlängerungskabel nicht gebrauchen. Technische Beschaffenheit des Versorgungskabels regelmäßig nachprüfen. Gerät nicht am Versorgungskabel ziehen.

7. Gerät einschalten

⚠ ACHTUNG Die Tätigkeiten laut Kap. „Vorbereitungen vor dem Einsatz“ unbedingt vornehmen, bevor das Gerät in Betrieb genommen wird“.

De bedieningsknoppen van de machine bevinden zich op de linkerpoot van de zaag (tek. C). Til het klepje van de schakelaar op en druk op de groene knop "I"

om de machine te starten, de rode knop "0" dient om te machine te stoppen. In het geval dat het klepje van de schakelaar losgelaten wordt, volstaat het om met uw hand op de rode knop van de veiligheidsschakelaar te drukken. Het klepje klikt op het lichaam, waardoor de machine uitschakelt terwijl de schakelaar geblokkeerd wordt in de positie "0". Om de schakelaar te ontgrendelen beweegt u hem naar boven in overeenstemming de aangeduide richting en ontgrendelt u de pal (tek. D). We stellen de zaaghoogte in m.b.v. de krukas, die zich onder de hoofdtafel van de zaag bevindt. Het neerlaten van de aandrijfeenheid samen met de snijschijf gebeurt wanneer de krukas roteert in klokwijzerzin. Er is een diepteschaal naast de krukas, voor een precieze instelling van de zaaghoogte. Aan de zijanten van de zaagbescherming, onder de tafel, zijn de blokkeerklemmen voor het hellen van de aandrijfeenheid symmetrisch geplaatst. Om de cirkelzaag te hellen maakt u de klemmen los, en stelt u de hoekwaarde van de helling in op de hoekschaal. De laatste stap is het stevig vastdraaien van de klemschroeven. De zaag is uitgerust met een thermische beveiliging, die de motor beschermt tegen oververhitting. Als de aandrijfeenheid tijdens de werking automatisch stopt, dient men een paar minuten te wachten en dan het apparaat opnieuw te starten. In de poten van de zaag werden gaten gemaakt voor bevestiging aan de grond.

⚠ ACHTUNG Blijf tijdens de werking niet in het snijvlak! Het is noodzakelijk om de duwaparatuur van de machine te gebruiken om materiaal te verwijderen. Breng uw handen niet in de buurt van de draaiende getande schijf!

8. Gerätegebrauch

Längssägen

Die Schneidscheibe in vertikalen Position stellen (auf der Wertskala 0), vorher die Einstellungsblockade lockern, und nach dem Einstellen die Einstellungsblockade festspannen. Die Lage der Scheibe stellen wir ein, indem wir die Einstellungskurbel der Lage des Triebwerkes drehen. Auf dem Arbeitstisch das parallele Führungselement in entsprechender Version befestigen - entweder zum niedrigen Sägen oder zum hohen Sägen. Das parallele Führungselement auf das geforderte Ausmaß festspannen. Das Führungselement ist so zu befestigen, dass es mit der Hand nicht verschieben sein kann. Das Führungselement kann an der rechten Seite des Tisches der Kreissäge befestigt werden. Die Einstellung des Führungselements auf das entsprechende Ausmaß erleichtert der Millimetermaßstab, der sich auf dem Tisch befindet. Die Maschine einschalten und die Schneidoperation ausführen

Schräges Sägen

Auf der Zeichnung K wurde die Maschine, die zum Schrägsägen vorbereitet ist, gezeigt. Den Schieber des Führungselements aus dem Führungskanal herausfahren und in den Führungskanal an der längeren Tischseite einschieben. Den Richtwert der Winkelskala auf dem Schieber der Winkeleinstellungen auf den Wert 0 Grad einstellen. Die Flügelmutter lockern und den Führungsteil des Führungselements so aufstellen, dass die Spalte zwischen der mobilen Abdeckung an der linken Seite der Sägeabdeckung und dem Führungsteil nur ca. 10 mm beträgt. Die Flügelmutter festspannen. Die Maschine einschalten und die Schneidoperation ausführen.

Abfasen

Die Kreissäge ist an die Ausführung der Abschrägung (des Abfasens) (für das Längsschneiden) angepasst. Zu diesem Zweck sind die Klemmen zu lockern und das Triebwerk im Bereich von 0-45 Grad zu neigen. Den Wert auf der Winkelskala einstellen. Fest die Schrauben verklebten. Das Führungselement so aufstellen, wie das im Punkt 7 beschrieben wurde.

Abfasen beim Schrägschneiden

Das kann man auf zwei Weisen erreichen:

- Über das Neigen des Triebwerkes so, wie für das Längsschneiden.
- Über die Einführung von Winkeleinstellungen auf der Schieberskala so, wie für das Schrägschneiden. Beim Entstehen der Notwendigkeit des Abfasens in zwei Ebenen sind die Einstellungen auf das Triebwerk und auf den Schieber, der zum Schrägschneiden aufgestellt ist, zu übertragen.

⚠ ACHTUNG Die Bearbeitungsoperationen auf den runden Halbfabrikaten sind nicht möglich.

In der Endphase des Schneidens ist das Material mit Hilfe der Stoßstange (des Stößels) zu schieben, um die Hand des Operateurs von der gefährlichen Zone zu entfernen.

Befestigung, Austausch der Kreissäge

Den Stecker aus der Steckdose herausnehmen. Die Befestigungsschrauben des Deckels der Kreissägenkammer losschrauben. Den Deckel aufklappen. Die Scheibe mit Hilfe eines speziellen Schlüssels blockieren, indem er im Anpressring aufgesetzt wird. Die Anpressschraube der Kreissäge mit Hilfe des Flachschlüssels (die zwei Schlüssel befinden sich in der Ausstattung des Gerätes) losschrauben. Den Anpressring herunterschleppen. Die Säge vom Spindel abnehmen. Eine neue Säge anlegen und sie in umgekehrten Reihenfolge montieren. Auf die Drehrichtung, die auf der Kreissäge angezeigt ist, Acht geben. Die Drehrichtung muss mit der Markierung, die auf der oberen Abdeckung platziert ist, übereinstimmen.

Die Tätigkeit des Wechsels der Kreissäge ist sehr vorsichtig durchzuführen. Die neue Säge ist sehr scharf und beim Nachziehen entsteht die Gefahr der Handverletzung. Das Fallen der Säge auf den Fußboden endet immer mit dem Abbröckeln des Scheibebezahnes.

Bei der Demontage der Kreissäge darf in keinem Fall mit dem Schlüssel die Spindel von der Innenringseite gegriffen werden. Dieses Fragment der Maschine ist für die präzise Einstellung der Schneidscheibe verantwortlich. Die Verwendung des selbstklemmenden Schlüssels (mit großer Klemmkraft) verursacht die Deformation von Oberflächen, die die Lage der Kreissäge bestimmen. Sogar minimale Verformungen verursachen die Verschlechterung und sogar den Verlust von Nutzeigenschaften der Einrichtung. Garantieansprüche, die sich aus so einem Vorgehen dieser Art oder aus so einer Bedienung ergeben, werden nicht anerkannt.

Bei jedem Wechsel der Säge ist die Gelegenheit zur genauen Reinigung der Kreissägenkammer und zum Schmieren der mobilen Elemente (die sich dort befinden) auszunutzen. Bei der Abnutzung des Mittelteiles des Arbeitstisches (im Ergebnis seiner Vernichtung während dem Schneiden) ist die Kreissäge dem Service zuzuführen um sie auszutauschen. Der eigenhändige Austausch bildet eine Gefahr und begrenzt die Sicherheit des Benutzers.

Anpassung der Zahnanzahl der Kreissäge an das geschnittene Material:

10-24 – Dickes Holz (hart oder weich), Spanholzplatte. Längsschneiden (entlang der Holzfasern)

18-40 – Dünnes Holz, Spanholzplatte mit laminierte Bedeckung oder ohne Bedeckung, Holzbedeckung. Präzises, schnelles Schneiden, entlang der Holzfasern oder quer zu den Holzfasern.

30-80 – Für Bedeckungen und zur Vollendung der Platte, Tafeln aus einfachem oder wertvollem Holz (1- oder 2-seitig), dünne Platten, Plastik, Plexiglas. Sehr präzises Schneiden, Schneidoberfläche ohne Herausbrechungen.

80-120 – Hartes Holz, Kunststoffplatten. Sehr präzises Schneiden.

9. Gerätebedienung

ACHTUNG Zuerst Stecker ziehen, erst dann jegliche Bedienung vornehmen.

Periodenweise den technischen Zustand der Kreissäge verifizieren:

- überprüfen, ob sich auf der Oberfläche keine Rissen gebildet haben, die vom Platzen der Kreissäge zeugen könnten,

-überprüfen, ob keine Schneidabträge der Hartmetalleinsätze (Hartmetallplatten) entstanden sind.

Regulär die Kreissägenkammer und genau den Kanal des Späneauswerfers reinigen. Die Kreissäge ist mit einem System der Ausbeuteabführung während dem Schneiden ausgestattet. An das System kann ein Späneabzug, der den Arbeitskomfort verbessert, angeschlossen werden. Der Anschlussstutzen befindet sich auf der hinteren Seite der Maschine.

Bei jeder Gelegenheit ist der Auslauf der Kühlungsluft des elektrischen Motors zu reinigen.

Die ganze Maschine regulär aus/von den Spänen reinigen.

Regulär mit Maschinenöl alle mobile Teile des Gerätes schmieren (z.B. mit WD40) Beim Schneiden mit großem Vorschub wird sich die Kreissäge mit Rücksicht auf die montierte Absicherung ausschalten.

10. Ersatzteile und Zubehör

Empfohlene Kreissägen

Werkseitig ist die Trennmaschine mit einer Scheibensäge mit einem Durchmesser von 315 mm, einer Öffnung von 30 mm und einer Anzahl von 40 Zähnen versorgt. Die beschriebene Schnittscheibe besitzt den Katalognummer H31540. Die Kreissäge kann mit Scheibensägen mit größerer Anzahl der Zähne, z.B. 80 Zähnen, ausgestattet werden (Katalognummer 31580). Die Sägen, mit denen wir die Kreissägen ausstatten, besitzen das Nutzungssicherheitszeichen - Zertifikat Nr. B/11/473/2000, das durch das Spanbearbeitungsinstitut in Kraków ausgegeben wird. Konstruktionsweise ist die Kreissäge an die Arbeit mit den Scheibensägen DEDRA angepasst. Es ist die Verwendung von Sägen anderer Hersteller zulässig. Es muss aber die Bedingung unter Acht genommen werden, dass die Körperstärke der Säge ca. 2,1 mm und die Zahnbreite 3,4 mm beträgt. Die Verwendung von Scheibensägen mit bedeutend abweichenden Werten ist unzulässig. Die Scheibensägen mit größerer Zahnanzahl bedürfen der Verwendung von proportional kleineren Arbeitsvorschüben.

W Bei erforderlichem Ersatzteil- oder Zubehörkauf ist Kontakt mit dem Service der Fa. Dedra Exim aufzunehmen – siehe Kontaktangaben auf S. 1 dieser Anleitung. In der Ersatzteilbestellung ist die auf dem Typenschild angegebene Chargen-Nr. und die Teilenummer gemäß der Übersichtszeichnung anzugeben. Die Reparaturen während der Garantiedauer werden gemäß der Garantiekunde durchgeführt. Das reklamierte Produkt ist zur Reparatur in der jeweiligen Verkaufsstelle abzuliefern (der Gerätehändler ist verpflichtet, das reklamierte Produkt in Empfang zu nehmen), an die nächstgelegene Reparaturwerkstatt (Liste der Reparaturwerkstätten siehe: www.dedra.pl) oder an den Zentralservice der Fa. Dedra Exim zu schicken. Die ausgefüllte Garantiekunde ist mitzugeben. Nach Ablauf der Garantiedauer werden die Reparaturen durch den Zentralservice der Fa. Dedra Exim durchgeführt. Das beschädigte Produkt ist beim Service abzuliefern, die Sendungskosten werden vom Betreiber getragen.

11. Störungen selbst beseitigen

ACHTUNG Zuerst Stecker des Gerätes ziehen, erst dann Störungen selbst beseitigen

Problem	Ursache	Abhilfe
Die Maschine funktioniert nicht	Das Versorgungskabel ist schlecht angeschlossen oder beschädigt.	Den Stecker tiefer in die Steckdose drücken, das Versorgungskabel überprüfen
	Keine Netzspannung in der Steckdose	Die Spannung in der Steckdose prüfen, prüfen, ob die Sicherung nicht angesprochen hat
	Schalter beschädigt	Den Schalter gegen einen neuen tauschen
	Ansprechen des Überlastungsschutzes	Ein paar Minuten abwarten, dann den Druckknopf der

		Absicherung drücken und die Maschine in Betrieb setzen.
Der Motor überhitzt sich	Verstopfte Belüftungsöffnungen	Die Belüftungsöffnungen reinigen
Die Maschine fährt mit Schwierigkeiten an	In Folge der Undurchgängigkeit des Systems für den Empfang des Sägemehls ist die Kammer der Kreissäge mit Sägemehl gefüllt.	Den Kanal des Sägemehl-Einwurfgerätes reinigen
	Festgefressene Motorlager	Die Kreissäge zur Reparatur übergeben
Die Leistung der Maschine senkt nach längerer Nutzungsdauer, beim Schneiden entsteht der Geruch von verbranntem Holz		Die Kreissäge gegen eine neue wechseln

12. Gerätekomponenten

1. Triebwerk mit Tischblatt, 2. Füsse - 4 St., 3. Langer Querstab - 2 St., 4. Kurzer Querstab - 2 St., 5. Kurzes Querstab des zusätzlichen Blattes - 2 St., 6. Langer Querstab des zusätzlichen Blattes - 2 St., 7. Langes Führungselement, 8. Zusätzliches Tischblatt - 2 St., 9. Stoßstange (Stößel), 10. Obere Abdeckung der Scheibensägen, 11. Fahrsatz, 12. Exzentrische Klemme des Führungselements mit Winkelmaßstab, 13. Kurze Führungsleiste - 2 St., 14. Transportgriff - 2 St., 15. Elastische Leitung des Abzuges - 1 St., 16. Anschlussstutzen des Abzuges - 1 St., 17. Griff der Leitung des Abzuges - 1 St., 18. Füsse - 4 St., 19. Schrauben-, Unterlagen- und Mutternsatz, 20. Schlüssel für die Demontage der Scheibensägen - 1 St.

13. Nutzerinformationen über die abgabe von gebrauchten elektro- und elektronik-altgeräten



(betrifft Haushalte)

Das hier abgebildete Symbol auf Produkten oder auf der beigefügten Dokumentation informiert, dass man gebrauchte Elektro- und Elektronik-Altgeräte nicht mit dem Haushaltsmüll wegwerfen darf. Das richtige Verhalten im Falle von Beseitigung, erneuter Benutzung oder Recycling von Unterbauelementen besteht in der Übergabe von gebrauchten Elektro- und Elektronik-Altgeräten an Fachabnahmepunkte, wo sie kostenlos abgenommen werden. Informationen über die Fachabnahmepunkte bekommen Sie bei der lokalen Behörde.

Die richtige Verwertung der Geräte erlaubt wichtige Rohstoffe zu behalten und die negative Einwirkung auf die Gesundheit und die Umwelt zu vermeiden. Die unsachgemäße Verwertung wird mit Strafen laut den entsprechenden Lokalvorschriften bestraft.

Nutzer in den EU-Ländern

Wenn Sie die Elektro- und Elektronische Geräte abgeben möchten, melden Sie sich bitte einem nächst gelegenen Verkaufspunkt oder bei dem Lieferanten, der Ihnen weitere Informationen erteilt.

Das Entsorgen von Abfällen in Ländern außerhalb der EU

Dieses Symbol betrifft nur EU-Länder.

Wenn Sie die Elektro- und Elektronische Geräte abgeben möchten, melden Sie sich bitte einem nächst gelegenen Verkaufspunkt oder bei dem Lieferanten, der Ihnen weitere Informationen erteilt.

Garantiekarte

für

Kreissäge

Katalognummer: DED7728, DED7729 Lotnummer:

(im Weiteren **Produkt** genannt)

Kaufdatum des Produkts:

Stempel des Verkäufers

Datum und Unterschrift des Verkäufers:

Erklärung des Benutzers:

Ich bestätige, dass ich über die Bedingungen der Garantie sowie Folgen der Nichtbeachtung von den in der Bedienungsanleitung und Garantiekarte enthaltenen Anweisungen informiert wurde. Die Bedingungen dieser Garantie sind mir bekannt, was ich mit meiner eigenhändigen Unterschrift bestätige:

.....

Datum und Ort

.....

Unterschrift des Käufers

I. Haftung für das Produkt

1. **Garant** - DEDRA EXIM sp. z o.o. mit Sitz in Pruszków, Adresse: ul. 3 Maja 8, 05-800 Pruszków, Reg.-Nr. KRS 000062517, Amtsgericht für Warschau, XIV Wirtschaftsabteilung des Nationalen Gerichtsregisters, Steuernummer 527-020-49-33, Stammkapital: 100 980.00 zł.

2. Zu den in dieser Garantiekarte bestimmten Bedingungen erteilt der Garant hiermit Garantie für das Produkt, das vom Vertrieb des Garants stammt.

3. Die Garantiehaftung umfasst nur Mängel, deren Entstehung auf die im Produkt zum Zeitpunkt seiner Aushändigung dem Benutzer enthaltenen Fehler zurückzuführen ist.

4. Im Rahmen der Garantie gewinnt der Benutzer das Recht zur kostenlosen Reparatur des Produkts, soweit der Mangel innerhalb der Garantiezeit offenbart wurde. Die Art und Weise, auf die das Produkt repariert wird (Methode der Reparatur) wird vom Garanten bestimmt. Falls der Garant feststellt, dass die Reparatur nicht möglich ist, behält sich der Garant das Recht vor, das mangelhafte Element oder das ganze Produkt gegen ein freies von Mängeln zu tauschen, den Preis des Produkts zu mindern oder vom Vertrag abzutreten.

5. Gegenüber einem Benutzer, der kein Verbraucher im Sinne des Gesetzes vom 23. April 1964 Zivilgesetzbuch ist, ist die Schadensersatzhaftung des Garanten für die sich aus dieser Garantie ergebenden und/oder im Zusammenhang mit ihrer Erteilung und Ausübung stehenden Schäden, ohne Rücksicht auf den Rechtstitel, maximal auf den Wert des mangelhaften Produkts begrenzt.

II. Garantiezeit

Elemente des Produkts, die mit der Garantie umfasst sind	Dauer des Garantieschutzes
Kreissäge	24 Monate ab dem Kaufdatum des Produkts das auf dieser Garantiekarte angegeben ist
Kreissäge	Elemente, die nicht mit der Garantie umfasst sind.

III. Bedingungen der Inanspruchnahme der Garantie

1. Vorlegung der ausgefüllten Garantiekarte vom Benutzer sowie Glaubhaftmachung der Kaufumstände vom Benutzer, z.B. durch Vorlegung eines Kassenbelegs, einer Rechnung, usw. Damit die Reklamation reibungslos durchgeführt werden kann, wird es empfohlen, dass der Benutzer alle in dem "Lieferumfang" genannten Elemente, die in der Bedienungsanleitung beschrieben wurde, zusammen mit dem Produkt zur Reklamation abgibt.

2. Beachtung der in der Bedienungsanleitung und Garantiekarte enthaltenen Anweisungen vom Benutzer.

3. Die Garantie umfasst nur das Gebiet der Republik Polen und der EU.

4. Die Garantie umfasst nicht die Mängel des Produkts, die infolge von folgenden Ursachen entstanden sind:

a. Nichtbeachtung der in der Bedienungsanleitung bestimmten Bedingungen vom Benutzer, insbesondere in Bezug auf richtige Nutzung, Wartung und Reinigung;

b. Verwendung von Reinigungs- oder Wartungsmitteln vom Benutzer, die im Widerspruch zu der Bedienungsanleitung stehen;

c. Unrichtige Aufbewahrung und unrichtiger Transport des Produkts vom Benutzer;

d. Eigenmächtige Veränderungen und/oder Umbauten am Produkt vom Benutzer, die mit dem Garant nicht abgestimmt wurden;

e. Verwendung von Betriebsmaterialien und Ersatzteilen vom Benutzer, die im Widerspruch zu der Bedienungsanleitung stehen.

5. Der Benutzer, der kein Verbraucher im Sinne des Gesetzes vom 23. April 1964 Zivilgesetzbuch ist, verliert Garantieansprüche für das Produkt, an dem:

- Seriennummer, Datumsangaben und Typenschilder vom Benutzer entfernt, verändert oder beschädigt wurden;

- Plomben vom Benutzer beschädigt wurden oder Spuren des Hantierens an ihnen tragen.

6. **Achtung!** Die mit täglicher Bedienung des Produkts verbundenen Tätigkeiten, die sich u.a. aus der Bedienungsanleitung ergeben, sind vom Benutzer auf eigene Rechnung und eigene Kosten auszuführen.

IV. Reklamationsverfahren

1. Falls unrichtige Arbeit des Produkts festgestellt wird, soll man sich vor der Anmeldung der Reklamation vergewissern, dass alle insbesondere in der Bedienungsanleitung bestimmten Bedientätigkeiten richtig ausgeführt wurden.

2. Die Reklamation soll man unverzüglich, am besten innerhalb von 7 Tagen ab Feststellung des Mangels am Produkt anmelden. Der Benutzer, der kein Verbraucher im Sinne des Gesetzes vom 23. April 1964 Zivilgesetzbuch ist, verliert Garantieansprüche für das Produkt, im Falle, wenn die Reklamation nicht innerhalb von 7 Tagen angemeldet wird.

3. Die Reklamation kann u.a. am Verkaufsort, an dem das Produkt gekauft wurde, beim Garantieservice oder schriftlich auf folgende Adresse angemeldet werden: DEDRA EXIM sp. z o.o., ul. 3 Maja 8, 05-800 Pruszków.

4. Der Benutzer kann die Reklamation unter Verwendung des Formulars anmelden, das auf der Internet www.dedra.pl zugänglich ist. ("Formular zur Anmeldung der Reklamation aufgrund der Garantie").

5. Die Adressen von Garantieservice-Stellen für jeweilige Länder sind auf der Internetseite www.dedra.pl zugänglich. Im Falle, wenn keine Garantieservice-Stelle im jeweiligen Land vorhanden ist, soll man die Reklamationsanmeldung aufgrund der Garantie an folgende Adresse richten: DEDRA EXIM sp. z o.o. ul. 3 Maja 8, 05-800 Pruszków (Polen).

6. Im Hinblick auf die Sicherheit des Benutzers ist die Nutzung eines mangelhaften Produkts untersagt.

7. **Achtung!!!** Nutzung eines mangelhaften Produkts gefährdet der Gesundheit und dem Leben des Benutzers.

8. Erfüllung der sich aus der Garantie ergebenden Pflichten erfolgt innerhalb von 14 Werktagen ab der Rückgabe des beanstandeten Produkts vom Benutzer.

9. Vor der Rückgabe des mangelhaften Produkts zur Reklamation soll man es reinigen. Das beanstandete Produkt soll sorgfältig vor möglichen

Beschädigungen während des Transports abgesichert werden (es wird empfohlen das beanstandete Produkt in Originalverpackung zu bringen).

10. Die Garantiezeit wird um die Zeit verlängert, in der der Benutzer das mit der Garantie umfasste Produkt infolge des Mangels nicht benutzen konnte.

Die sich aus den Vorschriften über die Gewährleistung für Mängel von verkauften Sachen ergebenden Rechte des Benutzers werden von dieser Garantie weder ausgeschlossen noch eingeschränkt oder eingestellt

S Kazalo

1. Fotografije in risbe
2. Namen naprave
3. Omejitve uporabe
4. Tehnični podatki
5. Priprava na delo
6. Povezava z omrežjem
7. Vklon naprave
8. Uporaba naprave
9. Redno vzdrževanje
10. Rezervni deli in dodatki
11. Samostojno odpravljanje težav
12. Dokončanje naprave
13. Informacije za uporabnike o odstranjevanju električne in elektronske opreme
14. Garancijski list

Izjava o skladnosti je priložena priročniku kot ločen dokument. Če izjave o skladnosti ni, se obrnite na družbo Dedra Exim Sp. z o.o. Splošne varnostne določbe so vključene v ločeni knjižici.

⚠ OPOZORILO. Preberite vsa opozorila, označena s simbolom, in vsa  navodila. Neupoštevanje naslednjih opozoril in varnostnih navodil lahko povzroči električni udar, požar ali hude poškodbe.

Vsa opozorila in navodila shranite za poznejšo uporabo.

2. Namen naprave

Krožna žaga je zasnovana za rezanje trdega in mehkega lesa, materialov na osnovi lesa (vezan les, iverne plošče itd.) in plastike. Stroj omogoča izvajanje osnovnih postopkov rezanja lesenih elementov: vzdolžno žaganje, prečno žaganje, poševno žaganje, ki je podrobno opisano v naslednjem delu priročnika. Napravo je dovoljeno uporabljati pri popravilih in gradbenih delih, v popravilnicah in pri ljubiteljskih delih, če se upoštevajo pogoji uporabe in dovoljeni delovni pogoji iz navodil za uporabo.

3. Omejitve uporabe

Napravo lahko uporabljate le v skladu s spodnjimi "Dovoljenimi pogoji delovanja". Vse nedovoljene spremembe mehanske in električne zasnove, vse spremembe, vse operacije, ki niso opisane v navodilih za uporabo, se štejejo za nezakonite in imajo za posledico takojšnjo izgubo garancijskih pravic, izjava o skladnosti pa je neveljavna. Zaradi kakršne koli uporabe, ki ni v skladu s predvideno uporabo ali ni v skladu z navodili za uporabo, boste takoj izgubili garancijske pravice.

⚠ POZOR Hrup, ki ga stroj oddaja med delovanjem, presega 85 dB(A), zato en operater ne sme delati več kot 4 ure na dan.

Dovoljeni delovni pogoji
DED7728 - S2 10 min priložnostnega dela, čas obremenitve 10 min
DED7729 - S2 6 min priložnostnega dela, čas nalaganja 6 min
Napravo lahko uporabljate le v zaprtih prostorih z dobrim prezračevanjem. Žage ni dovoljeno uporabljati ali izpostavljati vlagi ali dežju.

4. Tehnični podatki

Model	DED7728	DED7729
Električni motor	induktivni enofazni	induktivni trifazni
Napetost omrežja [V]	230 ~	400~
Omrežna frekvenca [Hz]	50	50
Nazivna moč motorja [W]	2500	3400
Masa [kg]	50	54
Hitrost krožne žage [vrtljaji na minuto]	2850	2850
Premer zob krožne žage [mm]	315	315
Premer vrtilne krožne žage [mm]	30,0	30,0
Dimenzije osnovne mize [mm]	800 x 550	800 x 550
Dimenzije dodatnih miz [mm]	800 x 400	800 x 400
Razpon odklona delovne glave	0 - 45°	0 - 45°
Največja višina rezanja (0°/45°) [mm]	82/58	82/58
Premer odprtine za priključek za odsesavanje [mm]	95 / 30	95 / 30
Stopnja zaščite pred neposrednim dostopom	IP54	IP54
Emisije hrupa		
Raven zvočne moči L _{WA} [dB(A)]	95,3	95,3
Merilna negotovost (K _{WA}) [dB(A)]	4	4

Informacije o hrupu

Emisija hrupa je bila določena v skladu s standardom EN 1870-19:2013, vrednosti so navedene v zgornji tabeli.

POZOR Hrup lahko povzroči poškodbe sluha, zato pri delu vedno uporabljajte zaščito sluha!

Deklarirana vrednost celotnega hrupa je bila izmerjena v skladu s standardno preskusno metodo in se lahko uporablja za primerjavo ene naprave z drugo. Prijavljena raven hrupa se lahko uporablja tudi za začetno oceno izpostavljenosti hrupu.

Raven hrupa med dejansko uporabo stroja se lahko razlikuje od deklariranih vrednosti, odvisno od uporabe delovnih orodij, zlasti vrste obdelovanca, in potrebe po določitvi ukrepov za zaščito upravljavca. Za natančno oceno izpostavljenosti v dejanskih pogojih uporabe je treba upoštevati vse dele obratovalnega cikla, vključno z obdobji, ko je oprema izklopljena ali ko je vklopljena, vendar se ne uporablja za delo.

5. Priprava na delo

POZOR Vsa pripravljala dela izvajajte, ko je naprava izključena iz električnega omrežja.

Zaporedje sestavljanja žage je prikazano na risbah in v navodilih za uporabo. Pri sestavljanju se prepričajte, da so bili dobavljeni vsi sestavni deli, glejte poglavje o dokončanju stroja.

Namestitev krožne žage

POZOR Pri nameščanju krožne žage nosite rokavice, da si ne poškodujete rok z ostrimi rezili žage.

Uporabljajte krožne žage, katerih zunanji in notranji premer sta v skladu s tehničnimi podatki. Z izvijačem odstranite 4 vijake, ki pritrdjujejo pokrov komore krožne žage, dvignite stransko ploščo pokrova, zaklenite rezilo in s ploščatim ključem odstranite pritiski vijak (levi navoj).

in odstranite tlačno prirobnico. Odstranite list krožne žage in ponovno namestite novega, pri čemer pazite, da je smer vrtenja lista v skladu s smerjo vrtenja, označeno na zgornji zaščitni listi. Namestite tlačno prirobnico in zategnite tlačni vijak.

Namestitev in nastavev cepilnega klina (slika C).

1. Odvijte 6 vijakov, ki pritrdjujejo namizni vložek, in ga odstranite.
2. Vstavite cepilni klin v vpenjalno vtičnico, pri čemer predhodno sprostite vpenjalno matico.
3. Rahlo privijte opisano matico in namestite cepilni klin tako, da je najvišja točka klina vsaj 1 mm in največ 5 mm pod najvišjo točko krožne žage (slika A).
4. Najmanjša razdalja med delom klina, ki je najbližje žagi, in žago je bila 3 mm, nobena točka cepilnega klina pa ni bila oddaljena od žage več kot 8 mm, merjeno vzdolž polmera žage.
5. S priloženim ključem močno privijte vpenjalno matico.
6. Razcepni klin mora biti v liniji z rezalnim diskom, da se obdelovanec ne zatakne.

Nastavev optimalne višine diska:

1. S ključem velikosti 17 sprostite obe matici na vijaku ročice (slika H).
2. Premaknite matico na vijaku ročice iz točke A v točko B (slika I), čim bližje ročici ročice. S tem dejanjem se žagin list iztegne do optimalne višine.

Montaža pokrova diska

Ščit namestite na podporni del cepilnega klina in skozi luknjo ščita in klina vstavite vijak, ki je os vrtenja ščita. Na vijak namestite matico in ga zategnite, da se ščit samodejno vrne v mirujoči položaj. En konec cevi za odvajanje drobcev namestite na ščit, drugega pa na priključek.

Namestitev odsesavanja prahu

Priključek za odvajanje iveri je s štirimi vijaki pritrjen na spodnjo zaščito fiksne krožne žage. S primerno priključno cevjo priključite odsesovalnik čipov na priključek. Odprtina z manjšim premerom je s cevjo povezana z odprtino na varovalu žaginega lista.

Namestitev vzporednega vodila:

Pri rezuru je treba sklop vzporednega vodila vstaviti v režo na krajšem robu glavne mize (slika E). Vodilni del vzporednega vodila, prikazan na sliki E, je nastavljen za rezanje obdelovancev z debelino, večjo od 15 mm. E, pogonske enote in krožne žage ne smete nagibati.

Rezanje ozkih in diagonalnih kosov

Pri rezanju s poševno nagnjeno pogonsko enoto in pri rezanju tankih obdelovancev (<15 mm) premaknite vodilni del v spodnji položaj. To storite tako, da sprostite obe krilni matici in izvlecite vodilni del. Vodilni del potisnite v nizek položaj (slika F - visok položaj, slika G - nizek položaj, slika J - faziranje). Z linearno skalo lahko vzporedni drsnik enostavno nastavite na željeno dimenzijo. Dve simetrično nameščeni objemki se uporabljata za zaklepanje položaja drsnika. Sklop drsnika je opremljen s kotno skalo. Pri vzdolžnem rezanju je treba drsnik postaviti tako, da ravnina rezanega materiala tvori majhen kot z ravnino žaginega lista. Zato kota ne nastavljajte na nič stopinj, temveč nekoliko več, da se prepreči zatikanje materiala.

Namestitev podaljška mize

Žaga je opremljena z dodatno mizo, ki jo lahko namestite po potrebi. Pri podolžnem rezanju je treba mizo priviti na sprejemni strani. Za podporo podaljševalne mize uporabite par priloženih daljših nosilcev in ustrezen komplet vijakov za pritrnitev mize.

Medsektorski

Potrebno je odstraniti vodilni del in 2 vijaka s krilnimi maticami. Drsnik sklop potisnite iz vodilnega kanala na krajši strani in v kanal na daljši strani žage. Kadar nameravamo opravljati prečno rezanje, namestimo razširitevno mizo na levo stran glavne mize. Za podporo mize uporabite par priloženih krajših nosilcev in ustrezen komplet vijakov. Po montaži stroj postavite na ravno in vodoravno površino na dobro osvetljenem prostoru. Nato preverite, da gibljivi deli in varovala krožne žage niso poškodovani. Pri obračanju krožne žage preverite, ali ni blokiran pogonski sistem (žagin list se mora obračati z rahlim

uporom) in ali krožna žaga ni zrahljana v ročaju. Po potrebi jih zategnite. Zgornje varovalo mora biti nameščeno tako, da se pri najvišji nastavitvi pogonske enote gibljiva stranska varovala dotikajo ravnine glavne mize. Spodnji rob zaščite žage mora biti vzporeden s površino glavne mize.

6. Povezava z omrežjem

Pred priključitvijo naprave na vir napajanja se prepričajte, da napajalna napetost ustreza vrednosti, navedeni na ploščici.

Napajalna naprava mora biti izdelana v skladu z bistvenimi zahtevami za električne inštalacije in mora izpolnjevati varnostne zahteve za uporabo. Parametri najmanjšega preseka napajalnega kabla in nazivna vrednost varovalke glede na moč naprave so navedeni v spodnji preglednici:

Moč enote [W]	Najmanjši prečni prerez kabla [mm] ²	Najmanjša vrednost varovalke tipa C [A]
≥2300	2,5	16

Namestitev mora opraviti usposobljen električar. Če uporabljate podaljške, morate paziti, da prerez vodnika ni manjši od zahtevanega prereza (glejte tabelo). Električni kabel mora biti položen tako, da med delovanjem ni izpostavljen uredinam. Ne uporabljajte poškodovanih podaljškov. Občasno preverite stanje napajalnega kabla. Ne vleci za napajalni kabel.

7. Vklp naprave

POZOR Pred zagonom naprave morate obvezno opraviti korake, opisane v poglavju "Priprava na delovanje".

Gumbi za upravljanje stroja se nahajajo na levi nogi žage (slika D). Za zagon stroja dvignite stikalno loputo in pritisnite zeleni gumb "I", za ustavitve stroja pa rdeči gumb "0". Ko je preklopna loputa spuščena, z roko pritisnite rdeči gumb varnostnega stikala. Zaklopka se zaskoči na ohišje, zaradi česar se stroj izklopi, hkrati pa se stikalo zaklene v položaju "0". Stikalo odklenete tako, da ga potisnete navzgor v navedeni smeri in odklenete zapah (slika D). Višina rezanja se nastavlja z ročico, ki se nahaja pod glavno mizo žage. Pogonsko enoto in rezalni disk spustite z vrtenjem ročice v smeri urinega kazalca. Ob ročici je globinska skala, ki omogoča natančno nastavev višine rezanja. Na straneh zaščite žage, pod mizo, so simetrično razporejene objemke za zaklepanje nagiba pogonske enote. Za nagibanje krožne žage sprostite objemke in nastavite vrednost nagiba na kotni skali. Zadnji korak je, da trdno zategnete pritrilne vijake.

Žaga je opremljena s toplotno zaščito, ki preprečuje pregrevanje motorja. Če se pogonska enota med delovanjem samodejno ustavi, počakajte nekaj minut in ponovno zaženite stroj. V nogah žage so luknje za pritrnitev na tla.

POZOR Med delom se ne zadržujte v rezalni ravnini! Za odstranjevanje materiala je treba uporabiti potisnik, ki je priložen stroju. Ne približujte rok vrtečemu se zobatemu krožniku!

8. Uporaba naprave

Vzdolžno žaganje

Nastavite rezalno ploščo v navpični položaj (0 na lestvici kotnih vrednosti) tako, da najprej sprostite in nato zataknete nastavitveno ključavnico. Nastavite položaj rezila z vrtenjem ročice za nastavev položaja pogonske enote. Na delovno mizo namestite vzporedno vodilo v ustrezni izvedbi za nizko ali visoko žaganje. Vzoredno vodilo vpnite na željeno dimenzijo. Vodilo mora biti pritrjeno tako, da ga ni mogoče premakniti z roko. Vodilo lahko pritrдите na desno stran mize žage. Milimetrska skala na mizi olajša nastavev velikosti vodila. Vklpite stroj in izvedite rezanje.

Križno žaganje

Na sliki K prikazuje stroj, pripravljen za prečno žaganje. Potegnite drsnik vodila iz vodilnega kanala in ga vstavite v vodilni kanal na daljši strani mize. Indikator kotne skale na drsniku kota nastavite na 0 stopinj. Razrahljajte krilne maticе in namestite vodilni del drsnika tako, da je razmik med gibljivim varovalom na levi strani varovala žage in vodilnim delom približno 10 mm. Zategnite vijake s palcem. Vklpite stroj in izvedite rezanje.

Uskladitev

Žaga je zasnovana za poševno rezanje (za vzdolžno rezanje). To storite tako, da sprostite objemke in nagnite pogonsko enoto med 0 in 45 stopinjami. Nastavite vrednost na kotni lestvici. Vijake trdno zategnite.

Poševno rezanje za navzkrižno rezanje

To je mogoče doseči na dva načina:

1. Z nagibanjem pogonske enote kot pri rezanju
2. Z vnosom kotnih nastavitvev na drsnik nastavitve kot pri navzkrižnem rezanju. Če je treba poševno rezati v dveh ravninah, je treba nastavitve prenesti na pogonsko enoto in na drsnik, nastavljen za prečno rezanje.

POZOR Obdelava okroglih polizdelkov ni mogoča.

V zadnji fazi rezanja potisnite material s potisnikom, da se roka upravljavca odmakne od nevarnega območja.

Pritrjevanje, zamenjava krožnega žaginega lista

Vtič izvlecite iz vtičnice. Odvijte vijake, ki pritrdjujejo pokrov komore krožne žage. Nagnite pokrov. Rezilo zaklenite s posebnim ključem, ki ga vstavite v pritiski obroč. S ključem odvijte pritiski vijak krožne žage (oba ključa sta priložena stroju). Odstranite tlačni obroč. Odstranite žago z vretena. Namestite nov žagin list in ga namestite v obratnem vrstnem redu. Upoštevajte smer vrtenja, ki je prikazana na krožni žagi - mora biti v skladu z oznako na zgornjem pokrovu žage.

Zamenjavo krožne žage je treba opraviti zelo previdno. Nov žagin list je zelo oster in pri zataganju obstaja nevarnost poškodbe roke. Padec žage na trdo površino vedno povzroči odlom zobne plošče. Pri razstavljanju krožne žage ne smete nikoli prijati vretena na strani notranjega obroča s ključem. Ta del stroja je odgovoren za natančno pozicioniranje rezalne plošče. Uporaba samozateznega ključa (z veliko vpenjalno silo) povzroči deformacijo površin za

namestitve žaginega lista. Že minimalne deformacije povzročijo poslabšanje ali celo izgubo zmogljivosti. Garancijski zahtevki, ki so posledica takšnega ravnanja ali delovanja, ne bodo priznani.

Ob vsaki zamenjavi žage temeljito očistite komoro krožne žage in namažite gibljive dele, ki so v njej. Če je srednji del mize žage obrabljen (zaradi poškodb med rezanjem), odnesite žago nazaj v servisni center, kjer jo bodo zamenjali. Samostojna zamenjava predstavlja varnostno tveganje.

Izbira števila zob krožne žage za material, ki ga je treba rezati:

10-24 - Grobo obdelan les (trd ali mehak), iverne plošče.

vzdolžno rezanje (vzdolž strukture lesa)

18-40 - Tanek les, ozkoslojne plošče za laminirano oblogo ali brez nje, lesene obloge. Natančno rezanje, hitro, vzdolž ali čez strukturo lesa.

30-80 - Za prekrivanje in dodelavo plošč, navadnih ali plemenitih lesenih plošč (enostranskih ali dvostranskih), tankih plošč, plastike, pleksi stekla. Zelo natančno rezanje, rezalna površina brez ostružkov.

80-120 - Trdi les, plastične plošče. Zelo natančno rezanje.

9. Redno vzdrževanje

⚠ POZOR Vse servisne posege izvajajte, ko je enota odklopljena od električnega napajanja.

Redno preverjajte stanje krožne žage:

- preverite, ali so na površini praske, ki kažejo, da je list krožne žage počil,

- preverite, da na karbidnih ploščicah ni napak pri rezanju.

Redno čistite komoro krožne žage in temeljito očistite kanal za izmetavanje iveri.

Žaga je opremljena s sistemom za odvajanje izkopenega materiala med rezanjem, na katerega je mogoče priključiti sesalnik za odstranjevanje sekancev, kar izboljša udobje pri delu. Priključni priključek se nahaja na zadnji strani stroja.

Ob vsaki priložnosti očistite izhod hladilnega zraka elektromotorja.

Redno čistite celoten stroj od drobtin. To je najbolje storiti s stisnjenim zrakom.

redno mažite vse gibljive dele s strojnim oljem (lahko npr. z WD40)

Pri rezanju z veliko hitrostjo podajanja se žaga izklopi zaradi vgrajene varnostne naprave.

10. Rezervni deli in dodatki

Priporočene krožne žage

Žaga je tovarniško opremljena s krožnim žaginim listom s premerom 315 mm, z odprtino 30 mm in številom zob 40. Ta list za žago ima kataloško številko H31540. Žago je mogoče opremiti s krožnimi žagami z večjim številom 80 zob kat. št. 31580. Žage, s katerimi opremljamo žage, so opremljene s potrdilom o varnosti uporabe št. B/11/473/2000, ki ga je izdal Inštitut za rezalno strojno obdelavo v Krakovu. Žaga je zasnovana za delo s krožnimi žagami DEDRA. Dovoljena je uporaba žag drugih proizvajalcev, če je debelina telesa žage približno 2,1 mm, širina zoba pa 3,4 mm. Uporaba krožnih žag, ki bistveno odstopajo od navedenih vrednosti, ni dovoljena. Pri krožnih žagah z večjim številom zob je potrebno sorazmerno manjše delovno podajanje.

Za nakup nadomestnih delov in dodatne opreme se obrnite na servisno službo družbe Dedra Exim. Kontaktne podatke najdete na strani 1 tega priročnika.

Pri naročanju rezervnih delov navedite številko serije na ploščici in številko dela na risbi sestava.

V garancijskem obdobju se popravila izvajajo v skladu s pogoji iz garancijske kartice. Reklamirani izdelek oddajte v popravilo na kraju nakupa (prodajalec je dolžan sprejeti reklamirani izdelek), pošljite ga na osrednji servis Dedra Exim ali ga pošljite na servis, ki je najbližji vašemu kraju bivanja (seznam servisov na www.dedra.pl). Priložite izpolnjen garancijski list. Po poteku garancijskega roka popravila opravi centralna služba. Okvarjeni izdelek je treba poslati na servis (stroške pošiljanja krije uporabnik).

11. Samostojno odpravljanje težav

⚠ POZOR Preden začnete z odpravljanjem težav, napravo izključite iz električnega omrežja.

Težava	Vzrok	Rešitev
Stroj deluje	Napajalni kabel je nepravilno priključen ali poškodovan.	Vtič potisnite globlje v vtičnico, preverite napajalni kabel
	V vtičnici ni omrežne napetosti	Preverite napetost v vtičnici in preverite, ali se je sprožila varovalka.
	Okvarjeno stikalo	Vrnitev v službo
	Zdravljenje s preobremenitvijo je delovalo	Počakajte nekaj minut, pritisnite varnostni gumb in zaženite stroj.
Motor se pregreva.	Zamašeni zračniki	Očistite prezračevalne odprtine
Stroj se premika s težavo	Komora žaginega lista je zaradi ovire v sistemu za zbiranje žagovine napolnjena z žagovino.	Očistite kanal za zbiranje žagovine
	Zamašeni ležaji motorja	Predaja žage v popravilo
Stroj po daljši uporabi izgubi moč, med rezanjem pa lahko začutite vonj po gorečem lesu		Zamenjajte krožno žago z novo

12. Dokončanje naprave

1. Pogonska enota z mizno ploščo, 2. Noge - 4 kosi, 3. Dolga palica - 2 kosa, 4. Kratka palica - 2 kosa, 5. Dodatna palica za mizo - kratka - 2 kosa, 6. Dolga dodatna vodilna palica - 2 kosa, 7. Dolga vodilna palica, 8. Dodatna namizna plošča - 2 kosa, 9. Potiskalo, 10. Zgornji pokrov za krožno žago, 11. 12. Ekscentrična objemka vodila za merilnikom kota, 13. Kratka vodilna palica - 2 kosa, 14. Transportni ročaj - 2 kosa, 15. Izvlečna cev - 1 kos, 16. Priključni nastavek izvlečne cevi - 1 kos, 17. Nosilec izvlečne cevi - 1 kos, 18. Noge - 4 kosi, 19. Komplet vijakov, podložk in matic, 20. Ključ za razstavljanje krožne žage - 1 kos.

13. Informacije za uporabnike o odstranjevanju električne in elektronske opreme

(zadeva gospodinjstva)



Simbol, ki je prikazan na izdelkih ali spremljajoči dokumentaciji, označuje, da se okvarjene električne ali elektronske opreme ne sme odlagati med gospodinske odpadke. Če želite sestavne dele zavreči, ponovno uporabiti ali predelati, jih je treba odpeljati na specializirano zbirno mesto, kjer jih bodo sprejeli brezplačno. Informacije o lokacijah zbirnih mest za rabljeno opremo zagotavljajo lokalni organi, npr. na svojih spletnih straneh.

S pravilnim odstranjevanjem naprave lahko ohranimo dragocene vire ter se izognemo negativnim vplivom na zdravje in okolje zaradi morebitne prisotnosti nevarnih: snovi, zmesi in sestavnih delov v opremi.

Zaradi nepravilnega odlaganja odpadkov vam grozijo kazni v skladu z ustreznimi lokalnimi predpisi.

Uporabniki v državah EU: Če želite odstraniti električno ali elektronsko opremo, se obrnite na najbližje prodajno mesto ali na dobavitelja, ki vam bo zagotovil dodatne informacije.

Odstranjevanje v državah zunaj Evropske unije: Ta simbol velja samo za države Evropske unije. Če želite ta izdelek zavreči, se obrnite na lokalne organe ali prodajalca, da vam pojasni pravi način odstranjevanja.

Garancijski list

na spletni strani .

Krožna žaga

Številka naročila: DED7728, DED7729 Številka serije:

(v nadaljnjem besedilu: izdelek)

Datum nakupa izdelka:

Žig prodajalca

Datum in podpis prodajalca:

Izjava uporabnika:

Potrdujem, da sem bil seznanjen s pogoji garancije in posledicami neupoštevanja navodil iz navodil za uporabo in garancijskega lista. Seznanjen sem s pogoji te garancije, kar potrjujem s svojim podpisom:

Datum in kraj Podpis uporabnika

I. Odgovornost za izdelek

1. Garant - Dedra Exim Sp. z o.o. s sedežem v Pruszkowu, naslov: ul. 3 Maja 8, 05-800 Pruszków, KRS 000062517, Okrožno sodišče za glavno mesto Varšavo, ul. Sedež okrožnega sodišča za glavno mesto Varšavo v Varšavi, 14. gospodarski oddelek nacionalnega sodnega registra, NIP 527-020-49-33, osnovni kapital: 100 980,00 PLN.

2. V skladu s pogoji, navedenimi v tem garancijskem listu, Garant zagotavlja garancijo za izdelek, ki izhaja iz distribucije Garanta.

3. Odgovornost v okviru garancije zajema samo napake, ki so nastale zaradi vzrokov na izdelku ob njegovi dobavi uporabniku.

4. V okviru garancije je uporabnik upravičen do brezplačnega popravila izdelka, če se je napaka pokazala v garancijskem roku. Način popravila izdelka (način popravila) je odvisen od odločitve garanta. Če garant ugotovi, da popravilo ni mogoče, si pridržuje pravico do zamenjave okvarjenega elementa ali celotnega izdelka z brezhibnim, do znižanja cene izdelka ali do odstopa od pogodbe.

5. V zvezi z uporabnikom, ki ni potrošnik v smislu zakona z dne 23. aprila 1964. Civilnega zakonika je odgovornost garanta za škodo, ki izhaja iz te garancije in/ali je povezana z njeno sklenitvijo in izvajanjem, ne glede na pravni naslov, omejena na najvišji znesek vrednosti izdelka z napako.

II. Garancijski rok

Elementi izdelka	Trajanje garancijske zaščite
Krožna žaga	24 mesecev od datuma nakupa izdelka, kot je navedeno na tej garancijski kartici.
Krožna žaga	Komponente, ki niso zajete v garanciji

III. Pogoji za uveljavljanje zavarovanja

1. Uporabnik predloži izpolnjen garancijski list izdelka in dokaže okoliščine nakupa izdelka, npr. s predložitvijo računa, računa itd. Za učinkovito izvedbo reklamacije je priporočljivo, da uporabnik skupaj z izdelkom v reklamacijo

predložiti vse elemente, navedene v poglavlju "Kompletiranje opreme" v uporabniškom priručniku.

2. Uporabnikovo upoštevanje priporočil iz navodil za uporabo in garancijskega lista.
3. Jamstvo zajema samo ozemlje Republike Poljske in EU.
4. Garancija ne krije napak na izdelku, ki so nastale zlasti zaradi:
 - a. če uporabnik ne upošteva pogojev, določenih v navodilih za uporabo, zlasti glede pravičnega delovanja, vzdrževanja in čiščenja;
 - b. Uporabnik uporablja čistila ali sredstva za vzdrževanje, ki niso v skladu z navodili za uporabo;
 - c. nepravilno shranjevanje in prevoz izdelka s strani uporabnika;
 - d. samovoljne spremembe in/ali modifikacije izdelka s strani uporabnika, ki niso bile dogovorjene s garantom;
 - e. Uporabnikova uporaba potrošnega materiala v izdelku, ki ni v skladu z navodili za uporabo.
5. Uporabnik, ki ni potrošnik v smislu zakona z dne 23. aprila 1964. civilnega zakonika, izgubi garancijo za izdelek, v katerem:
 - je uporabnik odstranil, spremenil ali poškodoval serijske številke, datumske oznake in ploščice z imeni;
 - če je uporabnik poškodoval pečate ali če so na njih vidne sledi uporabnikovega ravnanja.
6. Pozor! Dejavnosti, povezane z vsakodnevnim delovanjem izdelka, ki med drugim izhajajo iz navodil za uporabo, izvaja uporabnik v svojem obsegu in na svoje stroške.

IV. Postopek za pritožbe

Če se ugotovi, da izdelek ne deluje pravilno, se pred vložitvijo zahtevka prepričajte, da so bili pravilno izvedeni vsi ukrepi, navedeni zlasti v navodilih za uporabo.

2. Priporočljivo je, da pritožbo prijavite takoj, po možnosti v 7 dneh od datuma, ko ste opazili napako na izdelku. Uporabnik, ki ni potrošnik v smislu zakona z dne 23. aprila 1964. Civilni zakonik izgubi pravice iz te garancije, če pritožbe ne prijavi v 7 dneh.
3. Pritožbe lahko med drugim vložite na mestu nakupa izdelka, pri garancijskem servisu ali pisno na naslednji naslov: Dedra Exim Sp. z o.o., ul. 3 Maja 8, 05-800 Pruszków.
4. Zahtevek lahko vložite na obrazcu, ki je na voljo na spletni strani www.dedra.pl ("obrazec za garancijski zahtevek").
5. Naslovi garancijskih služb za posamezne države so na voljo na spletni strani www.dedra.pl. Če za določeno državo ni garancijske službe, je treba garancijske zahtevke poslati na naslednji naslov: Dedra Exim Sp. z o.o. ul. 3 Maja 8, 05-800 Pruszków (Poljska).
6. Zaradi varnosti uporabnika je prepovedano uporabljati izdelek z napako.
7. Pozor! Uporaba izdelka z napako je nevarna za zdravje in življenje uporabnika.
8. Izpolnitev obveznosti iz garancije se izvede v 14 delovnih dneh od datuma, ko uporabnik dostavi reklamirani izdelek.
9. Priporočljivo je, da izdelek z napako očistite, preden ga dostavite v reklamacijo. Priporočljivo je, da reklamirani izdelek skrbno zaščitite pred poškodbami pri prevozu (priporočljivo je, da reklamirani izdelek dostavite v originalni embalaži).
10. Garancijski rok se podaljša za čas, ko uporabnik zaradi napake ni mogel uporabljati izdelka, za katerega velja garancija. Garancija ne izključuje, omejuje ali zadržuje pravic uporabnika, ki izhajajo iz določb o garanciji za napake na prodanem blagu.

V skladu s členom 13(1) in (2) Uredbe (EU) 2016/679 Evropskega parlamenta in Sveta z dne 27. aprila 2016 o varstvu posameznikov pri obdelavi osebnih podatkov in o prostem pretoku takih podatkov ter o razveljavitvi Direktive 95/46/ES (v nadaljnjem besedilu: RODO) vas obveščamo

1. Skrbnik vaših osebnih podatkov, podanih v obrazcu, je DEDRA-EXIM sp z o.o. s sedežem v Pruszkow [Pruszków], ul. 3 Maja 8, 05-800 Pruszków, Poljska (v nadaljevanju: "Skrbnik").
2. Vaši podatki bodo obdelovani le za namene izvedbe garancijskega postopka znanopravo v skladu s črko b prvega odst. 6. člena Splošne uredbe o varstvu podatkov EU (v nadaljevanju: »SUV«). Dajanje podatkov je prostovoljno, a nujno potrebno za izvedbo garancijskega postopka.
3. Vaše podatke bomo obdelovali skozi čas potekanja garancijskega postopka in za namene arhiviranja za primer morebitne potrebe obrambe pred zahtevki do Skrbnika, vendar najdlje do izteka roka njihovega zastaranja.
4. Vaše podatke se sme razkriti samo subjektom, ki obdelujejo podatke za Skrbnika na podlagi pisne pogodbe o zaupanju osebnih podatkov v obdelavo in sicer, med drugim, subjektom, ki izvajajo storitve tehničnega servisa, storitve gostovanja ter vzdrževanja spletnega mesta, IT storitve, izvajalce kurirskih storitev ipd.. Skrbnikovi dobavitelji so dolžni zagotavljati varnost podatkov ter izpolnjevati zahteve obvezujočih predpisov prava v zvezi z varstvom osebnih podatkov ter ne smejo uporabljati zaupanih jim osebnih podatkov za namene, ki niso določeni v pogodbi s Skrbnikom.
5. Vaši podatki ne bodo obdelovani na avtomatiziran način, v tem na način profiliranja, in ne bodo posredovani v tretjo državo/mednarodni organizaciji.

NAPOMENA

6. Imate v vsakem trenutku pravico dostopa do svojih podatkov ter pravico do popravka, izbrisa, omejitev obdelave le-teh, pravico do prenosa podatkov na drug subjekt, pravico do ugovora zoper njihovo obdelavo.
7. V vseh zadevah v zvezi z obdelavo vaših osebnih podatkov s strani Skrbnika nas lahko kontaktirate s sporočilom na ta e-poštni naslov: daneosobowe@dedra.pl ;
8. Imate pravico vložiti pritožbo pri organu, ki je v dani državi pristojen za varstvo osebnih podatkov;

1. Slike i crteži
2. Namjena uređaja
3. Ograničenje uporabe
4. Tehnički podaci
5. Priprema za uporabu
6. Priključivanje na mrežu
7. Uključivanje uređaja
8. Uporaba uređaja
9. Održavanje
10. Zamjenski dijelovi i pribor
11. Samostalno otklanjanje kvarova
12. Komplet uređaja
13. Informacija za korisnike o odlaganju električne i elektroničke opreme
14. Jamstveni list

Izjava o sukladnosti priložena je uputama kao poseban dokument. U slučaju nedostatka izjave o sukladnosti, molimo kontaktirajte Dedra-Exim Sp. z o. o. Opći sigurnosni propisi se nalaze u uputama za uporabu kao posebna brošura.

UPOZORENJE. Prije uporabe uređaja pročitajte **sva upozorenja označena usključnikom** i **sve upute.**

Nepoštivanje sljedećih sigurnosnih upozorenja i uputa može dovesti do strujnog udara, požara ili ozbiljnih ozljeda.

Sačuvajte **sva upozorenja i upute za buduću upotrebu .**

2. Namjena uređaja

Stolna kružna pila je namijenjena je za rezanje tvrdog i mekog drva, materijala na bazi drva (šperploča, iverica, itd.) i plastike. Stroj omogućuje izvođenje osnovnih operacija rezanja drvenih elemenata: uzdužno piljenje, poprečno piljenje, koso piljenje, koje su detaljno opisane u nastavku priručnika.

Uređaj je dopušteno koristiti u renovacijskim i građevinskim radovima, radionicama za popravke, u amaterskim radovima, uz poštivanje uvjeta uporabe i dopuštenih radnih uvjeta sadržanih u uputama za uporabu.

3. Ograničenje uporabe

Uređaj se smije koristiti samo u skladu s dolje navedenim "Dopuštenim radnim uvjetima".

Buka koju stvara uređaj tijekom rada prelazi 85 dB(A), zato jedan operater ne može raditi više od 4 sata dnevno. Neovlaštene promjene mehaničke i električne konstrukcije, bilo kakve modifikacije, servisiranje koje nije opisano u uputama za uporabu smatra se nezakonitim i rezultirati gubitkom jamstvenih prava, a izjava o sukladnosti više neće vrijediti.

Uporaba koja nije u skladu s namjenom ili uporaba koja nije u skladu s uputama za uporabu rezultirat će gubitkom jamstvenih prava.

Dopušteni uvjeti rada
DED7728 - S2 10 min privremeni rad, radno vrijeme s opterećenjem 10 min
DED7728 - S2 6 min privremeni rad, radno vrijeme s opterećenjem 6 min
Stroj se može koristiti samo u zatvorenim prostorijama s ispravnom ventilacijom. Nije dozvoljen rad ili izlaganje stolne kružne pile djelovanju vlage ili kiše.

4. Tehnički podaci

Model	DED7728	DED7729
Električni motor	induktivni-jednofazni	induktivni-trofazni
Mrežni napon [V]	230 ~	400~
Frekvencija mreže [Hz]	50	50
Nazivna snaga motora [W]	2500	3400
Masa [kg]	50	54
Brzina vrtnje kružne pile [o/min]	2850	2850
Promjer zupčaste kružne pile [mm]	315	315
Promjer otvora kružne pile [mm]	30,0	30,0
Dimenzije osnovnog stola [mm]	800 x 550	800 x 550
Dimenzije dodatnih stolova [mm]	800 x 400	800 x 400
Raspon nagiba radne glave	0 - 45°	0 - 45°
Max visina rezanog elementa (0°/45°) [mm]	82/58	82/58
Promjer otvora priključka za odvod [mm]	95 / 30	95 / 30
Stepen zaštite od izravnog pristupa	IP54	IP54
Emisija buke		
Razina zvučne snage LWA [dB(A)]	95,3	95,3
Mjerna nesigurnost (KWA) [dB(A)]	4	4

Informacija o buci

Emisija buke određena je u skladu s **EN 1870-19:2013**, vrijednosti su navedene u gornjoj tablici.

Buka može oštetiti sluh, uvijek pri radu koristite zaštitu ušiju!

Deklarirana ukupna vrijednost buke izmjerena je prema standardnoj metodi ispitivanja i može se koristiti za usporedbu jednog uređaja s drugim. Navedena razina buke se također može koristiti za početnu procjenu izloženosti buci. Razina buke tijekom stvarne uporabe uređaja se može razlikovati od deklariranih vrijednosti, ovisno o tome kako se koriste radni alati, posebno o vrsti obrađivanog predmeta i o potrebi definiranja mjera zaštite operatera. Za točnu procjenu izloženosti u stvarnim uvjetima uporabe, potrebno je uzeti u obzir sve dijelove radnog ciklusa, uključujući razdoblja kada je uređaj isključen ili kada je uključen, ali nije u uporabi.

5. Priprema za uporabu

Sve pripreme radnje obavljajte dok je uređaj isključen iz izvora napajanja. Redoslijed montaže stolne pile prikazan je na crtežima u Uputama za uporabu. Tijekom montaže obratite pozornost jesu li svi elementi seta isporučeni, vidi: komplet elemenata stroja.

Montaža kružne pile



Prilikom montaže kružne pile koristite rukavice kako biste spriječili ozljede ruku oštrim dijelovima pile.

Koristite listove pile čiji su vanjski i unutarnji promjer u skladu s Tehničkim podacima. Pomoću odvijača odvrtite 4 vijka koji pričvršćuju poklopac komore kružne pile, podignite bočnu ploču štيتnika, blokirajte list i pomoću ravnog ključa odvrtite stezni vijak (lijevi navoj) i skinite steznu pribudnicu. Uklonite list pile i postavite nov, pazite da je smjer rotacije lista u skladu sa smjerom rotacije koji je naveden na gornjem štيتniku lista. Postavite steznu pribudnicu i zategnite stezni vijak.

Ugradnja i podešavanje razdjelnog klina

- Odvijte 6 vijaka koji pričvršćuju umetak stola, uklonite ga.
- Umetnite razdjelni klin za u steznu utičnicu, prethodno olabavite steznu maticu.
- Legano zategnite opisanu maticu i postavite razdjelni klin za tako da najviša točka klina bude najmanje 1 mm, ali ne više od 5 mm ispod najviše točke lista. (Crtež A)
- Najmanja udaljenost između pile i dijela klina koji je najbliže pile iznosi je 3 mm, a nijedna točka klina za odvajanje ne bude udaljena više od 8 mm od pile – pri mjerenju duž polumjera pile.
- Zategnite jako steznu maticu isporučenim ključem.
- Radjelni klin mora biti u ravnini s reznim diskom kako bi se spriječilo zaglavljivanje obratka.

Podešavanje optimalne visine diska:

- Pomoću ravnog ključa veličine 17 otpustite dvije matice na vijku ručice (crtež H)
- Pomaknite matice na vijku ručice sa točke A na točku B, (crtež I) što je moguće bliže kraku ručice. To će omogućiti da se disk pile izvuče do optimalne visine.

Montaža štيتnika diska

Štيتnik diska se ugrađuje na potporni dio razdjelnog klina, kroz otvor štيتnika i klina provucite vijak koji čini os rotacije štيتnika. Stavite maticu na vijak i zategnite je tako da se štيتnik automatski vraća u svoj položaj mirovanja. Jedan kraj voda za odvod piljevine ugradite na štيتnik, a drugi na priključak.

Montaža odvoda prašine

Pomoću 4 vijka pričvrstite priključak za odvod piljevine na donji fiksni štيتnik pile. Pomoću odgovarajućeg priključnog voda priključite odvod piljevine na priključak. Otvor manjeg promjera spojite vodom s otvorom koji se nalazi na štيتniku pile.

Ugradnja paralelne vodilice:

U slučaju uzdužnog rezanja sklop paralelne vodilice treba umetnuti u utor na kraćoj ivici glavnog stola (crtež E). Dio za vođenje paralelne vodilice, prikazan na crtežu E, podešen je za rezanje elemenata debljine veće od 15 mm. U slučaju postavljanja prikazanog na crtežu E, pogonska jedinica i kružna pila ne smiju biti nagnuti.

Rezanje uskih i kosih elemenata

Kod rezanja s nagnutom pogonskom jedinicom (skošenje) i kod rezanja tankih elemenata (<15 mm), pomaknite dio za vođenje u nizak položaj. Da biste to učinili, otpustite dvije leptir matice i izvucite dio za vođenje. Dio za vođenje umetnite u niskom položaju (crtež F - visoki položaj, crtež G - niski položaj, crtež J - skošenje).

Linearno mjerilo omogućuje jednostavno postavljanje paralelne vodilice na željenu dimenziju. Dvije simetrično smještene stezaljke koriste se za blokiranje položaja vodilice. Sklop klizača je opremljen kutnim mjerilom. U slučaju uzdužnog rezanja, vodilicu treba postaviti tako da ravnina prijanjanja rezanog materijala čini mali kut s ravinom vrtnje kružne pile. Zato ne postavljajte kutnu vrijednost na nula stupnjeva, već malo više, kako se materijal ne bi zaglavio.

Ugradnja produžetka stola

Stolna pila je opremljena dodatnim stolom, koji se montira po potrebi. Za uzdužno rezanje stol mora biti pričvršćen vijcima na strani prihvata. Za podupiranje produžnog stola koristite par dužih podupirača uključenih u set i odgovarajući set vijaka za montažu stola.

Poprečno rezanje

Zahtijeva demontažu dijela za vođenje i odvrtnje 2 vijka s leptir maticama. Izvucite sklop klizača iz kanala za vođenje na kraćoj strani i gurnite ga u kanal na dužoj strani stolne pile.

Kada namjeravate izvoditi operacije poprečnog rezanja, produžni stol se montira s lijeve strane glavnog stola. Za podupiranje stola koristite par kraćih podupirača uključenih u set i odgovarajući set vijaka. Nakon završetka montaže postavite stroj na plosnату, ravnу površinu na dobro osvijetljenom mjestu. Zatim provjerite da pokretni dijelovi i štيتnici kružne pile nisu oštećeni. Okretanjem kružne pile provjerite da pogonski sustav nije blokiran (disk treba se okretati uz blagi otpor) i da kružna pila nije labava u držaču. Zategnite ako je potrebno. Gornji štيتnik treba postaviti tako da u najvišem položaju pogonske jedinice pomični bočni štيتnici budu u kontaktu s ravinom glavnog stola. Donji rub štيتnika pile treba biti paralelno prema površini glavnog stola.

6. Priključivanje na mrežu

Prije spajanja uređaja na izvor napajanja, provjerite odgovara li napon napajanja vrijednosti navedenoj na natpisnoj pločici.

Instalacija napajanja treba biti izvedena u skladu s bitnim zahtjevima za električne instalacije i udovoljavati sigurnosnim zahtjevima. Parametri minimalnog presjeka strujnog kabela i nazivne vrijednosti osigurača ovisno o snazi uređaja navedeni su u donjoj tablici:

Snaga uređaja [W]	Minimalni presjek kabela [mm ²]	Minimalna vrijednost osigurača tipa C [A]
≥2300	2,5	16

Instalaciju treba izvesti ovlašteni električar. Kada koristite produžne kabele, pazite da poprečni presjek nije manji od potrebnog (vidi tablicu). Električni kabel



rasporedite tako da tijekom rada ne bude izložen rezanju. Ne koristite oštećene produžne kablove. Povremeno provjeravajte tehničko stanje kabela za napajanje. Ne povlačite kabel za napajanje.



7. Uključivanje uređaja

Prije pokretanja uređaja bitno je provesti radnje opisane u poglavlju "Priprema za rad".

Tipke za upravljanje strojem nalaze se na lijevoj nozi pile (crtež D). Podignite poklopac prekidača i pritisnite zeleni gumb "I" za pokretanje stroja, crveni gumb "0" za zaustavljanje stroja. Ako je poklopac prekidača spušten, sve što trebate učiniti je rukom pritisnuti crvenu tipku sigurnosnog prekidača. Poklopac će se zakopčati na tijelo uređaja, isključiti stroj i istovremeno blokirati prekidač u položaju "0". Za deblokiranje prekidača, gurnite ga prema gore u označenom smjeru i deblokirajte zasun (crtež D). Podešavanje visine rezanja vrši se ručicom koja se nalazi ispod glavnog stola pile. Spuštanje pogonske jedinice zajedno s reznim diskom vrši se okretanjem ručice u smjeru kazaljke na satu. Pored ručice nalazi se ljestvica dubine koja omogućuje precizno podešavanje visine rezanja. Na bočnim stranama štيتnika pile, ispod stola, simetrično su raspoređene stezaljke za blokadu nagiba pogonske jedinice. Za naginjanje kružne pile, olabavite stezaljke i postavite kut nagiba na kutnom mjerilu. Posljednji korak je čvrsto zatezanje stezних vijaka.

Stolna pila je opremljena termo zaštitom koja štiti motor od pregrijavanja. Ako se pogonska jedinica spontano zaustavi tijekom rada, pričekajte nekoliko minuta i ponovno pokrenite uređaj. Na nogama pile izrađeni su otvori za pričvršćivanje na tlo.



Nemojte boraviti u ravnini rezanja tijekom rada! Za uklanjanje materijala obavezno koristite gurač koji je uključen u opremu stroja. Držite ruke podalje od rotirajućeg zupčastog diska!

8. Uporaba uređaja

Uzdužno piljenje

Rezni disk postavite u vertikalni položaj (na skali kutne vrijednosti 0), prije toga olabavite - a nakon podešavanja - zategnite - blokadu podešavanja. Položaj diska postavlja se odgovarajućim okretanjem ručice za podešavanje položaja pogonske jedinice. Pričvrstite na radni stol paralelnu vodilicu u odgovarajućoj verziji – za nisko ili visoko piljenje. Paralelnu vodilicu pritegnite na željenu veličinu. Vodilica treba biti fiksirana tako da se ne može pomicati rukom. Vodilica se može pričvrstiti na desnu stranu stola pile. Postavljanje vodilice na željenu veličinu olakšava milimetarska skala koja se nalazi na stolu. Vklomite stroj in izvedite rezanje.

Poprečno piljenje

Na crtežu K prikazan je stroj pripremljen za poprečno rezanje. Izvucite klizač vodilice iz kanala za vođenje i gurnite ga u kanal za vođenje na dužoj strani stola. Postavite indikator kutne skale na klizaču podešavanja kutova na 0 stupnjeva. Olabavite leptir matice i namjestite dio za vođenje vodilice tako da razmak između pomičnog štيتnika na lijevoj strani štيتnika pile i dijela za vođenje bude približno 10 mm. Zategnite leptir vijke. Uključite stroj, izvedite operaciju rezanja.

Skošenje

Stolna pila je prilagođena za izradu skošenja (za uzdužno rezanje). Da biste to učinili, otpustite stezaljke, nagnite pogonsku jedinicu u rasponu od 0-45 stupnjeva. Postavite vrijednost na kutnoj skali. Čvrsto pritegnite vijke.

Skošenje u slučaju poprečnog rezanja

Može se postići na dva načina:

- Naginjanjem pogonske jedinice – isto kao za uzdužno rezanje
- Unosom postavki kutova na skali klizača postavljenog ito kao za poprečno rezanje. Ako postoji potreba za skošenjem u dvije ravnine, postavke treba prenijeti na pogonsku jedinicu i na klizač postavljen za poprečno rezanje. Operacije strojne obrade okruglih polufabrikata nisu moguće. U završnoj fazi rezanja potisnite materijal pomoću gurača tako da ruka operatera bude što dalje od opasne zone.

Pričvršćivanje, zamjena kružne pile

Izvadite utikač iz utičnice. Odvrtite vijke koji pričvršćuju poklopac komore kružne pile. Otvorite poklopac. Blokirajte disk specijalnim ključem na način da ga smjestite u stezni prsten. Odvijte stezni vijak lista kružne pile pomoću ravnog ključa (oba ključa su uključena u komplet uređaja). Skinite stezni prsten. Skinite pilu s vretena. Ugradite novi list i ugradite ga obrnutim redoslijedom. Obratite pozornost na smjer rotacije prikazan na listu pile – mora biti u skladu s oznakom na gornjem štيتniku pile.

Zamjena lista pile mora se izvesti vrlo pažljivo. Novi list pile je vrlo oštar i prilikom zatezanja postoji opasnost od ozljede dlanā. Pad lista na tvrdi podlogu uvijek dovodi do lomljenja ploče zuba. Prilikom demontaže lista pile nikada nemojte hvatati vreteno ključevima sa strane unutarnjeg prstena. Ovaj dio stroja je odgovoran za precizno podešavanje reznog diska. Korištenje samozateznog ključa (s velikom silom stezanja) uzrokuje deformaciju površina koje fiksiraju položaj lista pile. Čak i minimalne deformacije uzrokuju pogoršanje, a čak i gubitak funkcionalnih svojstava. Jamstveni zahtjevi koji proizlaze iz takvog postupanja ili rukovanja neće biti uvaženi.

Prilikom svake zamjene lista temeljito očistite komoru lista pile i podmažite pokretne dijelove koji se tamo nalaze. Ako je središnji dio radnog stola istrošen (kao rezultat oštećenja tijekom rezanja), stolna pila se mora predati u servis radi zamjene. Zamjena na svoju ruku ugrožava sigurnost korisnika.

Odabir broja zubaca lista kružne pile za materijal koji se reže:

10-24 – Debelo drvo (tvrdο ili meko), iverica.

Uzdužno rezanje (uzduž vlakana drveta)

18-40 – Tanko drvo, iverica sa ili bez laminatne obloge, drvene obloge. Precizno, brzo rezanje, uzduž ili poprijeko vlakana drveta.

30-80 – Za obloge i završnu obradu ploča, ploča od običnog ili plemenitog drva (jedno- ili dvostrane), tanke ploče, plastiku, pleksiglas. Vrlo precizno rezanje, površina rezanja bez krhotina.

80-120 – Tvrdo drvo, plastične ploče. Vrlo precizno rezanje.

9. Održavanje



Sve radnje održavanja obavljajte dok je uređaj isključen iz izvora napajanja.

Povremeno provjerite tehničko stanje kružne pile:

- provjerite da li na površini nema ogrebotina koje bi ukazivale na pucanje kružne pile,

- provjerite ima li bilo kakvih grešaka pri rezanju karbidnih pločica Redovito čistite komoru kružne pile i temeljito očistite kanal za izbacivanje strugotine. Pila je opremljena sustavom za uklanjanje otpadaka tijekom rezanja, na koji se može spojiti izvlačak strugotine za bolju udobnost rada. Priključni priključak nalazi se na stražnjoj strani stroja.

Očistite otvor za rashladni zrak elektromotora u svakoj prilici.

Redovito čistite cijeli stroj od strugotine. Ovu operaciju najbolje je izvesti pomoću komprimiranog zraka.

Redovito podmažite sve pokretne dijelove strojnim uljem (može se koristiti npr. WD40)

Kod rezanja s velikim posmakom, pila će se isključiti zbog ugrađene zaštite.

10. Zamjenski dijelovi i pribor

Preporučeni listovi kružne pile

Stolna pila je tvornički opremljena listom kružne pile promjera 315 mm, s otvorom od 30 mm i 40 zubaca. Opisan rezni disk ima kataloški broj H31540. Stolna pila se može opremiti listovima kružne pile s više od 80 zubaca kat. br. 31580. Listovi kojima opremamo pile imaju oznaku sigurnosti upotrebe, certifikat br. B/11/473/2000 izdat od strane Instituta za obradu rezanjem u Krakovu. Pila je dizajnirana za rad s listovima kružnih pila DEDRA. Dopušteno je koristiti listove drugih proizvođača uz uvjet da je debljina tijela lista oko 2,1 mm i širina zupca 3,4 mm. Nije dopuštena uporaba listova kružne pile koji značajno odstupaju od navedenih vrijednosti. Listovi kružne pile s više zubaca zahtijevaju primjenu srazmjerno manjih radnih pomaka. Za kupnju rezervnih dijelova i pribora obratite se Dedra Exim servisu. Podaci za kontakt nalaze se na 1. stranici uputa.

Prilikom narudžbe rezervnih dijelova navedite broj PARTIJE koji se nalazi na natpisnoj pločici i broj dijela s montažnog crteža.

opišite oštećeni dio, uz navođenje približnog datuma kupnje uređaja.

Tijekom jamstvenog roka popravci se vrše pod uvjetima navedenim u jamstvenom listu. Molimo pošaljite reklamirani proizvod na popravak u mjesto kupnje (prodavatelj je dužan prihvatiti reklamirani proizvod), pošaljite ga središnjem servisu Dedra Exim ili pošaljite servisu najbližem vašem mjestu stanovanja (popis usluga na www.dedra.pl). Molimo Vas da priložite popunjeni jamstveni list. Nakon isteka jamstvenog roka popravke obavlja središnji servis. Oštećeni proizvod treba poslati u Servis (troškove dostave snosi korisnik).

11. Samostalno otklanjanje kvarova



Prije samostalnog otklanjanja kvarova isključite napajanje uređaja.

Problem	Uzrok	Rješenje
Stroj radi	Kabel za napajanje je neispravno priključen ili oštećen	Dublje ugurati utikač u utičnicu, provjeriti vod za napajanje
	U utičnici nema mrežnog napona	Provjerite napon u utičnici, provjeriti nije li osigurač proradio.
	Oštećeni prekidač	Predati u servis
	Aktivirala se zaštita od preopterećenja	Pričekati nekoliko minuta, pritisnuti sigurnosnu tipku, pokrenuti stroj
Motor se pregrijava	Zagušeni ventilacijski otvori	Očistiti ventilacijske otvore
Stroj se teško pokreće	Komora kružne pile je napunjena piljevinom uslijed začepjenja sustava za prihvat piljevine	Očistiti kanal za izbacivanje piljevine
	Zaribani ležajevi motora	Predati pilu na popravak
Nakon duljeg korištenja stroj gubi snagu, a tijekom rezanja osjeća se miris paljenog drva		Zamijenite list pile novim

12. Komplet uređaja

1. Pogonska jedinica s pločom stola, 2. Noge – 4 kom., 3. Duga šipka - 2 kom. 4. Kratka šipka – 2 kom., 5. Kratka šipka dodatne ploče stola - 2 kom. 6. Duga šipka dodatne ploče stola - 2 kom., 7. Duga vodilica, 8. Dodatna ploča stola - 2 kom., 9. Gurač, 10. Gornji štitičnik kružne pile, 11. Vozni sklop, 12. Ekscentrična stezaljka vodilice s mjerjačem kuta, 13. Letva za vođenje kratka - 2 kom. 14. Ručka za transport - 2 kom. 15. Elastični vod za odvod - 1 kom., 16. Cijevni priključak za odvod - 1 kom., 17. Držač voda za odvod - 1 kom., 18. Nogice – 4 kom., 19. Set vijaka, podložki i matica, 20. Ključ za demontažu kružne pile - 1 kom.

13. Informacija za korisnike o odlaganju električne i elektroničke opreme

(odnosi se na kućanstva)



Ovaj simbol postavljen na proizvode ili popratnu dokumentaciju obavještava da se neispravni električni ili elektronički uređaji ne smiju odlagati s kućnim otpadom. Ispravan postupak u slučaju potrebe za zbrinjavanjem, ponovnom uporabom ili oporobom komponenti sastoji se od prijenosa uređaja na specijalizirano sabirno mjesto, gdje će biti besplatno prihvaćen. Informacije o lokacijama sabirnih točaka otpadne opreme pružaju lokalne vlasti, npr. na svojim web stranicama.

Pravilno zbrinjavanje uređaja omogućuje očuvanje dragocjenih resursa i izbjegavanje negativnog utjecaja na zdravlje i okoliš, do kojeg dolazi zbog mogućnosti da uređaji sadrže opasne tvari, smjese i sastavne dijelove.

Nepravilno odlaganje otpada podliježe kaznama predviđenim relevantnim lokalnim propisima.

Korisnici u zemljama Europske unije: Ako trebate odložiti električnu ili elektroničku opremu, obratite se najbližem prodavaču ili dobavljaču za dodatne informacije.

Odlaganje u zemljama izvan Europske unije: Ovaj simbol vrijedi samo za zemlje Europske unije. Ako trebate zbrinuti ovaj proizvod, obratite se lokalnim vlastima ili trgovcu radi pravilnog zbrinjavanja.

Jamstveni list

na

[Stolna kružna pila]

Kataloški broj: DED7728/DED7729 br. partije:.....

(u daljnjem tekstu Proizvod)

Datum nabavke Proizvoda:

Pečat prodavača

Datum i potpis prodavača:

Izjava Korisnika:

Potvrđujem da sam upoznat s uvjetima jamstva i posljedicama nepoštivanja smjernica sadržanih u Uputama za upotrebu i jamstvenom listu. Upoznat sam s uvjetima ovog jamstva, što potvrđujem svojim potpisom:

.....
Datum i mjesto

.....
Potpis Korisnika

I. Odgovornost za Proizvod

1. Jamac - Dedra Exim Sp. z o.o. sa sjedištem u Pruszkówu, adresa: ul. 3 Maja 8, 05-800 Pruszków, KRS 0000062517, Općinski sud za glavni grad Varšavu u Varšavi, XIV Gospodarski odjel Državnog sudskog registra, PIB 527-020-49-33, osnovni kapital: 100 980.00 PLN.

2. Pod uvjetima navedenim u ovom jamstvenom listu, Jamac daje jamstvo za Proizvod koji dolazi iz Jamčeve distribucije.

3. Odgovornost iz jamstva pokriva samo nedostatke koji proizlaze iz razloga koji su u Proizvodu u trenutku njegove predaje Korisniku.

4. Pod jamstvom, Korisnik stječe pravo na besplatan popravak Proizvoda, ako se kvar otkrije tijekom jamstvenog roka. Način popravka Proizvoda (metoda popravka) ovisi o odluci Jamca. Ako Jamac utvrdi da ga je nemoguće popraviti, Jamac zadržava pravo zamijeniti neispravan element ili cijeli Proizvod ispravnim, smanjiti cijenu Proizvoda ili odstupati od ugovora.

5. U odnosu na Korisnika koji nije potrošač u smislu Zakona od 23. travnja 1964. Građanski zakonik, odgovornost Jamca za štetu koja proizlazi iz ovog jamstva i/ili u vezi s njegovim sklapanjem i izvršenjem, bez obzira na pravni naslov, ograničena je na maksimalnu vrijednost neispravnog Proizvoda.

II. Jamstveni rok

Elementi Proizvoda	Jamstveni rok
Stolna kružna pila	24 mjeseca od datuma kupnje Proizvoda prikazanog u ovom jamstvenom listu

III. Uvjeti korištenja jamstva

1. Predočenje od strane korisnika popunjenog jamstvenog lista Proizvoda i potvrđivanje od strane Korisnika okolnosti kupnje Proizvoda, npr. predočenjem računa, fakture itd. Kako bi učinkovito riješili reklamaciju preporuča se da Korisnik dostavi sve elemente navedene u "Kompletu uređaja" zajedno s Proizvodom za reklamaciju koja se nalazi u Uputama za upotrebu.

2. Poštovanje od strane korisnika preporuka sadržanih u Uputama za uporabu i jamstvenom listu.

3. Jamstvo vrijedi isključivo na području Republike Poljske i EU.

4. Jamstvo ne obuhvaća kvarove Proizvoda nastale posebno kao rezultat:

a. Nepoštivanja od strane Korisnika uvjeta navedenih u Uputama za uporabu, posebno u pogledu pravilnog korištenja, održavanja i čišćenja;

b. Korištenja od strane Korisnika sredstava za čišćenje ili održavanje koja nisu u skladu s Uputama za uporabu;

c. Nepravilnog skladištenja i transporta Proizvoda od strane Korisnika;

d. Neovlaštene izmjene i/ili modifikacije Proizvoda od strane Korisnika koje nisu dogovorene s Jamcem;

e. Korištenja od strane Korisnika potrošnog materijala u Proizvodu koji nije u skladu s Uputama za uporabu.

5. Корисник koji nije potrošač u smislu zakona od 23. travnja 1964. Građanski zakonik gubi jamstvo na Proizvod u kojem:

- je Korisnik je uklonio, promijenio ili oštetio serijske brojeve, oznake datuma i natpisne pločice;

- pečati su oštećeni od strane Korisnika ili pokazuju znakove manipulacije od strane Korisnika.

6. Pozor! Radnje povezane sa svakodnevnim radom Proizvoda, koje proizlaze, između ostalog iz Upute za uporabu Korisnik je dužan provoditi samostalno i o svom trošku.

IV. Procedura reklamacije

1. U slučaju utvrđivanja neispravnog rada Proizvoda, prije podnošenja reklamacije, provjerite jesu li sve radnje navedene posebno u Uputama za uporabu, izvršene ispravno.

2. Preporučujemo podnošenje reklamacije odmah, najbolje u roku od 7 dana od dana uočavanja kvara Proizvoda. Korisnik koji nije potrošač u smislu zakona od 23. travnja 1964. Građanski zakonik gubi prava koja proizlaze iz ovog jamstva ako se reklamacija ne podnese u roku od 7 dana.

3. Reklamacija se može podnijeti, između ostalog, na mjestu kupnje Proizvoda, u jamstvenom servisu ili pismeno na sljedeću adresu: Dedra Exim Sp. z o.o., ul. 3 Maja 8, 05-800 Pruszków.

4. Korisnik može podnijeti reklamaciju putem obrasca dostupnog na web stranici www.dedra.pl. ("Obrazac za reklamaciju").

5. Adrese jamstvenih servisa za pojedine zemlje dostupne su na web stranici www.dedra.pl. U slučaju nedostatka jamstvenog servisa za određenu zemlju, preporuča se slanje reklamacija na sljedeću adresu: Dedra Exim Sp. z o.o. ul. 3 Maja 8, 05-800 Pruszków (Poljska).

6. S obzirom na sigurnost Korisnika, zabranjeno je koristiti neispravan proizvod.

7. Pozor! Korištenje neispravnog Proizvoda opasno je za zdravlje i život Korisnika.

8. Izvršenje obveza koje proizlaze iz jamstva održat će se u roku od 14 radnih dana od dana isporuke Proizvoda koji korisnik reklamira.

9. Prije dostave neispravnog Proizvoda na reklamaciju, preporuča se čišćenje. Preporuča se da se reklamirani Proizvod pažljivo zaštititi od oštećenja tijekom transporta (preporuča se isporuka reklamiranog Proizvoda u originalnom pakiranju).

10. Jamstveni rok se produljuje za vrijeme tijekom kojeg ga Korisnik nije mogao koristiti zbog kvara na Proizvodu obuhvaćenom jamstvom.

Jamstvo ne isključuje, ograničava ili suspendira prava Korisnika koja proizlaze iz odredbi o jamstvu za nedostatke na prodanom artiklu.

Prema čl. 13 sek. 1 i sljed. 2. Uredbe (EU) 2016/679 Europskog parlamenta i Vijeća od 27. travnja 2016. o zaštiti fizičkih osoba u vezi s obradom osobnih podataka i slobodnom kretanju takvih podataka te stavljanju izvan snage Direktive 95/46 /EC, obavještavam vas

1. Administrator Vaših osobnih podataka navedenih u formularu je DEDRA-EXIM sp. z o. o. sa sjedištem u Pruszkówu, ul. 3 Maja 8, 05-800 Pruszków (u daljnjem tekstu: "Administrator").
2. Vaši podaci će se obrađivati isključivo u svrhu provedbe jamstvenog postupka uređaja sukladno čl. 6 st. 1 slovo. b opće uredbe o zaštiti podataka (u daljnjem tekstu: "GDPR") Davanje podataka je dobrovoljno, ali nužno za provedbu jamstvenog postupka.
3. Vaši podaci će se obrađivati za vrijeme trajanja jamstvenog postupka te za potrebe arhiviranja u slučaju potrebe obrane od bilo kakvih potraživanja prema Administratoru, najduže do isteka istih.
4. Vaši podaci mogu se priopćiti samo subjektima koji obrađuju podatke za administratora na temelju pisanog ugovora o povjeravanju obrade osobnih podataka koji između ostalog daje: tehnička služba, održavanje hostinga ili web stranica, IT služba, kurirska tvrtka. Dobavljači Administratora dužni su osigurati sigurnost podataka i ispunjavati uvjete važećih zakona vezanih uz zaštitu osobnih podataka te ne smiju koristiti povjerene osobne podatke u druge svrhe osim onih navedenih u ugovoru s Administratorom.
5. Vaši podaci neće se obrađivati na automatizirani način, uključujući u obliku profiliranja, i neće se prenositi u treću zemlju/međunarodnu organizaciju.
6. Imate pravo pristupa svojim podacima te pravo na ispravak, brisanje, ograničenje obrade, pravo na prijenos podataka, pravo na prigovor u bilo kojem trenutku.
7. Za sva pitanja vezana uz obradu Vaših osobnih podataka od strane Administratora, možete nas kontaktirati na sljedeću e-mail adresu: daneosobowe@dedra.pl;
8. Imate pravo podnijeti pritužbu tijelu nadležnom za zaštitu osobnih podataka

BG Сadržанне

1. Снимки и чертежи
2. Предназначенне на устройството
3. Ограничение на използването
4. Технически данни
5. Подготовка за работа
6. Връзка с мрежата
7. Включване на устройството
8. Използване на устройството
9. Текуща поддръжка
10. Резервни части и принадлежности
11. Самостоятелно отстраняване на неизправности
12. Завършване на устройството
13. Информация за потребителите относно изхвърлянето на електрическо и електронно оборудване
14. Гаранционна карта

Декларацията за съответствие може да бъде намерена в офиса на Dedra Exim Ltd.

Декларацията за съответствие е приложена към ръководството като отделен документ. При липса на декларация за съответствие, моля, свържете се с Dedra Exim Sp. z o.o.

Общите правила за безопасност са включени в ръководството като отделна книжка.

⚠ ПРЕДУПРЕЖДЕНИЕ. Прочетете всички предупреждения, **⚠** обозначени със символа, и всички инструкции. Неспазването на следните предупреждения и инструкции за безопасност може да доведе до токов удар, пожар или сериозно нараняване.

Запазете всички предупреждения и инструкции за бъдеща употреба.

2. Предназначение на устройството

Циркулярът е предназначен за рязане на твърда и мека дървесина, материали на дървесна основа (шперплат, ПДЧ и др.) и пластмаси. Машината позволява извършването на основни операции по рязане на дървени елементи: надлъжно рязане, напречно рязане, рязане под ъгъл, което е описано подробно в следващата част на ръководството.

Допустимо е устройството да се използва при ремонтни и строителни работи, в ремонтни работилници и при любителски работи, при условие че се спазват условията за използване и допустимите условия на работа в инструкциите за експлоатация.

3. Ограничение на използването

Уредът може да се използва само в съответствие с "Допустими условия на работа" по-долу. Всякакви неразрешени промени в механичната и електрическата конструкция, всякакви модификации, всякакви операции, които не са описани в инструкциите за експлоатация, ще се считат за незаконни и ще доведат до незабавна загуба на гаранционни права, а декларацията за съответствие ще бъде анулирана. Всяка употреба, която не е в съответствие с предназначението или не е в съответствие с инструкциите за експлоатация, води до незабавна загуба на гаранционни права.

⚠ ВНИМАНИЕ Шумът, излъчван от машината по време на работа, надхвърля 85 dB(A), поради което един оператор не трябва да работи повече от 4 часа на ден.

Допустими условия на труд	
DED7728 - S2 10 мин.	случайна работа, време за натоварване 10 мин.
DED7729 - S2 6 мин	случайна работа, време за зареждане 6 мин
Машината може да се използва само в затворени помещения с добра вентилация. Не е позволено да използвате или да излагате триона на влага или дъжд.	

4. Технически данни

Модел	DED7728	DED7729
Електрически двигател	индуктивен еднофазен	индуктивен трифазен
Мрежово напрежение [V]	230 ~	400~
Мрежова честота [Hz]	50	50
Номинална мощност на двигателя [W]	2500	3400
Маса [kg]	50	54
Скорост на циркулярния трион [об/мин]	2850	2850
Диаметър на зъбите на циркулярния трион [mm]	315	315
Диаметър на отвора на циркулярния трион [mm]	30,0	30,0
Размери на основната маса [mm]	800 x 550	800 x 550
Допълнителни размери на масата [mm]	800 x 400	800 x 400
Диапазон на отклонение на работната глава	0 - 45°	0 - 45°
Максимална височина на рязане (0°/45°) [mm]	82/58	82/58
Диаметър на отвора на отвора на смукателната връзка [mm]	95 / 30	95 / 30
Степен на защита срещу директен достъп	IP54	IP54
Емисии на шум		
Ниво на звукова мощност L _{WA} [dB(A)]	95,3	95,3
Неопределеност на измерването (K _{WA}) [dB(A)]	4	4

Информация за шума

Емисията на шум е определена в съответствие с EN 1870-19:2013, като стойностите са дадени в таблицата по-горе.

⚠ ВНИМАНИЕ Шумът може да причини увреждане на слуха, винаги носете защита на слуха, когато работите!

Декларираната стойност на общия шум е измерена съгласно стандартен метод за изпитване и може да се използва за сравняване на едно устройство с друго. Обявеното ниво на шума може да се използва и за първоначална оценка на експозицията на шум.

Нивото на шума по време на действителното използване на машината може да се различава от обявените стойности в зависимост от използването на работните инструменти, по-специално от вида на обработвания детайл, и от необходимостта да се определят мерки за защита на оператора. За да се направи точна оценка на експозициите при действителните условия на употреба, трябва да се вземат предвид всички части на работния цикъл, включително периодите, когато оборудването е изключено или когато е включено, но не се използва за работа.

5. Подготовка за работа

ВНИМАНИЕ Извършвайте всички подготвителни работи при изключен от електрическата мрежа уред.

Последователността на сглобяване на триона е показана в чертежите, инструкциите за експлоатация. При сглобяването се уверете, че са доставени всички компоненти, вижте завършването на машината.

Монтаж на циркулярния трион

ВНИМАНИЕ Когато монтирате циркулярния трион, носете ръкавици, за да избегнете нараняване на ръцете си от остриите остриета на триона.

Използвайте циркулярни триони, чиито външен и вътрешен диаметър са в съответствие с техническите данни. С помощта на отвертка отстранете 4-те винта, закрепващи капака на камерата на циркуляра, повдигнете страничния панел на капака, застопорете острието и отстранете винта за натиск (лява резба) с плосък ключ.

и отстранете фланца за налягане. Свалете циркулярния диск и монтирайте новия, като се уверите, че посоката на въртене на диска е в съответствие с посоката на въртене, указана на горния предпазител на диска. Поставете отново фланцата за налягане и затегнете винта за налягане.

Монтиране и регулиране на клина за разделяне (фиг. В).

- Отвийте 6-те винта, закрепващи вложката на масата, и я отстранете.
- Поставете клина за разцепване в захващащото гнездо, като преди това разхлабете затягащата гайка.
- Леко затегнете описаната гайка и поставете клина за разцепване така, че най-високата точка на клина да е поне 1 mm, но не повече от 5 mm под най-високата точка на циркуляра. (Фиг. А)
- Най-малкото разстояние между най-близката до триона част на клина и триона беше 3 mm, а нито една точка от клина за разцепване не беше на повече от 8 mm от триона, измерено по радиуса на триона.
- Затегнете здраво затягащата гайка с помощта на предоставения гаечен ключ.
- Разделителният клин трябва да е в една линия с режещия диск, за да се предотврати заклещване на детайла.

Задаване на оптимална височина на диска:

- Разхлабете двете гайки на колянвия болт с помощта на гаечен ключ размер 17 (фиг. 3)
- Преместете гайките на винта на колянвия вал от точка А в точка В (фиг. I), колкото е възможно по-близо до рамото на колянвия вал. Това действие ще позволи на циркулярния диск да се разгъне до оптималната височина.

Монтиране на капака на диска

Монтирайте щита върху опорната част на разцепващия клин, поставете болта, който е оста на въртене на щита, през отвора на щита и клина. Поставете гайка на болта и го затегнете, така че щитът автоматично да се върне в изходно положение. Монтирайте единия край на маркуча за отвеждане на стружките към щита, а другия - към връзката.

Монтаж на прахоулавяне

Връзката за отвеждане на стружките се монтира към долния предпазител на неподвижния циркуляр с помощта на четири винта. Свържете аспиратора за стружки към конектора с помощта на подходящ свързващ маркуч. Отворът с по-малък диаметър е свързан с отвора на предпазителя на триона с помощта на маркуч.

Монтаж на паралелния водач:

В случай на разрязване, комплектът паралелни водачи трябва да се постави в прореза на по-късия край на основната маса (фиг. Д). Водещата част на паралелния водач, показана на фиг. Д, е настроена за рязане на детайли с дебелина, по-голяма от 15 mm. В случая на настройката, показана на фиг. Е, задвижващият агрегат и циркулярният трион не трябва да се накланят.

Рязане на тесни и диагонални парчета

При рязане с наклонен задвижващ модул (косо) и при рязане на тънки детайли (<15 mm) преместете водещата секция в долно положение. За целта разхлабете двете крилчати гайки и изкарайте водещата част. Плъзнете направляващата част в ниско положение (фиг. F - високо положение, фиг. G - ниско положение, фиг. J - скосяване).

Линейната скала улеснява настройването на паралелния плъзгач до желания размер. За фиксиране на положението на плъзгача се използват две симетрично разположени скоби. Плъзгачът е оборудван с ъглова скала. В случай на надлъжно рязане плъзгачът трябва да се позиционира така, че равнината на рязания материал да образува лек ъгъл с равнината на триона. Поради това ъгълът не трябва да се настройва на нула градуса, а малко повече, за да се избегне заклещване на материала.

Монтаж на елемента за удължаване на масата

Трионът е оборудван с допълнителна маса, която може да се монтира според нуждите. В случай на рязане по дължина, масата трябва да бъде завинтена от страната на приемане. За поддържане на разтегателната маса използвайте чифт от предоставените по-дълги скоби; и подходящ комплект винтове за монтиране на масата.

Междусекторни

Изисква се демонтиране на направляващата част и отстраняване на 2 винта с крилчати гайки. Плъзнете плъзгача от направляващия канал на по-късата страна и го вкарайте в канала на по-дългата страна на триона. Когато възнамеряваме да извършваме операции по напречно рязане, монтираме удължителната маса от лявата страна на основната маса. Използвайте предоставените двойка по-къси скоби и подходящ комплект винтове, за да подпрете масата. След сглобяването поставете машината на плоска и равна повърхност на добре осветено място. След това проверете дали движещите се части и предпазителите на циркулярния

трион не са повредени. При завъртане на циркулярния трион проверете дали задвижващата система не е блокирана (циркулярният диск трябва да се върти с леко съпротивление) и дали циркулярният трион не е хлабав в дръжката. При необходимост затегнете. Горният предпазител трябва да бъде разположен така, че при най-високата настройка на задвижващия блок подвижните странични предпазител да са в контакт с равнината на основната маса. Долният ръб на предпазителя на триона трябва да е успореден на повърхността на основната маса.

6. Свързване към мрежата

Преди да свържете уреда към източник на захранване, се уверете, че захранващото напрежение отговаря на стойността, посочена на табелката. Инсталацията за електрозахранване трябва да бъде изградена в съответствие със съществените изисквания за електрически инсталации и да отговаря на изискванията за безопасност при употреба. Параметрите на минималното сечение на захранващия кабел и номиналната стойност на предпазителя в зависимост от мощността на уреда са дадени в таблица по-долу:

Единична мощност [W]	Минимално напречно сечение на кабела [mm ²]	Минимална стойност на предпазител тип C [A]
≥2300	2,5	16

Монтажът трябва да се извърши от квалифициран електротехник. Ако се използва удължител, трябва да се внимава напречното сечение на проводника да не е по-малко от необходимото (вж. таблица). Електрическият кабел трябва да бъде положен така, че да не бъде изложен на порязвания по време на работа. Не използвайте повредени удължители. Периодично проверявайте състоянието на захранващия кабел. Не дърпайте захранващия кабел.

7. Включване на устройството

ВНИМАНИЕ Преди да стартирате уреда, задължително трябва да извършите стъпките, описани в глава "Подготовка за работа".

Бутоните за управление на машината са разположени на левия крак на триона (фиг. D). Повдигнете капака на превключвателя и натиснете зеления бутон "I", за да стартирате машината, а червеният бутон "0" се използва за спиране на машината. Когато капакът на превключвателя е спуснат, просто натиснете с ръка червения бутон на предпазния превключвател. Клапата ще се закрепят за корпуса, което ще доведе до изключване на машината и същевременно ще блокира превключвателя в положение "0". За да отключите превключвателя, плъзнете го нагоре в указаната посока и отключете ключалката (фиг. Г). Височината на рязане се регулира с помощта на манивелата, разположена под основната маса на триона. Задвижващият агрегат и режещият диск се спускат чрез завъртане на манивелата по посока на часовниковата стрелка. До манивелата е разположена скала за дълбочина, която позволява прецизно настройване на височината на рязане. Отстрани на предпазния кожух на циркуляра, под масата, симетрично са разположени скобите на блокировката на наклона на задвижващия блок. За да наклоните циркуляра, разхлабете скобите и задайте стойността на ъгъла на наклона върху скалата за ъглите. Последната стъпка е да затегнете здраво стягащите винтове.

Трионът е оборудван с термична защита, която предпазва двигателя от прегряване. Ако задвижващият модул спре автоматично по време на работа, изкарайте няколко минути и рестартирайте машината. В краката на триона има отвори за закрепване към земята.

ВНИМАНИЕ Не оставяйте в равнината на рязане по време на работа! За отстраняване на материала е необходимо да се използва буталото, предоставено с машината. Избягвайте да доближавате ръцете си до въртящия се зъбен диск!

8. Използване на устройството

Надлъжно рязане

Настройте режещия диск във вертикално положение (0 на скалата за ъгли стойности), като първо разхлабете и след това затегнете блокировката за настройка. Настройте позицията на острието чрез завъртане на манивелата за регулиране на позицията на задвижващия блок. Монтирайте паралелен водач на работната маса в съответната версия за ниско или високо рязане. Затегнете паралелния водач до желания размер. Водачът трябва да е фиксиран така, че да не може да се премества с ръка. Водачът може да се закрепят от дясната страна на масата на триона. Милиметровата скала на масата улеснява настройването на размера на водача. Включете машината и извършете операцията по рязане.

Кръстосано рязане

На фиг. K показва машината, подготвена за напречно рязане. Издърпайте плъзгача на направляващото плъзгало от направляващия канал и го вкарайте в направляващия канал от по-дългата страна на масата. Настройте индикатора за скалата на ъгъла на плъзгача на 0 градуса. Разхлабете крилчатите гайки и поставете направляващата част на плъзгача така, че разстоянието между подвижния предпазител от лявата страна на предпазителя на триона и направляващата част да е приблизително 10 mm. Затегнете винтовете с палец. Включете машината и извършете операцията по рязане.

Изравняване

Трионът е проектиран за скосяване (за рязане по дължина). За целта разхлабете скобите, наклонете задвижващия модул в диапазона 0-45 градуса. Задайте стойността на скалата на ъгъла. Затегнете здраво винтовете.

Скосяване за напречно рязане

Това може да се постигне по два начина:

1. Чрез наклоняване на задвижващия модул, както при рязане
2. Чрез въвеждане на ъгловите настройки на скалата на плъзгача, зададени като за напречно рязане. Ако е необходимо да се правят скосявания в две равнини, настройките трябва да се прехвърлят към задвижващия блок и към плъзгача, настроен за напречно рязане.

⚠ ВНИМАНИЕ Не са възможни операции за обработка на кръгли заготовки.

Във финалната фаза на рязането избутвайте материала с буталото, така че ръката на оператора да се отдалечи от опасната зона.

Фиксиране, подмяна на циркулярния диск

Извадете щепсела от гнездото. Отвийте винтовете, закрепващи капака на камерата на циркуляра. Наклонете капака. Заклучете острието със специалния ключ, като го поставите в пръстена за натиск. Отвийте винта за натиск на циркуляра с помощта на гаечен ключ (двата ключа са доставени с машината). Свалете притискателния пръстен. Свалете триона от шпинделата. Поставете новия циркулярен диск и го монтирайте в обратен ред. Спазвайте посоката на въртене, показана на циркулярния трион - тя трябва да съответства на маркировката върху горния капак на триона. Операцията по смяна на циркулярния трион трябва да се извършва много внимателно. Новият трион е много остър и има опасност от нараняване на ръката при затыгане. Падането на триона върху твърда повърхност винаги води до счупване на зъбната пластина. При разглобяване на циркулярния трион никога не трябва да се хваща с гаечния ключ шпинделът от страната на вътрешния пръстен. Тази част от машината отговаря за точното позициониране на режещия диск. Използването на самозатягащ се ключ (с голяма сила на затыгане) води до деформация на фиксиращите повърхности на триона. Дори минимални деформации водят до влошаване или дори до загуба на експлоатационни качества. Гаранционни претенции, произтичащи от този вид работа или експлоатация, няма да бъдат приети. При всяка подмяна на циркуляра почистете добре камерата на циркуляра и смажете движещите се части, които се намират там. Ако средната част на масата на циркуляра е износена (в резултат на повреда по време на рязане), върнете циркуляра в сервисния център за подмяна. Самостоятелната му подмяна представлява опасност за безопасността.

Избор на броя на зъбите на циркулярния трион за материала, който ще се реже:

10-24 - Груба дървесина (твърда или мека), ПДЧ.

Надлъжно рязане (по дължината на дървесината)

18-40 - Тънък дървен материал, теснозърнест панел със или без ламинирано покритие, дървени покрития. Прецизно рязане, бързо, по дължината или напречно на дървесината.

30-80 - За покриване и довършване на дъски, дъски от обикновена или благородна дървесина (едностранно или двустранно), тънки дъски, пластмаса, плексиглас. Много прецизно рязане, режеща повърхност без задиране.

80-120 - Твърда дървесина, пластмасови панели. Много прецизно рязане.

9. Рутинна поддръжка

⚠ ВНИМАНИЕ Извършвайте всички операции по обслужването на устройството при изключено захранване.

Периодично проверявайте състоянието на циркулярния трион:

- проверете за драскотини по повърхността, които показват, че циркулярният диск се е напукал,

- проверете дали няма дефекти при рязане на твърдосплавните вложки. Редовно почиствайте камерата на циркулярния трион, старателно почиствайте канала за изхвърляне на стружките. Трионът е оборудван със система за изхвърляне на изкопавания материал по време на рязане, към която може да се свърже стружкоуловител, за да се подобри комфортът на работа. Присъединителният отвор се намира в задната част на машината. Почиствайте изхода за охлаждащ въздух на електродвигателя при всяка възможност.

Редовно почиствайте цялата машина от стърготини. Най-добре е това да стане със състен въздух.

Редовно смазвайте всички движещи се части с машинно масло (може да се използва напр. WD40).

Когато режете с висока скорост на подаване, трионът се изключва поради монтираното предпазно устройство.

10. Резервни части и аксесоари

Препоръчани циркулярни триони

Пилата е фабрично оборудвана с циркуляр с диаметър 315 mm, отвор 30 mm и брой зъби 40. Този диск за трион има каталожен номер H31540. Трионът може да бъде оборудван с циркуляри с по-голям брой зъби - 80, кат. № 31580. Пилите, с които ги оборудваме, са снабдени със сертификат за безопасност на употребата № B/11/473/2000, издаден от Института за режещи машини в Краков. Трионът е проектиран да работи с циркуляри DEDRA. Допустимо е използването на триони на други производители, при условие че дебелината на корпуса на триона е приблизително 2,1 mm, а ширината на зъба е 3,4 mm. Не се разрешава използването на циркулярни триони, които се отклоняват значително от посочените стойности. Циркулярните триони с по-голям брой зъби изискват пропорционално по-ниски работни подавания.

За закупуване на резервни части и аксесоари се свържете с Dedra Exit Service. Данни за контакт можете да намерите на страница 1 от настоящото ръководство.

Когато поръчвате резервни части, посочете номера на партидата върху табелката с имената и номера на частта върху чертежа на сглобяването.

По време на гаранционния период ремонтите се извършват в съответствие с условията на гаранционната карта. Моля, предайте рекламирания продукт за ремонт на мястото на покупката (продавачът е длъжен да приеме рекламирания продукт), изпратете го до централния сервис на Dedra Exit или го изпратете до сервиса, който е най-близо до вашето местоживее (списък на сервисите на www.dedra.pl). Моля, приложете попълнената гаранционна карта. След изтичане на гаранционния срок ремонтите се извършват от централния сервис. Дефектния продукт трябва да бъде изпратен на сервиса (транспортните разходи се поемат от потребителя).

11. Независимо отстраняване на неизправности

⚠ ВНИМАНИЕ Изключете уреда от електрическата мрежа, преди да извършвате самостоятелно отстраняване на неизправности.

Проблем	Причина	Решение
Машината работи	Захранващият кабел е неправилно свързан или повреден	Вкарайте щепсела по-дълбоко в контакта, проверете захранващия кабел
	В контакта няма мрежово напрежение	Проверете напрежението в контакта и вижте дали предпазителят не е сработил.
	Дефектен преклювачател	Връщане в експлоатация
	Лечението с претоварване работи	Изчакайте няколко минути, натиснете бутона за безопасност и стартирайте машината.
Двигателят прегрява	Блокирани вентилационни отвори	Почистете вентилационните отвори
Машината се движи трудно	Камерата на циркуляра е пълна със стърготини поради запушване на системата за събиране на стърготини	Почистете канала за събиране на стърготини
	Запечатани лагери на двигателя	Предайте триона за ремонт
Машината губи мощност след дълъг период на употреба, при рязане се усеща миризма на горящо дърво		Заменете циркулярния трион с нов

12. Завършване на устройството

1. Задвижващо устройство с плот, 2. крака - 4 бр., 3. дълга греда - 2 бр., 4. Къс бар - 2 бр., 5. допълнителен бар за плота на масата - къс - 2 бр., 6. Дълъг допълнителен плот за маса - 2 бр., 7. Дълъг водещ прът, 8. Допълнителен плот за маса - 2 бр., 9. бутало, 10. горен капак за циркуляр, 11. 12. ексцентрична скоба на водача с ъгломер, 13. къса водеща шина - 2 бр. 14. Транспортна дръжка - 2 бр. 15. маркуч за екстрактор - 1 бр. 16. присъединителен накрайник за екстрактор - 1 бр. 17. държач за маркуч за екстрактор - 1 бр. 18. крачета - 4 бр. 19. комплект болтове, шайби и гайки, 20. ключ за разглобяване на циркуляра - 1 бр.

13. информация за потребителите относно изхвърлянето на електрическо и електронно оборудване

(засяга домакинствата)



Символът, изобразен върху продуктите или придружаващата ги документация, указва, че дефектното електрическо или електронно оборудване не трябва да се изхвърля заедно с битовите отпадъци. Ако трябва да изхвърлите, да използвате повторно или да възстановите компоненти, е правилно да ги занесете в специализиран пункт за събиране, където ще бъдат приети безплатно. Информация за местоположението на пунктовете за събиране на употребявано оборудване се предоставя от местните власти, например на техните уебсайтове.

Правилното рециклиране на устройствата ви позволи да спестите ценни ресурси и да избегнете отрицателни въздействия върху здравето и околната среда в резултат на възможното наличие на: опасни вещества, смеси и компоненти в оборудването.

Неправилното изхвърляне на отпадъци е свързано с риск от санкции съгласно съответните местни разпоредби.

Потребители в страни от ЕС: Ако трябва да изхвърлите електрическо или електронно оборудване, моля, свържете се с най-близкия пункт за продажба или с вашия доставчик, който ще ви предостави допълнителна информация.

Изхвърляне в страни извън Европейския съюз: Този символ се отнася само за страните от Европейския съюз. Ако желаете да изхвърлите този продукт, моля, свържете се с местните власти или с търговеца за правилния начин на изхвърляне.

Гаранционна карта

Номер на поръчка: DED7728, DED7729 Номер на партида:

(наричан по-долу "Продуктът")

Дата на закупуване на Продукта:

Печат на продавача

Дата и подпис на продавача:

Изявление на потребителя:

Потвърждавам, че съм информиран за условията на гаранцията и за последиците от неспазване на инструкциите, съдържащи се в инструкциите за експлоатация и гаранционната карта. Запознат съм с условията на тази гаранция, което потвърждавам с подписа си:

Дата и място Подпис на потребителя

I. Отговорност за продукт

- поръчителят - Dedra Exim Sp. z o.o. със седалище в Прушков, адрес: ул. 3 Maja 8, 05-800 Pruszków, KRS 0000062517, Окръжен съд за столицата Варшава, ул. Седалище на Окръжния съд за столицата Варшава във Варшава, 14-то търговско отделение на Националния съдебен регистър, NIP 527-020-49-33, акционерен капитал: 100 980,00 PLN.
- При условията, посочени в тази гаранционна карта, Гарантът предоставя гаранция за Продукта, който се разпространява от Гаранта.
- Отговорността по гаранцията покрива само дефекти, възникнали поради причини в Продукта в момента на доставката му на Потребителя.
- По силата на гаранцията Потребителят има право на безплатен ремонт на Продукта, ако дефектът се е проявил по време на гаранционния период. Начинът на ремонт на Продукта (метод на ремонт) зависи от решението на Гаранта. Ако Гарантът прецени, че ремонтът не е възможен, той си запазва правото да замени дефектния елемент или целия Продукт с такъв без дефекти, да намали цената на Продукта или да се откаже от договора.
- по отношение на потребител, който не е потребител по смисъла на Закона от 23 април 1964 г. Гражданския кодекс, отговорността на Гаранта за вреди, произтичащи от тази гаранция и/или във връзка с нейното сключване и изпълнение, независимо от правния титул, е ограничена до максималния размер на стойността на дефектния Продукт.

II. Гаранционен срок

Елементи на продукта	Продължителност на гаранционната защита
Циркулярен трион	24 месеца от датата на закупуване на Продукта, както е посочено в тази гаранционна карта
Циркулярен трион	Компоненти, които не се покриват от гаранцията

III. Условия за упражняване на гаранцията

- Представяне от страна на Потребителя на попълнена гаранционна карта на Продукта и обосноваване от страна на Потребителя на обстоятелствата по закупуването на Продукта, напр. чрез представяне на касова бележка, фактура и т.н. За да се извърши ефективно рекламацията, се препоръчва Потребителят да представи заедно с Продукта за рекламация всички елементи, посочени в "Комплектоване на оборудването", съдържащо се в Ръководството за потребителя.
- спазването от страна на потребителя на препоръките, съдържащи се в инструкциите за експлоатация и гаранционната карта.
- Гаранцията обхваща само територията на Република Полша и ЕС.
- Гаранцията не покрива дефекти на Продукта, причинени по-специално от:
 - Неспазване от страна на потребителя на условията, посочени в инструкциите за експлоатация, по-специално по отношение на правилната експлоатация, поддръжка и почистване;
 - Използване от страна на потребителя на продукти за почистване или поддръжка, които не са в съответствие с инструкциите за експлоатация;
 - Неправилно съхранение и транспортиране на Продукта от страна на Потребителя;
 - Произволни промени и/или модификации на Продукта от страна на Потребителя, които не са били съгласувани с Гаранта;
 - Използване от страна на Потребителя на консумативи в Продукта, които не са в съответствие с Инструкцията за експлоатация.
- Потребител, който не е потребител по смисъла на Закона от 23 април 1964 г. Гражданския кодекс, губи гаранцията за Продукта, в който:
 - серийните номера, обозначенията за дата и табелките с имената са били отстранени, променени или повредени от Потребителя;
 - пломбите са били повредени от потребителя или носят следи от манипулация от страна на потребителя.
- Внимание! Дейностите, свързани с ежедневната експлоатация на Продукта, произтичащи, наред с другото, от Инструкциите за експлоатация, се извършват от Потребителя за негова/нейна сметка.

IV. Процедура за подаване на жалби

Ако се установи неизправност на Продукта, уверете се, че всички стъпки, посочени по-специално в Инструкцията за експлоатация, са извършени правилно, преди да подадете рекламацията.

- Препоръчва се жалбата да се подаде незабавно, за предпочитане в рамките на 7 дни от датата на забелязване на дефекта на Продукта. Потребител, който не е потребител по смисъла на Закона от 23 април 1964 г. Гражданския кодекс губи правата си по тази гаранция в случай, че не съобщи за рекламация в срок от 7 дни.
- Жалби могат да се подават, *inter alia*, на мястото на закупуване на Продукта, в гаранционното обслужване или в писмен вид на следния адрес: Dedra Exim Sp. z o.o., ул. 3 Maja 8, 05-800 Pruszków.
- Можете да подадете рекламацията, като използвате формуляра, наличен на адрес www.dedra.pl. ("Формуляр за гаранционна рекламация").
- Адресите на гаранционните служби за отделните държави са достъпни на адрес www.dedra.pl. Ако за дадена държава няма гаранционна служба, гаранционните претенции трябва да се изпращат на следния адрес: Dedra Exim Sp. z o.o. ul. 3 Maja 8, 05-800 Pruszków (Полша).
- С оглед на безопасността на Потребителя е забранено да се използва дефектен Продукт.
- Внимание! Използването на дефектния Продукт е опасно за здравето и живота на Потребителя.
- изпълнението на задълженията по гаранцията се извършва в рамките на 14 работни дни, считано от датата на доставка на рекламирания Продукт от Потребителя.
- Препоръчително е да почистите дефектния Продукт, преди да го предадете за рекламация. Препоръчително е да защитите внимателно претендиращия Продукт от повреда при транспортиране (препоръчително е да доставите претендиращия Продукт в оригиналната му опаковка).
- Гаранционният срок се удължава с времето, през което Потребителят не е могъл да използва Продукта, обхванат от гаранцията, поради неговия дефект.
- Гаранцията не изключва, не ограничава и не спира правата на потребителя съгласно разпоредбите на гаранцията за дефекти на продадените стоки.

В съответствие с член 13, параграфи 1 и 2 от Регламент (ЕС) 2016/679 на Европейския парламент и на Съвета от 27 април 2016 г. относно защитата на физическите лица във връзка с обработването на лични данни и относно свободното движение на такива данни и за отмяна на Директива 95/46/ЕО ("ОРЗД"), с настоящото Ви информираме, че

- Администраторът на Вашите лични данни, посочени във формуляра е DEDRA-EXIM sp. z o.o. със седалище в Прушков, на ул. 3 Maja 8, 05-800 Прушков (по-нататък: „Администратор“).
- Вашите лични данни ще се обработват изключително с цел провеждане на гаранционната процедура на устройството съгласно ст. 6 ал. 1 буква "б" от Общия регламент за защита на личните данни (по-нататък: „ОРЗД“) Посочване на данните е доброволно, но е необходимо за провеждане на гаранционната процедура.
- Вашите лични данни ще се обработват през срока на разглеждането на провеждане на гаранционната процедура и за архивни цели при необходимост от защита от евентуалните претенции към Администратора не по-дълго отколкото до датата на давността им.
- Вашите лични данни могат да се обявяват изключително на операторите, обработващи данните в полза на Администратора въз основа на писмен договор за възлагане на обработването на личните данни, предоставящи, м.др. услуги по технически сервиз, хостинг или обслужване на уеб-сайта, по IT обслужване, на куриерска служба. Доставчиците на Администратора са задължени да осигурят защита на личните данни и да отговорят на изискванията на действащото законодателство, свързано със защита на личните данни и не могат да използват доверените им лични данни за целите, различни от определените в договор с Администратора.
- Вашите данни няма да бъдат обработвани по автоматизиран начин, в това число във формата на профилиране, и няма да се предоставят в трета страна/международна организация.
- Имате право на достъп до съдържанието на личните си данни и право всеки момент да ги коригирате, изтриете, ограничите обработването им, право да прехвърляте данните, право да подадете възражение.
- По всякакви въпроси, свързани с обработването на Вашите лични данни от Администратора можете да се свържете на електронен адрес: daneosobowe@dedra.pl;
- Имате право да подадете жалба до органа, компетентен относно въпросите за защита на личните данни;

UA3міст

- Фотографії та малюнки
- Призначення пристрою
- Обмеження щодо використання
- Технічні характеристики
- Підготовка до роботи
- Підключення до мережі
- Увімкнення пристрою
- Використання пристрою
- Регулярне технічне обслуговування
- Запасні частини та аксесуари
- Самостійне усунення несправностей
- Завершення роботи пристрою
- інформація для користувачів щодо утилізації електричного та електронного обладнання
- Гарантійний талон

Декларация відповідності додається до інструкції окремим документом. У разі відсутності декларації відповідності, будь ласка, зверніться до компанії Dedra Exim Sp. z o.o.

Загальні положення з техніки безпеки викладені в окремій брошурі.

⚠ ПОПЕРЕДЖЕННЯ. Прочитайте всі попередження, позначені цим **⚠** символом, та всі інструкції. Недотримання наведених нижче попереджень та інструкцій з техніки безпеки може призвести до ураження електричним струмом, пожежі або серйозних травм.

Зберігайте всі попередження та інструкції для подальшого використання.

2. Призначення пристрою

Циркулярна пила призначена для різання твердої та м'якої деревини, деревних матеріалів (фанера, ДСП тощо) і пластиків. Верстат дозволяє виконувати основні операції розкрою дерев'яних елементів: поздовжнє пиляння, поперечне пиляння, торцювання, що детально описано в наступній частині інструкції.

Допускається використання пристрою в ремонтно-будівельних роботах, ремонтних майстернях і аматорських роботах за умови дотримання умов використання і допустимих умов роботи, викладених в інструкції з експлуатації.

3. Обмеження щодо використання

Прилад можна використовувати тільки відповідно до "Допустимих умов експлуатації", наведених нижче. Будь-які несанкціоновані зміни в механічній та електричній конструкції, будь-які модифікації, будь-які операції, не описані в інструкції з експлуатації, вважатимуться незаконними і призведуть до негайної втрати гарантійних прав, а Декларація про відповідність буде анульована. Будь-яке використання не за призначенням або з порушенням інструкції з експлуатації призведе до негайної втрати гарантійних прав.

⚠ УВАГА Шум, який видає машина під час роботи, перевищує 85 дБ(А), тому один оператор не повинен працювати більше 4 годин на день.

Допустимі умови праці

DED7728 - S2 10 хв випадкова робота, час завантаження 10 хв
DED7729 - S2 6 хв випадкова робота, час завантаження 6 хв
Машину можна використовувати тільки в закритих приміщеннях з хорошою вентиляцією. Забороняється експлуатувати пилу або піддавати її впливу вологи або дощу.

4. Технічні характеристики

Модель	DED7728	DED7729
Електродвигун	індуктивний однофазний	індуктивний-трифазний
Напруга мережі [В]	230 ~	400~
Частота мережі [Гц]	50	50
Номинальна потужність двигуна [Вт]	2500	3400
Маса [кг]	50	54
Частота обертання циркулярної пилки [об/хв]	2850	2850
Діаметр зуба дискової пилки [мм]	315	315
Діаметр отвору циркулярної пилки [мм]	30,0	30,0
Розміри базового столу [мм]	800 x 550	800 x 550
Додаткові розміри столу [мм]	800 x 400	800 x 400
Діапазон відхилення робочої головки	0 - 45°	0 - 45°
Макс. висота різання (0°/45°) [мм]	82/58	82/58
Діаметр отвору патрубка витяжного патрубка [мм]	95 / 30	95 / 30
Ступінь захисту від прямого доступу	IP54	IP54
Емісія шуму		
Рівень звукової потужності L_{WA} [дБ(А)]	95,3	95,3
Невизначеність вимірювання (K_{WA}) [дБ(А)]	4	4

Інформація про шум

Рівень шуму був визначений відповідно до стандарту EN 1870-19:2013, значення наведені в таблиці вище.

⚠ УВАГА Шум може призвести до пошкодження слуху, завжди використовуйте засоби захисту органів слуху під час роботи!

Заявлене значення загального шуму було виміряно до стандартного методу тестування і може використовуватися для порівняння одного пристрою з іншим. Заявлений рівень шуму також можна використовувати для початкової оцінки впливу шуму.

Рівень шуму під час фактичного використання верстата може відрізнятись від заявлених значень, залежно від використання робочих інструментів, зокрема типу заготовки, і необхідності визначення заходів для захисту оператора. Для точної оцінки впливу в реальних умовах використання необхідно враховувати всі частини робочого циклу, включаючи періоди, коли обладнання вимкнене або коли воно увімкнене, але не використовується для роботи.

5. Підготовка до роботи

⚠ УВАГА Всі підготовчі роботи виконуйте, відключивши прилад від мережі електроживлення.

Послідовність складання пилки показана на кресленнях, в інструкції з експлуатації. Під час збирання переконайтеся, що всі компоненти є в наявності, див. комплектацію машини.

Встановлення циркулярної пилки

⚠ УВАГА Під час встановлення циркулярної пилки надягайте рукавички, щоб уникнути поранення рук гострими пиляльними дисками.

Використовуйте циркулярні пилки, зовнішній і внутрішній діаметри яких відповідають технічним характеристикам. За допомогою викрутки відкрутіть 4 гвинти, що кріплять кришку пиляльної камери, підніміть бічну панель кришки, зафіксуйте диск і відкрутіть затискний гвинт (ліва різьба) за допомогою плоского ключа

і зніміть притисний фланець. Зніміть пиляльний диск і встановіть новий, переконавшись, що напрямком обертання диска збігається з напрямком обертання, зазначеним на верхньому захисному кожусі. Встановіть на місце притисний фланець і затягніть притисний гвинт.

Встановлення та регулювання розклинювального клина (рис. С).

- Відкрутіть 6 гвинтів, що кріплять вставку столу, зніміть її.
- вставте розрізний клин в затискне гніздо, попередньо послабивши затискну гайку.
- Злегка затягніть описану гайку і розташуйте розрізний клин таким чином, щоб найвища точка клина була щонайменше на 1 мм, але не більше ніж на 5 мм нижче найвищої точки циркулярної пилки (мал. А).
- Найменша відстань між найближчою до пилки частиною клина і пилкою становила 3 мм, і жодна точка розщеплення клина не була віддалена від пилки більше ніж на 8 мм, якщо вимірювати по радіусу пилки.
- Міцно затягніть затискну гайку за допомогою ключа з комплекту.
- Щоб запобігти заклинюванню заготовки, розрізний клин повинен знаходитися на одній лінії з відрізним диском.

Встановлення оптимальної висоти диска:

- Відкрутіть дві гайки на кривошипному болті за допомогою гайкового ключа на 17 (мал. Н)
- Перемістіть гайки на кривошипному гвинті з точки А в точку В, (рис. І) якомога ближче до кривошипа. Це дозволить витягнути пиляльний диск на оптимальну висоту.

Встановлення кришки диска

Встановіть щиток на опорну частину розклинюючого клина, вставте болт, який є віссю обертання щитка, через отвір щитка і клина. Надягніть гайку на болт і затягніть його так, щоб захисний екран автоматично повернувся у вихідне положення. Приєднайте один кінець шланга для відведення стружки до екрана, а інший - до з'єднання.

Встановлення пиловідведення

З'єднання для відведення стружки кріпиться до нижнього захисного кожуха стаціонарної циркулярної пилки чотирма гвинтами. Підключіть стружкознімач до роз'єму за допомогою відповідного з'єднувального шланга. Отвір меншого діаметру з'єднаний шлангом з отвором на захисному кожусі пилки.

Встановлення паралельної направляючої:

У разі розрізання паралельну напрямну необхідно вставити в паз на короткому краю основного столу (рис. Е). Напрямна секція паралельної направляючої, показана на рис. Е, налаштована для різання заготовок товщиною більше 15 мм. У разі налаштування, показаного на рис. Е, приводний блок і циркулярна пила не повинні бути нахилени.

Різнання вузьких і діагональних деталей

Під час різання під нахилом приводного блоку (під кутом) і при різанні тонких заготовок (<15 мм) перемістіть напрямну секцію в нижнє положення. Для цього ослабте дві барашкові гайки і висуньте направляючу частину. Перемістіть направляючу частину в нижнє положення (мал. F - верхнє положення, мал. G - нижнє положення, мал. J - зняття фаски).

Лінійна шкала дозволяє легко встановити паралельну лінійку на потрібний розмір. Два симетрично розташовані затискачі використовуються для фіксації положення каретки. Супорт оснащений кутовою шкалою. У разі поздовжнього різання супорт повинен бути встановлений таким чином, щоб площина матеріалу, який розрізається, утворювала невеликий кут з площиною пиляльного диска. Тому кут слід встановлювати не на нуль градусів, а трохи більше, щоб уникнути застрягання матеріалу.

Встановлення подовжувача столу

Пила оснащена додатковим столом, який може бути встановлений за потреби. У разі розрізання на частини стіл повинен бути прикручений з боку прийому. Для підтримки подовжувального столу використовуйте пару довгих кронштейнів, що входять до комплекту, і відповідний набір гвинтів для кріплення столу.

Наскрізний

Потрібно зняти направляючу частину і відкрутити 2 гвинти з барашковими гайками. Висуньте вузол ковзання з направляючого каналу на коротшій стороні та вставте його в канал на довшій стороні пилки.

Коли ми маємо намір виконувати наскрізні операції, ми встановлюємо подовжувальний стіл з лівого боку від основного столу. Використовуйте пару коротших кронштейнів з комплекту та відповідний набір гвинтів, щоб підтримати стіл. Після завершення збірки встановіть машину на рівну, вирівняну поверхню в добре освітленому місці. Потім перевірте, чи не пошкоджені рухомі частини та захисні кожухи циркулярної пилки. Під час обертання циркулярної пилки переконайтеся, що система приводу не заблокована (пилний диск повинен обертатися з невеликим опором) і що циркулярна пила не ослаблена в ручці. При необхідності затягніть. Верхній захисний кожух повинен бути розташований таким чином, щоб у найвищому положенні приводного блоку рухомі бічні кожухи контактували

з площиною основного столу. Нижній край захисного кожуха пилки повинен бути паралельний поверхні основного столу.

6. Підключення до мережі

Перед підключенням приладу до електромережі переконайтеся, що напруга живлення відповідає значенню, зазначеному на заводській таблиці.

Установка електропостачання повинна бути побудована відповідно до основних вимог до електроустановок і відповідати вимогам безпеки при використанні. Параметри мінімального перерізу кабелю живлення та номінальна потужність запобіжника залежно від потужності приладу наведені в таблиці нижче:

Потужність пристрою [Вт]	Мінімальний переріз кабелю [мм ²]	Мінімальне значення запобіжника типу С [А]
≥2300	2,5	16

Установку повинен виконувати кваліфікований електрик. Якщо використовуються подовжувачі, необхідно переконаватися, що переріз провідника не менший за необхідний (див. таблицю). Електричний кабель повинен бути прокладений таким чином, щоб він не піддавався порізам під час роботи. Не використовуйте пошкоджені подовжувачі. Періодично перевіряйте стан шнура живлення. Не тягніть за шнур живлення.

7 Увімкнення пристрою

УВАГА Перед запуском приладу обов'язково виконайте дії, описані в розділі "Підготовка до роботи".

Кнопки керування верстатом розташовані на лівій ніжці пилки (рис. D). Підніміть кришку вимикача і натисніть зелену кнопку "I", щоб запустити верстат, червона кнопка "0" використовується для зупинки верстата. Коли кришка перемикача опущена, просто натисніть рукою червону кнопку запобіжника. Заслінка зафіксується на корпусі, що призведе до вимкнення машини і водночас зафіксує вимикач у положенні "0". Щоб розблокувати перемикач, посуňte його вгору в зазначеному напрямку і розблокуйте засувку (рис. D). Висота розпилю регулюється за допомогою кривошипа, розташованого під основним столом пилки. Привідний блок і відрізний диск опускаються поворотом кривошипа за годинниковою стрілкою. Поруч з кривошипом є шкала глибини, яка дозволяє точно встановити висоту зрізу. З 3 бків захисного кожуха пилки, під столом, симетрично розташовані затискачі фіксатора нахилу приводу. Щоб нахилити циркулярну пилку, ослабте затискачі і встановіть значення кута нахилу на кутовій шкалі. Останній крок - міцно затягнути затискні гвинти.

Пила оснащена тепловим захистом для запобігання перегріву двигуна. Якщо приводний блок автоматично зупиняється під час роботи, зачекайте кілька хвилин і перезапустіть машину. На ніжках пилки є отвори для фіксації до землі.

УВАГА Під час роботи не перебувайте в площині різання! Для видалення матеріалу необхідно використовувати штовхач, що входить до комплексу поставки машини. Уникайте наближення рук до обертового зубчастого диска!

8. Використання пристрою

Поздовжнє розпилювання

Встановіть відрізний круг у вертикальне положення (0 на шкалі кутів значень), спочатку послабивши, а потім затиснувши фіксатор. Встановіть положення полотна, повернувши рукоятку регулювання положення приводу. Встановіть на робочому столі паралельну направляючу у відповідному виконанні для низького або високого пиляння. Затисніть паралельну направляючу до потрібного розміру. Направляюча повинна бути закріплена так, щоб її не можна було переміщати руками. Направляюча може бути закріплена на правій стороні пильного столу. Міліметрова шкала на столі полегшує налаштування направляючої за розміром. Увімкніть машину, виконайте операцію різання.

Поперечне пиляння

На рис. K показано верстат, підготовлений до поперечного розпилювання. Витягніть напрямну шину з направляючого каналу і вставте її в направляючий канал на довшій стороні столу. Встановіть індикатор кутової шкали на повзунку кута на 0 градусів. Ослабте барашкові гайки і розташуйте напрямну частину супорта так, щоб зазор між рухомих захисним кожухом з лівого боку пиляльного кожуха і напрямною частиною становив приблизно 10 мм. Затягніть гвинти з накатаними головками. Увімкніть машину, виконайте операцію різання.

Вирівнювання

Пила призначена для зняття фасок (для пропилю). Для цього необхідно послабити затискачі, нахилити привідний блок в межах 0-45 градусів. Встановіть значення на шкалі кутів. Міцно затягніть гвинти.

Фаска для поперечного різання

Цього можна досягти двома шляхами:

1. Нахиливши привідний блок, як для прорізання
2. Вводючи налаштування кута на повзунковій шкалі, налаштуйте його як для поперечного різання. Якщо необхідно зняти фаску в двох площинах, налаштування необхідно перенести на привід і на супорт, встановлений для поперечного різання.

УВАГА Обробка круглих заготовок неможлива.

На завершальній фазі різання штовхайте матеріал штовхачем так, щоб вивести руку оператора з небезпечної зони.

Ремонт, заміна пильного диска

Вийміть вилку з розетки. Відкрутіть гвинти, що кріплять кришку пиляльного камери. Нахиліть кришку. Зафіксуйте лезо спеціальним ключем, вставивши його в притискне кільце. Відкрутіть притискний гвинт циркулярної пилки за

допомогою ключа (обидва ключі поставляються в комплекті з машиною). Зніміть притискне кільце. Зніміть пилку зі шпинделя. Встановіть нове пиляльне полотно та встановіть його у зворотному порядку. Дотримуйтесь напрямку обертання, вказаного на циркулярній пилці - він повинен відповідати маркуванню на верхній кришці пилки.

Операцію заміни циркулярної пилки необхідно виконувати дуже обережно. Нове пиляльне полотно дуже гостре, і при затягуванні існує ризик поранити руку. Падіння пилки на тверду поверхню завжди призводить до відколу зубчастої пластини. Під час демонтажу циркулярної пилки ні в якому разі не можна захоплювати гайковим ключем шпindel з боку внутрішнього кільця. Ця частина машини відповідає за точне позиціонування відрізного диска. Використання самозатискного ключа (з великим зусиллям затиску) призводить до деформації поверхонь кріплення пильного полотна. Навіть мінімальні деформації призводять до погіршення або навіть втрати експлуатаційних характеристик. Гарантійні претензії, що виникли в результаті такого поводження або експлуатації, не приймаються.

Під час заміни пилки ретельно очистіть камеру пилки та змстіть рухомі частини, що знаходяться в ній. Якщо середня частина пиляльного столу зношена (внаслідок пошкодження під час різання), віднесіть пилку до сервісного центру для заміни. Самостійна заміна є небезпечною.

Вибір кількості зубів циркулярної пилки відповідно до матеріалу, що розрізається:

10-24 - Груба деревина (тверда або м'яка), ДСП.

Поздовжнє різання (здовж волокон деревини)

18-40 - Тонка деревина, вузькозерниста панель з ламінованим покриттям або без нього, дерев'яні покриття. Точне різання, швидке, здовж або поперек волокон деревини.

30-80 - Для покриття та обробки дощок, звичайних або цінних порід деревини (1- або 2-сторонні), тонких плит, пластику, оргскла. Дуже точне різання, ріжуча поверхня без задирок.

80-120 - тверда деревина, пластикові панелі. Дуже точне різання.

9. Регулярне технічне обслуговування

УВАГА Виконуйте всі операції з технічного обслуговування, відключивши пристрій від джерела живлення.

Періодично перевіряйте стан циркулярної пилки:

- перевірте, чи немає на поверхні подряпин, які вказують на те, що пильний диск тріснув,

- перевірити відсутність дефектів різання твердосплавних пластин

Регулярно очищайте камеру циркулярної пилки, ретельно прочищайте канал викиду стружки. Пила оснащена системою відводу вирізаного матеріалу під час різання, до якої можна підключити стружкоприймач для підвищення комфорту роботи. З'єднувальний патрубок розташований на задній панелі машини.

Очищайте вихід охолоджувального повітря з електродвигуна при кожній нагоді.

Регулярно очищайте всю машину від стружки. Найкраще це робити за допомогою стисненого повітря.

Регулярно змащуйте всі рухомі частини машинним мастилом (наприклад, можна використовувати WD40)

Під час різання з високою швидкістю подачі пила вимикається завдяки встановленому запобіжному пристрою.

10. Запасні частини та аксесуари

Рекомендовані циркулярні пилки

На заводі пила оснащена пильним диском діаметром 315 мм з отвором 30 мм і числом зубів 40. Це пиляльне полотно має каталожний номер H31540. Пила може бути оснащена циркулярними пилами з більшим числом зубів 80, кат. № 31580. Пили, якими ми оснащуємо верстати, мають Сертифікат безпеки використання № B/11/473/2000, виданий Інститутом ризальної обробки в Кракові. Пилка призначена для роботи з циркулярними пилами DEDRA. Допускається використання пилки інших виробників за умови, що товщина корпусу пилки становить приблизно 2,1 мм, а ширина зуба - 3,4 мм. Використання дискових пилки, які суттєво відхиляються від зазначених значень, не допускається. Циркулярні пилки з більшою кількістю зубців вимагають пропорційно меншої робочої подачі.

Для придбання запасних частин та аксесуарів, будь ласка, зв'яжіться з Dedra Exim Service. Контактні дані можна знайти на сторінці 1 цього посібника.

При замовленні запасних частин, будь ласка, вкажіть номер партії на заводській таблиці та номер деталі на складальному кресленні.

Протягом гарантійного терміну ремонт здійснюється відповідно до умов гарантійного талона. Будь ласка, здайте дефектний товар на ремонт за місцем придбання (продавець зобов'язаний прийняти дефектний товар), надішліть його до центрального сервісу Dedra Exim або відправте до найближчого до вашого місця проживання сервісу (перелік сервісів на сайті www.dedra.pl). Будь ласка, додайте заповнений гарантійний талон. Після закінчення гарантійного терміну ремонт здійснюється центральним сервісом. Несправний виріб слід надіслати до сервісу (витрати на пересилку покриває користувач).

11. Самостійне усунення несправностей

УВАГА Перед самостійним усуненням несправностей відключіть прилад від мережі електроживлення.

Проблема	Тому що	Рішення
Машини працює	Шнур живлення неправильно підключений або пошкоджений	Вставте вилку глибше в розетку, перевірте шнур живлення

	У розетці відсутня мережева напруга	Перевірте напругу в розетці, чи не спрацював запобіжник.
	Несправний вимикач	Повернення до роботи
	Лікування від перевантаження спрацювало	Зачекайте кілька хвилин, натисніть кнопку безпеки, запустіть машину
Двигун перегрівається	Заблоковані вентиляційні отвори	Очистіть вентиляційні отвори
Машина рухається з труднощами	Камера пильного диска заповнена тирсою через засмічення системи збору тирси	Очистіть канал тирсозбірника
	Заклинені підшипники двигуна	Здайте пилу в ремонт
Машина втрачає потужність після тривалого періоду використання, під час різання відчувається запах горілої деревини		Замініть циркулярну пилку на нову

12. Завершення роботи пристрою

1. Привід зі стільницею, 2. ніжки - 4 шт, 3. довга планка - 2 шт, 4. Коротка планка - 2 шт, 5. Додаткова планка для столу - коротка - 2 шт, 6. Довга додаткова планка стільниці - 2 шт, 7. довга напрямна планка, 8. додаткова стільниця - 2 шт, 9. штовхач, 10. верхня кришка для циркулярної пилки, 11. 12. Ексцентриковий затискач направляючої з кутоміром, 13. Коротка напрямна планка - 2 шт. 14. Ручка для транспортування - 2 шт. 15. шланг для витяжки - 1 шт. 16. патрубок для підключення витяжки - 1 шт. 17. тримач шланга для витяжки - 1 шт. 18. ніжки - 4 шт. 19. набір болтів, шайб і гайок, 20. ключ для розбирання циркулярної пилки - 1 шт.

13. інформація для користувачів щодо утилізації електричного та електронного обладнання

(стосується домогосподарств)

 Символ, зображений на виробі або супровідній документації, вказує на те, що несправне електричне або електронне обладнання не можна утилізувати разом з побутовими відходами. Якщо вам потрібно утилізувати, повторно використати або відновити компоненти, найкраще віднести їх до спеціалізованого пункту збору, де вони будуть прийняті безкоштовно. Інформацію про місцезнаходження пунктів збору відпрацьованого обладнання надають місцеві органи влади, наприклад, на їхніх веб-сайтах. Правильна утилізація пристрою, допомагає зберегти цінні ресурси та уникнути негативного впливу на здоров'я та навколишнє середовище внаслідок можливої присутності в обладнанні небезпечних речовин: речовини, суміші та компоненти.

Неправильна утилізація відходів загрожує штрафними санкціями згідно з відповідними місцевими нормами.

Користувачі в країнах ЄС: Якщо вам потрібно утилізувати електричне або електронне обладнання, зверніться до найближчої точки продажу або до вашого постачальника, який надасть вам додаткову інформацію.

Утилізація в країнах за межами Європейського Союзу: Цей символ стосується лише країн Європейського Союзу. Якщо ви хочете утилізувати цей виріб, зверніться до місцевих органів влади або дилера для отримання інформації про правильний спосіб утилізації.

Гарантійний талон за адресою

Циркулярна пила

Номер замовлення: DED7728, DED7729 Номер лоту:

(далі - Продукт)

Дата придбання Продукту:

Печатка продавця

Дата та підпис продавця:

Заява користувача:

Я підтверджую, що я був проінформований про умови гарантії та наслідки недотримання інструкцій, що містяться в інструкції з експлуатації та

гарантійному талоні. Я ознайомлений з умовами цієї гарантії, що підтверджую своїм підписом:

Дата і місце Підпис

Користувача

I. Відповідальність за якість продукції

- поручитель - Dedra Exim Sp. z o.o. з місцезнаходженням у м. Прушків, адреса: ул. 3 Maja 8, 05-800 Pruszków, KRS 0000062517, Окружний суд столичного міста Варшави, ул. Юридична адреса Окружного суду столичного міста Варшави у Варшаві, 14-й Комерційний відділ Національного судового реєстру, NIP 527-020-49-33, статутний капітал: 100 980,00 злотих.
- Відповідно до умов, зазначених у цьому гарантійному талоні, Гарант надає гарантію на Виріб, що надійшов з дистрибуції Гаранта.
- Відповідальність за гарантією поширюється тільки на дефекти, що виникли з причин, пов'язаних з дефектами Продукту на момент його доставки Користувачеві.
- За гарантією Користувач має право на безкоштовний ремонт Продукту, якщо дефект став очевидним протягом гарантійного періоду. Спосіб ремонту Виробу (метод ремонту) залежить від рішення Гаранта. Якщо Гарант визначить, що ремонт неможливий, він залишає за собою право замінити дефектний елемент або весь Товар на бездефектний, знизити ціну Товару або відмовитися від договору.
- по відношенню до Користувача, який не є споживачем у розумінні Закону від 23 квітня 1964 року. Цивільного кодексу, відповідальність Гаранта за збитки, що виникли за цією гарантією та/або у зв'язку з її укладенням та виконанням, незалежно від правового титулу, обмежується максимальним розміром вартості дефектного Продукту.

II. Гарантійний термін

Елементи продукту	Тривалість гарантійного захисту
Циркулярна пила	24 місяці з дати придбання Продукту, як зазначено в цьому гарантійному талоні
Циркулярна пила	На компоненти, на які не поширюється гарантія

III. Умови використання гарантії

- Пред'явлення Користувачем заповненого гарантійного талона на Виріб та обґрунтування Користувачем обставин придбання Виробу, наприклад, шляхом пред'явлення квитанції, рахунку-фактури тощо. З метою ефективного розгляду рекламачії рекомендується, щоб Користувач разом з Виробом надав для рекламачії всі елементи, зазначені в розділі "Комплектація обладнання", що містяться в Посібнику користувача.
- Дотримання Користувачем рекомендацій, викладених в Інструкції з експлуатації та Гарантійному талоні.
- гарантія поширюється лише на територію Республіки Польща та ЄС.
- гарантія не поширюється на дефекти Продукту, що виникли, зокрема, внаслідок:
 - Недотримання Користувачем умов, зазначених в Інструкції з експлуатації, зокрема щодо належної експлуатації, технічного обслуговування та чищення;
 - Використання Користувачем засобів для чищення або догляду, що не відповідають вимогам Інструкції з експлуатації;
 - Неналежне зберігання та транспортування Продукту Користувачем;
 - Самовільне внесення Користувачем змін та/або модифікацій до Продукту, які не були узгоджені з Гарантом;
 - Використання Користувачем у Виробі витратних матеріалів, що не відповідають вимогам Інструкції з експлуатації.
- Користувач, який не є споживачем у розумінні Закону від 23 квітня 1964 року. Цивільного кодексу, втрачає право на гарантію на Продукт, в якому:
 - серійні номери, маркування дати та таблички з назвами були видалені, змінені або пошкоджені Користувачем;
 - пломби були пошкоджені Користувачем або мають сліди маніпуляції з боку Користувача.
- Струнко! Дії, пов'язані з повсякденною експлуатацією Виробу, що впливають, серед іншого, з Інструкції з експлуатації, виконуються Користувачем власними силами та за власний рахунок.

IV. Процедура подання скарги

- Якщо Ви виявите несправність виробу, перш ніж пред'являти претензії, переконайтеся, що всі дії, зазначені в інструкції з експлуатації, були виконані правильно.
- Рекомендується негайно повідомити про рекламачію, бажано протягом 7 днів з моменту виявлення дефекту Продукту. Користувач, який не є споживачем у розумінні Закону від 23 квітня 1964 року. ГК втрачає права за цією гарантією у разі неповідомлення про скаргу протягом 7 днів.
 - Претензії можна пред'явити, зокрема, в місці придбання Продукту, в гарантійному сервісі або в письмовій формі за адресою: Dedra Exim Sp. z o.o., ул. 3 Maja 8, 05-800 Pruszków.
 - Ви можете подати претензію, скориставшись формою, доступною на сайті www.dedra.pl. ("Форма претензії по гарантії").
 - Адреси гарантійних сервісів для окремих країн можна знайти на сайті www.dedra.pl. Якщо в даній країні немає гарантійного сервісу, гарантійні претензії слід надсилати на адресу: Dedra Exim Sp. z o.o. ул. 3 Maja 8, 05-800 Pruszków (Польща).
 - Задля безпеки Користувача забороняється використовувати несправний Продукт.
 - Струнко! Використання несправного Виробу є небезпечним для здоров'я та життя Користувача.
 - виконання зобов'язань за гарантією відбувається протягом 14 робочих днів з дати доставки Користувачем товару, щодо якого надійшла рекламачія.
 - Рекомендується очистити дефектний Виріб перед тим, як відправити його для рекламачії. Рекомендується ретельно захищати заявлений Товар

від пошкоджень під час транспортування (рекомендується доставляти заявлений Товар в оригінальній упаковці).

10. Гарантійний термін продовжується на час, протягом якого Користувач не міг використовувати Продукт, на який поширюється гарантія, через дефект Продукту.

Гарантія не виключає, не обмежує і не призупиняє права Користувача, передбачені положеннями гарантії на дефекти проданих товарів.

Відповідно до статті 13(1) та (2) Регламенту (ЄС) 2016/679 Європейського Парламенту та Ради від 27 квітня 2016 року про захист фізичних осіб у зв'язку з обробкою персональних даних і про вільний рух таких даних та про скасування Директиви 95/46/ЄС (далі: "RODO"), повідомляємо Вам наступне

1. Контролером ваших персональних даних, вказаних у формі, є компанія DEDRA-EXIM sp. z o.o., зареєстрована за адресою: вул. 3 Мая, 8, 05-800, Прушков (далі: «Контролер»).
2. Ваші дані будуть оброблятися виключно з метою виконання гарантійної процедури для пристрою згідно з літ. в п. 1. ст. 6 Загального регламенту захисту даних (далі: «ЗРЗД») Надання даних є добровільним, але необхідним для виконання гарантійної процедури.
3. Ваші дані будуть оброблятися протягом періоду виконання гарантійної процедури та з метою архівування на випадок необхідності захисту від можливих претензій до Контролера, але не довше закінчення терміну позовної давності.
4. Ваші дані можуть бути розкриті тільки суб'єктам, які обробляють дані від імені Контролера, на підставі письмового договору про доручення на обробку персональних даних, що передбачає, зокрема, технічне обслуговування, хостинг або обслуговування веб-сайту, IT-сервіс, кур'єрську компанію. Постачальники Контролера зобов'язані забезпечувати безпеку даних і дотримуватися вимог чинного законодавства щодо захисту персональних даних і не можуть використовувати довірені їм персональні дані в цілях, відмінних від зазначених у договорі з Контролером.
5. Ваші персональні дані не будуть оброблятися автоматизовано, зокрема, не будуть профілюватися, а також не будуть передаватися у треті країни/міжнародні організації.
6. Ви маєте право на доступ до своїх персональних даних та право на їхнє виправлення, видалення, обмеження обробки, право на передачу даних, право на відмову від обробки, у будь-який момент;
7. З усіх питань, пов'язаних з обробкою Контролером ваших персональних даних, ви можете звернутися до Контролера за адресою e-mail: daneosobowe@dedra.pl.;
8. Ви маєте право подати скаргу до відповідного наглядового органу із захисту персональних даних;

Dedra Exim Sp. z o.o.
 ul. 3 Maja 8, 05-800 Pruszków
 Tel. +48 22 73 83 777, fax +48 22 73 83 779
 www.dedra.pl, serwis@dedra.pl

Adnotacje o dokonanych naprawach / Záznamy o provedených opravách / Pastabos apie atliktą remontą / Piezīmes par veikto remontu / Feljegyzések az elvégzett javításokról / Мелітні су прівіре іа реараїїле еfectuate / Vermerke über ausgeführte reparaturen / Оромбе о оравлјених порравлїлн / Білїеške о ізвршенім порравсїма/ Отбелязване на ізвршените рементн / Відмітка про проведені рементн

<p>Data zgłoszenia do naprawy / Datum nahlášení k opravě / Datum odovzdání do opravy / Atidavimo remontui data / Produkta nodošanas remontā datums / A javitāsa tūrtēnō bejēlentēs datuma / Data predāni la reparaīje / Datum der Anmeldung zur Reparatur / Datum prijave za popravilo / Datum zahtjeva za popravak/ Дата на заявката за ремонт</p>	<p>Data wykonania naprawy / Datum provedení opravy / Datum wykonania oprawy / Remonto apimtis, remonto darbu aprašymas / Remonta atlikimo datums / A javitās datuma / Data reparatie, descrierea operațiilor de reparație / Umfang der Reparatur . Beschreibung der Reparaturarbeiten / Obseg popravila / Opis izvršenih opravil v okviru popravila / Opseg popravka, opis izvršenih operacij / Datum popravka/рементних операцій</p>	<p>Data wykonującego naprawę / Podpis wykonawcy / Podpis osoby wykonującej pracę / Podpis osoby wykonującej pracę / Podpis atlikašo asmens parašas / Remonta atlikašo asmens parašas / Remonta veicēja paraksts / A javitāst vēgzo personāla paraksts / Semnatūra persoanei care a efectuat reparatia / Unterschrift der die Reparatur ausfuehrenden Person / Podpis osebe, ki je izvršila popravilo / Popis osobe koja izvodi popravak/ Подпис на лицето, което извършава ремонта / Підпис особи, яка виконує ремонт</p>